



SUZUKI MARINE

ΕΓΧΕΙΡΙΔΙΟ ΙΔΙΟΚΤΗΤΗ - ΟΔΗΓΙΕΣ ΧΡΗΣΕΩΣ



**DF25A /
DF30A**



ΝΙΚ. Ι. ΘΕΟΧΑΡΑΚΗΣ Α.Ε.

DF25A – DF30A

ΕΓΧΕΙΡΙΔΙΟ ΙΔΙΟΚΤΗΤΗ ΟΔΗΓΙΕΣ ΧΡΗΣΕΩΣ

ΠΡΟΛΟΓΟΣ

Σας ευχαριστούμε που επιλέξατε μια εξωλέμβια μηχανή της SUZUKI. Παρακαλούμε να διαβάσετε προσεκτικά τις οδηγίες που περιέχονται σε αυτό το εγχειρίδιο και να κάνετε περιοδικά ανακεφαλαιώσεις. Περιέχει σημαντικές πληροφορίες σχετικά με την ασφάλεια στη θάλασσα, τη λειτουργία και συντήρηση της μηχανής σας. Η πλήρης κατανόηση αυτών των πληροφοριών θα σας βοηθήσει να χαρείτε ασφαλείς και ευχάριστους θαλασσινούς περιπάτους.

Οι πληροφορίες που περιέχονται σε αυτό το εγχειρίδιο είναι βασισμένες στα τελευταία διαθέσιμα από τον κατασκευαστή στοιχεία κατά τη διάρκεια της έκδοσης. Είναι πιθανόν να υπάρχουν διαφορές μεταξύ αυτών των οδηγιών και της δικής σας εξωλέμβιας μηχανής, οι οποίες οφείλονται σε εργοστασιακές βελτιώσεις ή αλλαγές που επακολούθησαν.

Η SUZUKI MOTOR CORPORATION διατηρεί το δικαίωμα να κάνει βελτιώσεις ή αλλαγές, κατά την κρίση της, οποιαδήποτε στιγμή, χωρίς προηγούμενη ειδοποίηση.

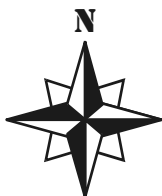

Αθήνα 2014

ΠΡΟΣΟΧΗ

ΣΗΜΑΝΤΙΚΗ ΕΠΙΣΗΜΑΝΣΗ ΓΙΑ ΤΗΝ ΕΚΚΙΝΗΣΗ ΚΑΘΕ ΚΑΙΝΟΥΡΙΑΣ ΤΕΤΡΑΧΡΟΝΗΣ ΜΗΧΑΝΗΣ

Στο τέλος της διαδικασίας παραγωγής, στο εργοστάσιο, όλοι οι κινητήρες γεμίζουν με λάδι και ανάλογα με το μοντέλο λειτουργούν από 15 έως 25 λεπτά. Μετά το λάδι αδειάζεται και ο κινητήρας συσκευάζεται. Υπάρχει όμως περίπτωση να έχει μείνει μικρή ποσότητα λαδιού στην μηχανή, και λόγω του ότι αυτή συσκευάζεται σε οριζόντια θέση, να περάσει λάδι στο θάλαμο καύσης. Αυτό το λάδι μπορεί να παραμείνει εκεί ακόμα και αν η μηχανή σηκωθεί όρθια. Εάν η ποσότητα του λαδιού είναι αρκετή, κατά τις πρώτες περιστροφές του στροφάλου η μηχανή θα σταματήσει ακαριαία και πιθανώς κάποια εσωτερικά εξαρτήματα (έμβολο, μπιέλα ή κουζινέτο) να καταστραφούν.

Πριν την πρώτη εκκίνηση (και αφού έχετε βάλει λάδια στη μηχανή) αφαιρέστε τα μπουζί και περιστρέψτε τη μηχανή για λίγα δευτερόλεπτα. Εάν υπάρχουν λάδια στον θάλαμο καύσης επιμείνετε για λίγα δευτερόλεπτα ακόμα.

Μην επιχειρήσετε να περιστρέψετε τη μηχανή με τη μίζα ή την κορδονιέρα πριν αφαιρέσετε τα μπουζί. Ακόμα και αν δεν έχετε πρόθεση να λειτουργήσει η μηχανή –κατά τη διάρκεια του ελέγχου του ηλεκτρικού συστήματος– μην την περιστρέψετε.

Τεχνικό τμήμα
Suzuki Marine

▲ ΠΡΟΕΙΔΟΠΟΙΗΣΗ

ΠΡΟΣΟΧΗ

ΣΗΜΕΙΩΣΗ:

Παρακαλούμε να διαβάσετε αυτό το εγχειρίδιο και να ακολουθήσετε τις οδηγίες του προσεκτικά.

Για να δοθεί έμφαση σε ορισμένες ειδικές πληροφορίες, το σύμβολο του **τριγώνου** και οι λέξεις **ΠΡΟΕΙΔΟΠΟΙΗΣΗ**, **ΠΡΟΣΟΧΗ** και **ΣΗΜΕΙΩΣΗ** έχουν ιδιαίτερη σημασία.

Δώστε ιδιαίτερη προσοχή στις παραγράφους οι οποίες είναι κάτω από αυτές τις επικεφαλίδες.

▲ ΠΡΟΕΙΔΟΠΟΙΗΣΗ

ΠΡΟΕΙΔΟΠΟΙΗΣΗ: Υποδηλώνει ενδεχόμενο κίνδυνο, ο οποίος μπορεί να έχει σαν αποτέλεσμα θάνατο ή τραυματισμό.

ΠΡΟΣΟΧΗ

ΠΡΟΣΟΧΗ: Υποδηλώνει ενδεχόμενο κίνδυνο, ο οποίος μπορεί να έχει σαν αποτέλεσμα φθορά ή καταστροφή της μηχανής.

ΣΗΜΕΙΩΣΗ:

Υποδηλώνει τις ειδικές πληροφορίες που πρέπει να γνωρίζετε, ώστε να γίνει η συντήρηση ευκολότερη ή οι οδηγίες πιο σαφείς.



Αυτό το σύμβολο εμφανίζεται σε διάφορες περιοχές στο προϊόν σας Suzuki για να σας παραπέμψει σε σημαντικές πληροφορίες στο εγχειρίδιο του ιδιοκτήτη.

ΣΗΜΑΝΤΙΚΗ ΣΗΜΕΙΩΣΗ ΠΡΟΣ ΤΟΥΣ ΙΔΙΟΚΤΗΤΕΣ

▲ ΠΡΟΕΙΔΟΠΟΙΗΣΗ

Πρέπει να λάβετε τις απαραίτητες προφυλάξεις, ώστε να μειώσετε την πιθανότητα ατυχημάτων και τραυματισμών που μπορεί να προκύψουν από τη χρήση της εξωλέμβιας μηχανής και του σκάφους σας.

Μερικές από τις σημαντικές προφυλάξεις ασφαλείας που θα πρέπει να πάρετε είναι οι ακόλουθες:

- Πριν από την παρθενική χρήση της εξωλέμβιας μηχανής σας, διαβάστε προσεκτικά τις οδηγίες που περιλαμβάνονται σε αυτό το εγχειρίδιο, έτσι ώστε να εξοικειωθείτε με τα εξαρτήματά της, καθώς και τις απαιτήσεις ασφαλείας και συντήρησης.
- Πριν από την κάθε χρήση του σκάφους σας, πραγματοποιήστε έναν προσεκτικό έλεγχο. Τα σημεία που πρέπει να ελεγχθούν ειδικά αναφέρονται στο κεφάλαιο «ΕΛΕΓΧΟΣ ΠΡΙΝ ΤΟΝ ΑΠΟΠΛΟΥ».
- Εξασκηθείτε ταξιδεύοντας σε μικρές ταχύτητες, μέχρι να εξοικειωθείτε εντελώς με τον τρόπο λειτουργίας της εξωλέμβιας μηχανής και την πλευστότητα του σκάφους σας. Μη λειτουργείτε την εξωλέμβια μηχανή σας στο μέγιστο της ισχύος της μέχρι να εξοικειωθείτε απόλυτα με τις λειτουργίες της και την απόκρισή της.
- Βεβαιωθείτε ότι έχετε τον απαραίτητο εξοπλισμό ανάγκης επάνω στο σκάφος σας, όπως επαρκή σωσίβια για όλους τους επιβάτες (καθώς και μια πλευστική συσκευή σε κάθε σκάφος ίσο ή μακρύτερο των 16 ποδιών), πυροσβεστήρα, φωτοβολίδες, άγκυρα, αντλία νερού, κουβά, πυξίδα, κορδόνι για χειροκίνητη εκκίνηση ανάγκης, εφεδρικά καύσιμα και λάδια, κουτί πρώτων βοηθειών, φακό, φαγητό και νερό, καθρέπτη, κουπιά, εργαλειοθήκη και ραδιόφωνο τρανζίστορ. Βεβαιωθείτε ότι έχετε τον κατάλληλο εξοπλισμό για το ταξίδι σας πριν τον απόπλου.
- Ποτέ μη βάζετε σε λειτουργία τη μηχανή

νή σας σε κλειστό χώρο ή σε χώρο που δεν διαθέτει επαρκή εξαερισμό. Τα καυσαέρια που παράγονται κατά τη λειτουργία της μηχανής περιέχουν μονοξείδιο του άνθρακα, αέριο το οποίο είναι άχρωμο και άοσμο, που μπορεί να προκαλέσει λιποθυμία ή ακόμα και θάνατο από ασφυξία.

- Δώστε οδηγίες στους επιβάτες σας για τη λειτουργία του σκάφους, τι να κάνουν σε περίπτωση προβλήματος και πώς να χρησιμοποιήσουν τον εξοπλισμό ασφαλείας και έκτακτης ανάγκης.
- Μη σπριζέστε στο κάλυμμα ή σε οποιοδήποτε άλλο μέρος της εξωλέμβιας μηχανής σας όταν επιβιβάζετε ή αποβιβάζετε από το σκάφος σας.
- Βεβαιωθείτε ότι εσείς και οι επιβάτες σας φοράτε πάντοτε σωσίβια ενόσω είστε εν πλω.
- Ποτέ μη χρησιμοποιήσετε το σκάφος σας κάτω από την επήρεια αλκοόλ ή άλλων οιοπνευματωδών ή ναρκωτικών ουσιών.
- Όταν φορτώνετε το σκάφος σας, φροντίστε να κατανέμετε το βάρος ομοιόμορφα μεταξύ πλώρης και πρύμνης, καθώς και μεταξύ δεξιάς και αριστερής πλευράς.
- Παρακολουθείτε τακτικά τις απαιτήσεις σε θέματα συντήρησης – ο αντιπρόσωπος της SUZUKI Marine, συνεργείο εξουσιοδοτημένο ή συνεργαζόμενο είναι κατάλληλα εκπαιδευμένοι και έχουν τον απαραίτητο εξοπλισμό για να πραγματοποιήσουν αυτό το service.
- Αποφύγετε τις μετατροπές-βελτιώσεις της εξωλέμβιας μηχανής σας. Μετατροπές ή αφαιρέσεις από τον αρχικό της εξοπλισμό μπορεί να την καταστήσουν επισφαλή.
- Μάθετε και ακολουθείτε πάντοτε τους κανόνες ναυσιπλοΐας της περιοχής στην οποία κινείστε με το σκάφος σας.
- Πληροφορηθείτε το δελτίο καιρού πριν αποπλεύσετε, για να αποφύγετε δυσμενείς καιρικές συνθήκες. Μην ξεκινήσετε αν ο καιρός είναι άστατος.
- Να είστε ιδιαίτερα προσεκτικοί όταν αντικαθιστάτε ένα ανταλλακτικό στην εξωλέμβια μηχανή σας ή όταν επιλέγετε και εγκαθιστάτε κάποιο πρόσθετο

εξάρτημα. Η χρήση ακατάλληλων ή κακής ποιότητας ανταλλακτικών ή εξαρτημάτων μπορεί να δημιουργήσει επισφαλείς συνθήκες λειτουργίας και να προκαλέσει βλάβες ή ακόμα και καταστροφή της μηχανής.

- Η SUZUKI συνιστά την αποκλειστική χρήση γνήσιων ανταλλακτικών, καθώς οποιαδήποτε ζημιά προκληθεί από τη χρήση ανταλλακτικών άλλης προέλευσης δεν θα καλύπτεται από την εγγύηση.
- Μην αφαιρείτε ποτέ το κάλυμμα του βολάν (εκτός κατά την εκκίνηση ανάγκης).

ΠΙΝΑΚΑΣ ΠΕΡΙΕΧΟΜΕΝΩΝ

ΠΡΟΕΙΔΟΠΟΙΗΣΗ / ΠΡΟΣΟΧΗ /	
ΣΗΜΕΙΩΣΗ.....	2
ΣΗΜΑΝΤΙΚΗ ΣΗΜΕΙΩΣΗ ΠΡΟΣ ΤΟΥΣ	
ΙΔΙΟΚΤΗΤΕΣ.....	2
ΘΕΣΗ ΑΡΙΘΜΟΥ ΚΙΝΗΤΗΡΑ	5
ΚΑΥΣΙΜΑ ΚΑΙ ΛΙΠΑΝΤΙΚΑ.....	5
ΘΕΣΗ ΕΤΙΚΕΤΩΝ ΑΣΦΑΛΕΙΑΣ.....	8
ΘΕΣΗ ΤΩΝ ΕΞΑΡΤΗΜΑΤΩΝ	10
ΕΓΚΑΤΑΣΤΑΣΗ ΤΗΣ ΜΗΧΑΝΗΣ	15
ΤΟΠΟΘΕΤΗΣΗ ΜΠΑΤΑΡΙΑΣ	16
ΧΡΗΣΗ ΗΛΕΚΤΡΙΚΩΝ ΕΞΑΡΤΗΜΑΤΩΝ.....	18
ΕΠΙΛΟΓΗ ΚΑΙ ΤΟΠΟΘΕΤΗΣΗ ΕΛΙΚΑΣ	18
ΡΥΘΜΙΣΕΙΣ	19
ΣΥΣΤΗΜΑΤΑ ΠΡΟΕΙΔΟΠΟΙΗΣΗΣ	22
ΔΙΑΓΝΩΣΤΙΚΟ ΣΥΣΤΗΜΑ.....	29
ΣΥΣΤΗΜΑ ΥΠΕΝΘΥΜΙΣΗΣ ΑΛΛΑΓΗΣ	
ΛΑΔΙΟΥ	29
ΛΕΙΤΟΥΡΓΙΑ ΣΥΣΤΗΜΑΤΩΝ ΑΝΑΚΛΙΣΗΣ.....	31
ΕΛΕΓΧΟΣ ΠΡΙΝ ΤΟΝ ΑΠΟΠΛΟΥ	33
ΣΤΡΩΣΙΜΟ («ΡΟΝΤΑΡΙΣΜΑ»).....	35
ΛΕΙΤΟΥΡΓΙΑ.....	36
ΑΦΑΙΡΕΣΗ ΚΑΙ ΜΕΤΑΦΟΡΑ ΜΗΧΑΝΗΣ	46
ΡΥΜΟΥΛΚΗΣΗ	48
ΕΛΕΓΧΟΣ ΚΑΙ ΣΥΝΤΗΡΗΣΗ	49
ΚΑΘΑΡΙΣΜΟΣ ΣΥΣΤΗΜΑΤΟΣ	
ΥΔΡΟΨΥΞΗΣ	58
ΟΛΙΚΗ ΒΥΘΙΣΗ ΤΗΣ ΜΗΧΑΝΗΣ.....	59
ΔΙΑΔΙΚΑΣΙΑ ΑΠΟΘΗΚΕΥΣΗΣ	60
ΜΕΤΑ ΤΗΝ ΑΠΟΘΗΚΕΥΣΗ.....	61
ΕΝΤΟΠΙΣΜΟΣ ΒΛΑΒΩΝ	61
ΠΡΟΔΙΑΓΡΑΦΕΣ	63
ΠΛΗΡΟΦΟΡΙΕΣ ΣΧΕΤΙΚΑ ΜΕ ΟΔΗΓΙΕΣ	
ΤΗΣ ΕΥΡΩΠΑΪΚΗΣ ΕΝΩΣΗΣ	63
ΠΙΝΑΚΑΣ ΣΥΣΤΗΜΑΤΟΣ ΥΠΕΝΘΥΜΙΣΗΣ	
ΑΛΛΑΓΗΣ ΛΑΔΙΟΥ	63
ΗΛΕΚΤΡΙΚΟ ΔΙΑΓΡΑΜΜΑ	64

ΠΑΡΑΡΤΗΜΑ

- I. ΔΕΛΤΙΟ ΕΓΓΥΗΣΗΣ**
- II. ΜΗΤΡΩΟ ΕΛΕΓΧΟΥ ΚΑΙ ΣΥΝΤΗΡΗΣΗΣ**
- III. ΣΥΝΕΡΓΑΤΕΣ SUZUKI**

ΘΕΣΗ ΑΡΙΘΜΟΥ ΚΙΝΗΤΗΡΑ

Ο κωδικός μοντέλου και ο αριθμός της εξωλέμβιας μηχανής σας είναι χαραγμένα ανάγλυφα σε μια μικρή μεταλλική πινακίδα, η οποία είναι κολλημένη επάνω στη βάση στηρίξης της μηχανής (μπρακέτο). Είναι σημαντικό να γνωρίζετε αυτούς τους αριθμούς όταν παραγγέλνετε ανταλλακτικά ή σε περίπτωση κλοπής.

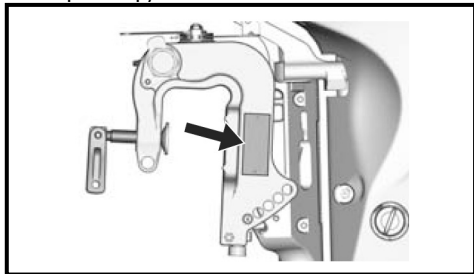

ΚΑΥΣΙΜΑ ΚΑΙ ΛΙΠΑΝΤΙΚΑ

BENZINH

Η SUZUKI προτείνει, όπου αυτό είναι δυνατόν, τη χρησιμοποίηση αμόλυβδης βενζίνης χωρίς αλκοόλη, με ελάχιστη περιεκτικότητα 91 οκτανίων (μέθοδος έρευνας). Ωστόσο, είναι δυνατόν να χρησιμοποιηθούν και μείγματα αμόλυβδης βενζίνης με αλκοόλη, ισοδύναμης περιεκτικότητας σε οκτάνια, αρκεί να τηρούνται οι ακόλουθες υποδείξεις:

ΠΡΟΣΟΧΗ

Σε περίπτωση που θα χρησιμοποιηθεί βενζίνη που περιέχει μόλυβδο, είναι πιθανό να προκληθούν ζημιές στη μηχανή. Χρήση ακατάλληλων ή χαμηλής ποιότητας καυσίμων μπορεί να επηρεάσει την απόδοση και να προκαλέσει ζημιά στον κινητήρα ή στο σύστημα καυσίμου.

Χρησιμοποιείτε πάντοτε ΑΜΟΛΥΒΔΗ βενζίνη. Μη χρησιμοποιείτε καύσιμα χαμηλότερων οκτανίων από τα προτεινόμενα, ή καύσιμα πολυκαιρισμένα ή λερωμένα με ακαθαρσίες/νερό κ.ά.

ΣΗΜΕΙΩΣΗ:

Οξυγονωμένα καύσιμα είναι καύσιμα που περιέχουν πρόσθετα οξυγόνα, όπως MTBE ή αλκοόλη.

Η SUZUKI σας συνιστά να εγκαταστήσετε ένα φίλτρο καυσίμου που συγκρατεί το νερό, ανάμεσα στην εξωλέμβια μηχανή και το δοχείο καυσίμου. Αυτά τα φίλτρα καυσίμου εμποδίζουν το νερό, που μπορεί να περιέχεται στο δοχείο καυσίμου, να διεισδύσει στο ηλεκτρονικό σύστημα ψεκασμού του καυσίμου.

Η διείσδυση του νερού θα έχει ως αποτέλεσμα πεσμένες επιδόσεις της μηχανής και μπορεί επίσης να κάνει ζημιά στο ηλεκτρονικό σύστημα ψεκασμού του καυσίμου.

Ο αντιπρόσωπος της SUZUKI Marine, συνεργείο εξουσιοδοτημένο ή συνεργαζόμενο μπορούν να σας ενημερώσουν σχετικά με την επιλογή και την εγκατάσταση του φίλτρου καυσίμου.

Βενζίνη που περιέχει MTBE (Methyl Tertiary Butyl Ether)

Η χρήση αμόλυβδης βενζίνης που περιέχει MTBE (Βουτυλικός Μεθυλ-Αιθέρας) είναι δυνατή, εφόσον η περιεκτικότητα του μείγματος σε MTBE δεν υπερβαίνει το 15%. Αυτό το οξυγονωμένο καύσιμο δεν περιέχει αλκοόλη.

Μείγματα Βενζίνης και Αιθανόλης

Μείγματα αμόλυβδης βενζίνης και αιθανόλης (αλκοόλη φυτικής προέλευσης) είναι διαθέσιμα στο εμπόριο σε ορισμένες περιοχές. Τέτοια μείγματα είναι δυνατόν να χρησιμοποιηθούν στην εξωλέμβια μηχανή σας χωρίς να διακινδυνεύσετε την ισχύ της εγγύησης, εφ' όσον η περιεκτικότητά τους σε αιθανόλη δεν υπερβαίνει το 10%.

Μείγματα Βενζίνης και Μεθανόλης

Μείγματα αμόλυβδης βενζίνης και μεθανόλης (αλκοόλη προερχόμενη από ξύλο, γνωστή και ως ξυλόπνευμα) διατίθενται επίσης στο εμπόριο σε ορισμένες περιοχές.

Ποτέ και σε καμία περίπτωση ΜΗ ΧΡΗΣΙΜΟΠΟΙΕΙΤΕ καύσιμο, το οποίο περιέχει μεθανόλη σε ποσοστό μεγαλύτερο από 5%.

Φθορές ή βλάβες στο σύστημα τροφοδοσίας ή λειτουργικά προβλήματα, που δημιουργούνται στην εξωλέμβια μηχανή από τη χρήση τέτοιων καυσίμων, δεν αποτελούν ευθύνη της SUZUKI και δεν καλύπτονται από την εγγύηση.

Καύσιμα τα οποία περιέχουν μεθανόλη σε ποσοστό μικρότερο από 5% μπορεί να είναι κατάλληλα για χρήση στην εξωλέμβια μηχανή

σας εφόσον περιέχουν διαλυτικές και αντι-διαβρωτικές ουσίες.

Σήμανση αντλιών καυσίμου για μείγματα Βενζίνης/Αλκοόλης

Σε μερικές χώρες οι αντλίες που διανέμουν μείγματα βενζίνης/αλκοόλης διαθέτουν σήμανση για τον τύπο και το ποσοστό αλκοόλης που περιέχουν και αν περιέχουν πρόσθετα βελτιωτικά. Τέτοια σηματοδότηση είναι δυνατόν να σας παρέχει επαρκείς πληροφορίες, ώστε να προσδιορίσετε αν το συγκεκριμένο καύσιμο ανταποκρίνεται στις προαναφερθείσες προϋποθέσεις.

Σε άλλες χώρες, η σηματοδότηση των αντλιών καυσίμου πιθανόν να μην είναι επαρκής. Εάν δεν είστε σίγουροι για τη σύνθεση του καυσίμου που πρόκειται να χρησιμοποιήσετε, συμβουλευτείτε τον υπεύθυνο του πρατηρίου ή τον προμηθευτή καυσίμου.

ΣΗΜΕΙΩΣΗ:

Αν δεν είστε ικανοποιημένοι από την κατανάλωση καυσίμου ή την απόδοση της εξωλέμβιας μηχανής σας, όταν χρησιμοποιείτε μείγματα Βενζίνης-Αλκοόλης, θα πρέπει να επανέλθετε στη χρήση αμόλυβδης βενζίνης χωρίς αλκοόλη.

Βεβαιωθείτε ότι οποιοδήποτε μείγμα Βενζίνης-Αλκοόλης και αν χρησιμοποιείτε έχει ελάχιστη περιεκτικότητα 91 οκτανίων (μέθοδος έρευνας).

Σε περίπτωση που κατά τη λειτουργία του ο κινητήρας παρουσιάζει συμπτώματα προανάφλεξης (χτυπάει «πειράκια»), χρησιμοποιήστε καύσιμο άλλης εταιρείας, καθώς συχνά παρατηρούνται σημαντικές διαφορές μεταξύ καυσίμων διαφόρων εταιρειών πετρελαιοειδών. Η αμόλυβδη βενζίνη παρατείνει τη ζωή των μπουζί.

ΠΡΟΣΟΧΗ

Προσέξτε να μη χυθούν καύσιμα τα οποία περιέχουν αλκοόλη καθώς ανεφοδιάζετε το σκάφος σας. Καύσιμα που περιέχουν αλκοόλη είναι δυνατό να καταστρέψουν το χρώμα της εξωλέμβιας μηχανής σας, πράγμα που δεν καλύπτεται από την εγγύηση.

▲ ΠΡΟΕΙΔΟΠΟΙΗΣΗ

Η βενζίνη είναι ιδιαίτερα εύφλεκτη και τοξική. Μπορεί να προκαλέσει φωτιά και μπορεί να είναι επικίνδυνη για ανθρώπους και κατοικίδια. Φροντίστε κατά τον ανεφοδιασμό να ακολουθείτε πάντοτε τις ακόλουθες οδηγίες:

- Μην επιτρέψετε σε κανέναν άλλο, εκτός από έμπειρους ενήλικες, να γεμίσουν με καύσιμα τις δεξαμενές σας.
- Κατά τον ανεφοδιασμό, σβήστε τη μηχανή και αφαιρέστε τη δεξαμενή από το σκάφος για να τη γεμίσετε.
- Ποτέ μην ξεχειλίζετε με καύσιμα τις δεξαμενές σας, έτσι ώστε να αποφύγετε τυχόν διαρροές.
- Προσέξτε ώστε να αποφύγετε να χυθεί καύσιμο στη μηχανή και το σκάφος. Σε περίπτωση που χυθούν καύσιμα, φροντίστε να τα σκουπίσετε αμέσως.
- Κατά τον ανεφοδιασμό, φροντίστε να μην υπάρχει κοντά αναμμένο τσιγάρο ή εκτεθειμένη φλόγα.

ΠΡΟΣΟΧΗ

Φροντίστε να χρησιμοποιείτε πάντοτε «φρέσκα» καύσιμα. Βενζίνη η οποία έχει παραμείνει για πολύ καιρό αποθηκευμένη σε κάποια δεξαμενή εμφανίζει κατακάθια κόλλας, τα οποία μπορεί να προκαλέσουν προβλήματα στη λειτουργία της μηχανής.

ΠΡΟΣΟΧΗ

Καύσιμα που περιέχουν αλκοόλη είναι δυνατό να καταστρέψουν το χρώμα της εξωλέμβιας μηχανής σας, πράγμα που δεν καλύπτεται από την εγγύηση. Προσέξτε να μη χυθούν καύσιμα τα οποία περιέχουν αλκοόλη καθώς ανεφοδιάζετε το σκάφος σας. Αν χυθούν, σκουπίστε τα αμέσως.

ΣΗΜΕΙΩΣΗ:

Το δοχείο καυσίμων με το οποίο είναι εφοδιασμένη αυτή η εξωλέμβια μηχανή είναι αποκλειστικά το ρεζερβουάρ της μηχανής και δεν θα πρέπει να χρησιμοποιείται σαν μέσο αποθήκευσης καυσίμων.

ΛΙΠΑΝΤΙΚΑ ΚΙΝΗΤΗΡΑ

ΠΡΟΣΟΧΗ

Η χρήση κακής ποιότητας λιπαντικού μπορεί να επιδράσει αρνητικά στην απόδοση και της ζωής της μηχανής.

Η Suzuki συνιστά να χρησιμοποιείτε λιπαντικό για 4-χρονους κινητήρες της Suzuki Marine ή ισότιμων προδιαγραφών.

Η επιλογή του κατάλληλου λιπαντικού είναι ίσως ο σημαντικότερος παράγοντας που επιδρά στην απόδοση και μακροβιότητα της μηχανής σας. Πάντα να επιλέγετε καλής ποιότητας λιπαντικά κινητήρα. Φροντίστε να χρησιμοποιείτε μόνο λιπαντικά προδιαγραφής SE, SF, SG, SH ή SJ κατά API.

Η SUZUKI συνιστά τη χρήση λιπαντικού **SAE 10W-40** ή **10W-30 SUZUKI MARINE 4-CYCLE**. Αν δεν υπάρχει διαθέσιμο λιπαντικό τέτοιου ιξώδους, φροντίστε να χρησιμοποιήσετε ένα κατάλληλο λιπαντικό σύμφωνα με τον παρακάτω πίνακα.

Ταξινόμηση API	ΚΛΙΜΑΚΑ ΙΞΩΔΟΥΣ SAE						
SG	10W-40						
SH	10W-40						
SJ	10W-40						
SL	10W-30						
SM	10W-30						
ΘΕΡΜ. °C	-20	-10	0	10	20	30	40
°F	-4	14	32	50	68	86	104

ΣΗΜΕΙΩΣΗ:

Σε περίπτωση πολύ κρύου καιρού (κάτω από 5°C (41°F), χρησιμοποιήστε SAE (ή NMMA FC-W) 5W-30 για ευκολότερη εκκίνηση και ομαλή λειτουργία

ΛΙΠΑΝΤΙΚΑ ΣΥΣΤΗΜΑΤΟΣ ΜΕΤΑΔΟΣΗΣ ΚΙΝΗΣΗΣ (ΒΑΛΒΟΛΙΝΕΣ)



Χρησιμοποιείτε πάντοτε γνήσια λιπαντικά συστήματος μετάδοσης κίνησης (βαλβολίνες): SUZUKI OUTBOARD MOTOR GEAR OIL, ή παρόμοιες, καλής ποιότητας, προδιαγραφών SAE 90 hypoid, GL-5 κατά την ταξινόμηση API.

ΘΕΣΗ ΕΤΙΚΕΤΩΝ ΑΣΦΑΛΕΙΑΣ

Διαβάστε και ακολουθήστε πιστά τις οδηγίες που αναφέρονται στις διάφορες ετικέτες που βρίσκονται κολλημένες σε διάφορα σημεία της μηχανής και του ρεζερβουάρ σας. Βεβαιωθείτε πως έχετε κατανοήσει πλήρως τις οδηγίες που αναφέρονται εκεί. Φροντίστε οι ετικέτες ασφαλείας να παραμένουν σε καλή κατάσταση και μην τις αφαιρέσετε για κανένα λόγο.

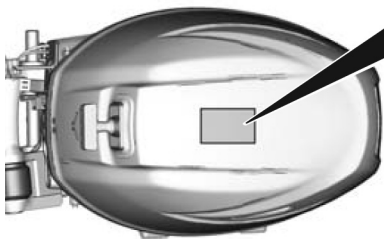

⚠ ΠΡΟΕΙΔΟΠΟΙΗΣΗ

- Αν γείρετε τη μηχανή στο πλάι μπορεί να προκληθεί διαρροή καυσίμου, προκαλώντας κίνδυνο φωτιάς. Αποστραγγίστε τελείως τα καύσιμα από το διαχωριστή αερίων ή το καρμπυρατέρ πριν πλαγιάσετε τη μηχανή.
- Διαβάστε το εγχειρίδιο ιδιοκτήτη για λεπτομέρειες.



⚠ ΠΡΟΕΙΔΟΠΟΙΗΣΗ

Για να αποφύγετε τραυματισμό, η μηχανή πρέπει να είναι σταθερά βιδωμένη στον καθρέφτη.

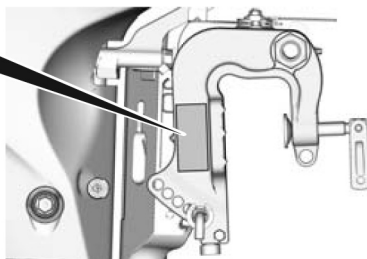

⚠ ΠΡΟΕΙΔΟΠΟΙΗΣΗ

- Όσο η μηχανή λειτουργεί, κρατήστε χέρια, μαλλιά, ρούχα μακριά.
- Διαβάστε το εγχειρίδιο ιδιοκτήτη πριν εκκινήσετε τη μηχανή.

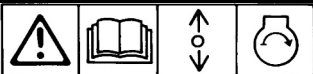
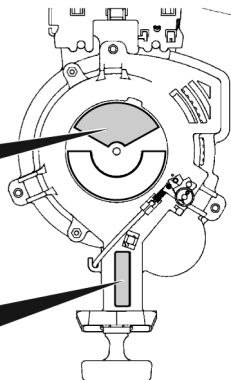

Σε περίπτωση εκκίνησης έκτακτης ανάγκης, σας υπενθυμίζουμε ότι το σύστημα προστασίας εκκίνησης με ταχύτητα δεν διατίθεται σε αυτά τα μοντέλα. Διαβάστε καλά το εγχειρίδιο ιδιοκτήτη.

BENZINΗ

ΑΙΡΕΤΙΚΑ ΕΥΦΛΕΚΤΗ

ΧΡΗΣΙΜΟΠΟΙΕΙΤΑΙ ΜΟΝΟ ΩΣ ΚΑΥΣΙΜΟ. ΜΠΟΡΕΙ ΝΑ ΠΕΡΙΕΧΕΙ ΠΡΟΣΘΕΤΑ ΚΑΤΑ ΤΗΣ ΠΡΟΑΝΑΦΛΕΞΗΣ.

ΚΙΝΔΥΝΟΣ

ΕΠΙΚΙΝΔΥΝΟ Ή ΘΑΝΑΤΗΦΟΡΟ ΑΝ ΚΑΤΑΠΟΘΕΙ. ΜΗΝ ΠΡΟΚΑΛΕΣΤΕ ΕΜΕΤΟ. ΚΑΛΕΣΤΕ ΙΑΤΡΙΚΗ ΒΟΗΘΕΙΑ. ΚΡΑΤΗΣΤΕ ΤΟ ΜΑΚΡΙΑ ΑΠΟ ΠΑΙΔΙΑ.

ΠΡΟΣΟΧΗ

ΚΡΑΤΑΤΕ ΤΟ ΤΕΛΕΙΩΣ ΚΛΕΙΣΤΟ ΟΤΑΝ ΔΕΝ ΤΟ ΧΡΗΣΙΜΟΠΟΙΕΙΤΕ. ΚΡΑΤΑΤΕ ΤΟ ΜΑΚΡΙΑ ΑΠΟ ΖΕΣΤΗ, ΣΠΙΝΘΗΡΕΣ, ΦΛΟΓΑ. ΑΣΦΑΛΙΣΤΕ ΤΟ ΣΤΟ ΚΑΤΑΣΤΡΩΜΑ ΣΕ ΚΑΛΑ ΑΕΡΙΖΟΜΕΝΟ ΧΩΡΟ. ΜΗΝ ΤΟ ΧΡΗΣΙΜΟΠΟΙΕΙΤΕ ΓΙΑ ΜΑΚΡΑ ΑΠΟΘΗΚΕΥΣΗ. ΑΚΟΛΟΥΘΗΣΤΕ ΤΙΣ ΟΔΗΓΙΕΣ ΤΟΥ ΚΑΤΑΣΚΕΥΑΣΤΗ.

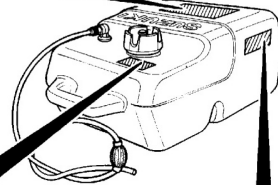

▲ ΠΡΟΕΙΔΟΠΟΙΗΣΗ

- Μη γεμίζετε υπερβολικά, αλλά μέχρι το προκαθορισμένο ύψος.
- Αποθηκεύετε σε καλά εξαεριζόμενο χώρο.
- Στερεώνετε το κατάλληλα ώστε να μην μετακινηθεί και προκληθεί μηχανική βλάβη.
- Αφαιρέστε από το σκάφος πριν το γεμίσετε.
- Ανοίγεται το εξαεριστικό πριν ξεκινήσετε.
- Αντικαταστήστε το λάστιχο της τάπας σε περίπτωση διαρροής.
- Μη σφίγγετε υπερβολικά τα πλαστικά σπειρώματα.

BENZINΗ

ΕΞΑΙΡΕΤΙΚΑ ΕΥΦΛΕΚΤΗ

ΑΦΑΙΡΕΣΤΕ ΑΠΟ ΤΟ ΣΚΑΦΟΣ ΠΡΙΝ ΤΟ ΓΕΜΙΣΤΕ.



ΘΕΣΗ ΤΩΝ ΕΞΑΡΤΗΜΑΤΩΝ

ΜΟΝΤΕΛΟ ΜΕ ΛΑΓΟΥΔΕΡΑ (DF25A/30A)

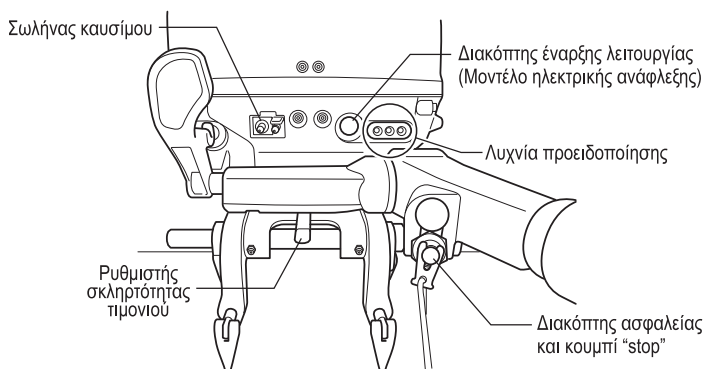
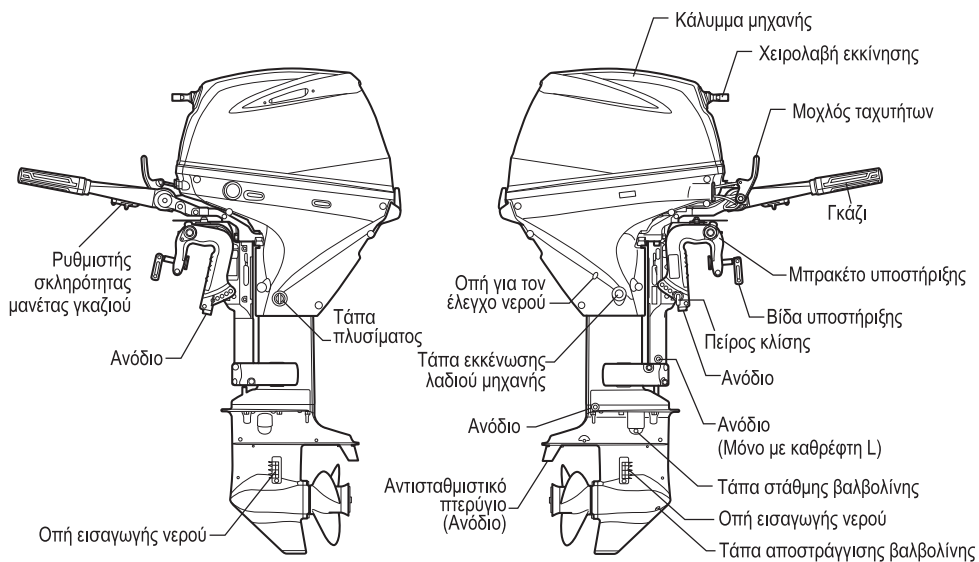

ΜΟΝΤΕΛΟ ΜΕ ΛΑΓΟΥΔΕΡΑ (DF30AQ)

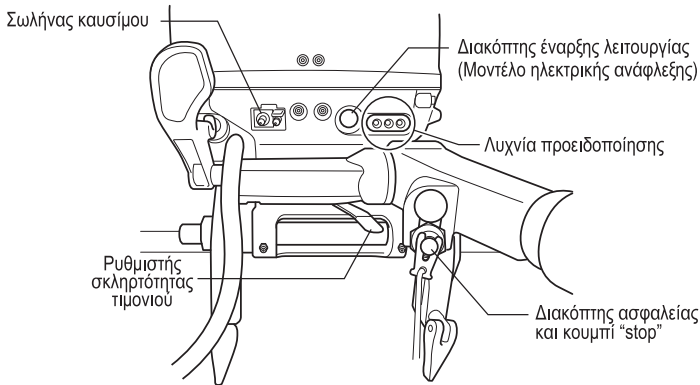
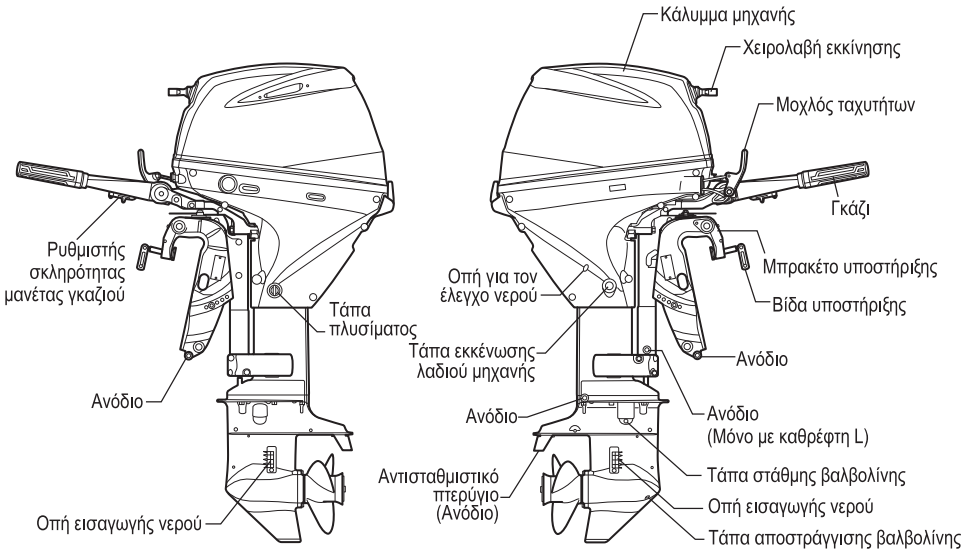

ΜΟΝΤΕΛΟ ΜΕ ΛΑΓΟΥΔΕΡΑ (DF25ATH/30ATH)

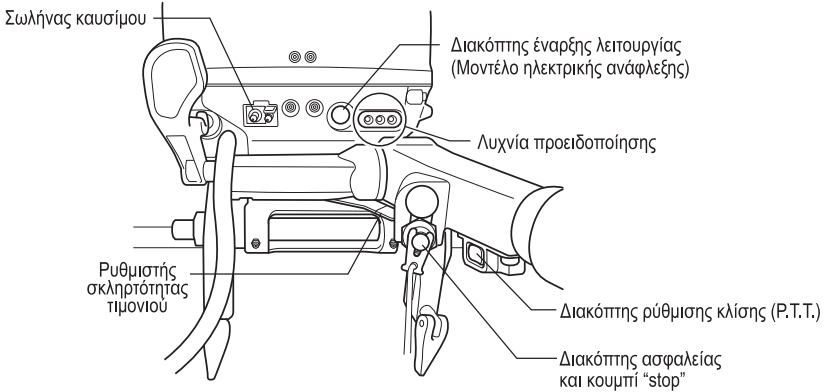
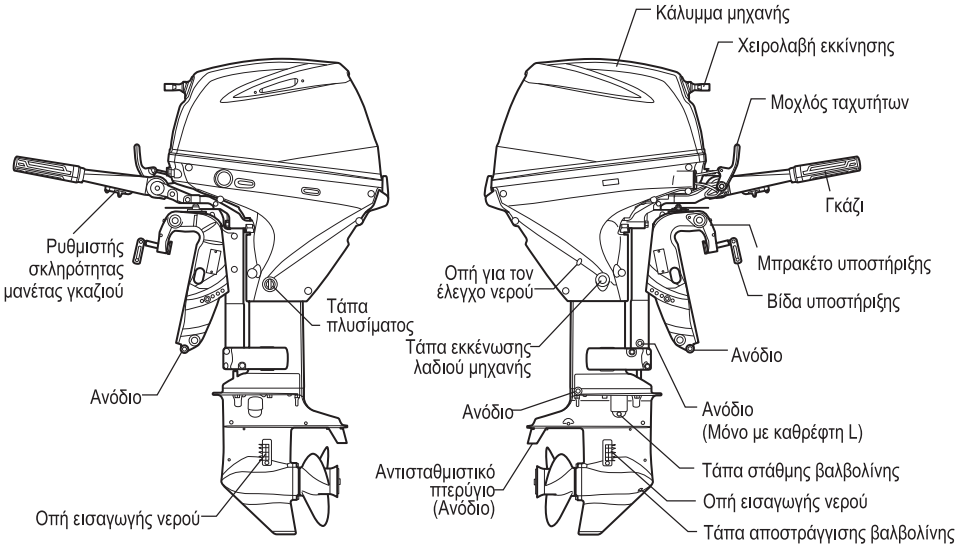

ΜΟΝΤΕΛΟ ΜΕ ΤΗΛΕΧΕΙΡΙΣΤΗΡΙΟ (DF25AR)

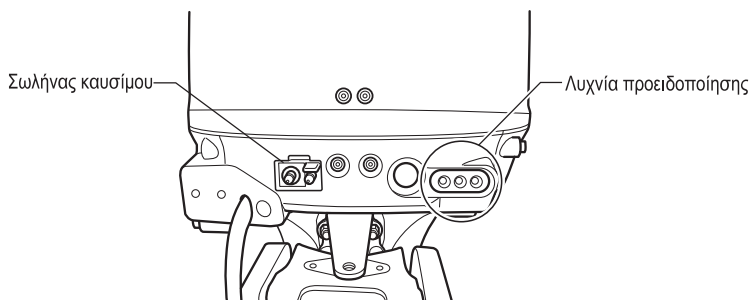
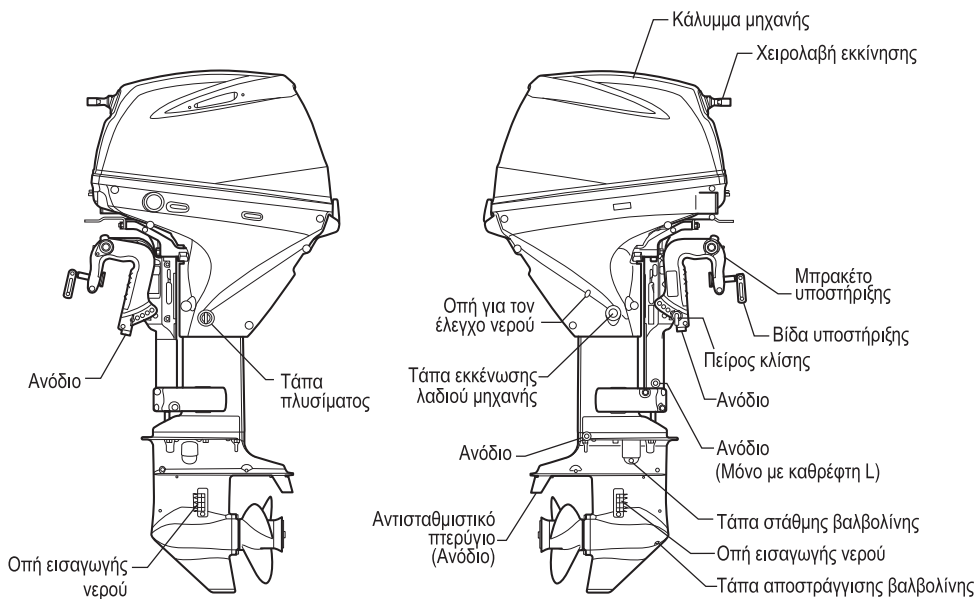

ΜΟΝΤΕΛΟ ΜΕ ΤΗΛΕΧΕΙΡΙΣΤΗΡΙΟ (DF25AT/DF30AT)

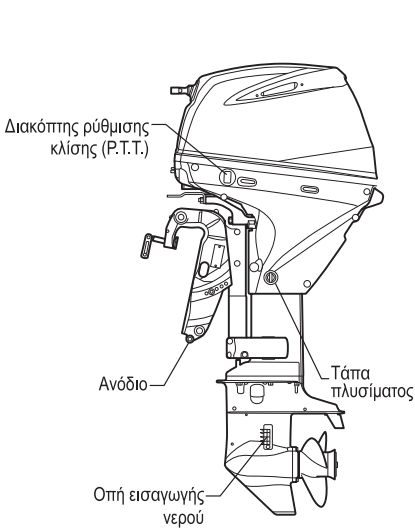

η

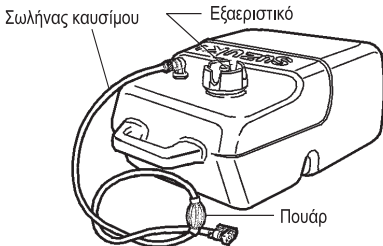
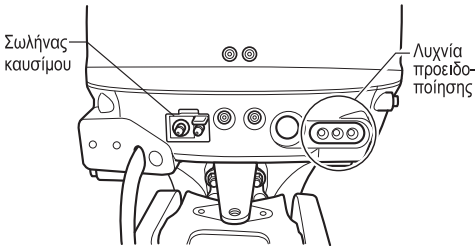
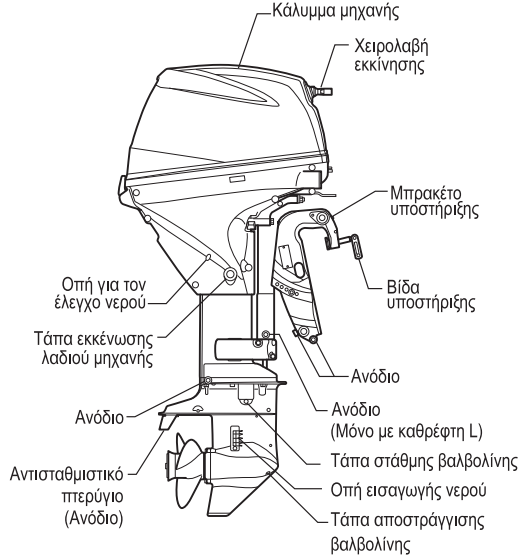

ΔΕΞΑΜΕΝΗ ΚΑΥΣΙΜΟΥ (Όλα τα μοντέλα)

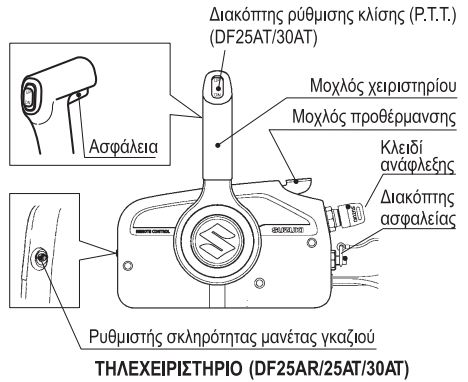

ΕΓΚΑΤΑΣΤΑΣΗ ΤΗΣ ΜΗΧΑΝΗΣ

▲ ΠΡΟΕΙΔΟΠΟΙΗΣΗ

Υπερβολική ιπποδύναμη στο σκάφος μπορεί να αποβεί επικίνδυνη. Υπερβολική ιπποδύναμη θα έχει δυσμενή επίδραση στην ασφάλεια της γάστρας και μπορεί να προκαλέσει δυσκολία στη λειτουργία ή το χειρισμό. Το σκάφος επίσης μπορεί να υφίσταται πίεση ή που θα προκαλέσει βλάβη στη γάστρα.

Μην τοποθετήσετε μηχανή της οποίας η ιπποδύναμη υπερβαίνει τη μέγιστη επιτρεπτή ιπποδύναμη που αναφέρεται στην πινακίδα πιστοποίησης του σκάφους. Αν δεν μπορείτε να εντοπίσετε την πινακίδα πιστοποίησης, συμβουλευτείτε αντιπρόσωπο της SUZUKI Marine, συνεργείο εξουσιοδοτημένο ή συνεργαζόμενο.

ΜΟΝΤΕΛΟ ΜΕ ΛΑΓΟΥΔΕΡΑ

Το σωστό ύψος του καθρέφτη είναι σημαντικό για καλές επιδόσεις. Αν η μηχανή τοποθετηθεί πολύ ψηλά, τότε η έλικα «πατινάρει», με αποτέλεσμα την άσκοπη δαπάνη ενέργειας και υπερθέρμανση της μηχανής. Αν η μηχανή τοποθετηθεί πολύ χαμηλά, τότε αυξάνεται η υδροδυναμική αντίσταση στην κίνηση του σκάφους, με αποτέλεσμα τη σημαντική μείωση της ταχύτητας.

Βεβαιωθείτε ότι όταν η μηχανή είναι στην κάθετη θέση (θέση πλεύσης), το πτερύγιο αντισπηλαίωσης βρίσκεται 0-25 mm (0-0,10 ίντσες) χαμηλότερα από τον εξωτερικό πυθμένα του σκάφους.

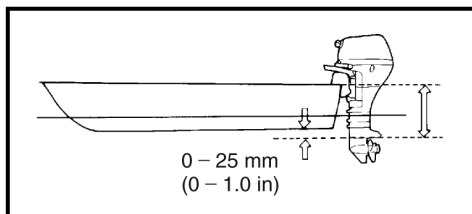

ΠΡΟΣΟΧΗ

Η λειτουργία της εξωλέμβιας μηχανής σας με το πτερύγιο αντισπηλαίωσης πάνω από την επιφάνεια του νερού μπορεί να προκαλέσει υπερθέρμανση και σοβαρή βλάβη της μηχανής.

Μη λειτουργείτε την εξωλέμβια μηχανή σας με το πτερύγιο αντισπηλαίωσης πάνω από το νερό.

Κεντράρετε τη μηχανή ως προς τον καθρέφτη του σκάφους και ασφαλίστε τη, σφίγγοντας εναλλάξ με το χέρι τους κοχλίες στήριξης.

Βεβαιωθείτε πως η μηχανή είναι απόλυτα κεντραρισμένη ως προς το σκάφος, διαφορετικά κατά την πλεύση το σκάφος θα τείνει να αποκλίνει από την ευθεία.

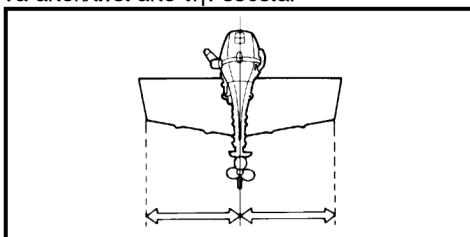

Τοποθετήστε τα παξιμάδια ②, τις ροδέλες ③, τις ροδέλες ④ και τα παξιμάδια ⑤, όπως φαίνεται στην εικονογράφηση και σφίξτε τα παξιμάδια διαδοχικά. Βεβαιωθείτε ότι σφραγίσατε τις οπές με στεγανωτική ουσία για να αποφεύγετε διαρροή νερού.

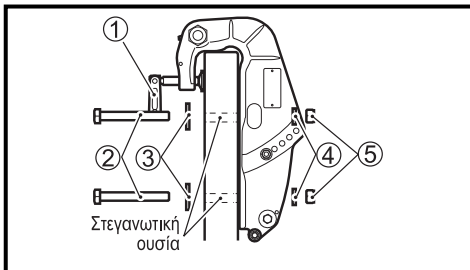
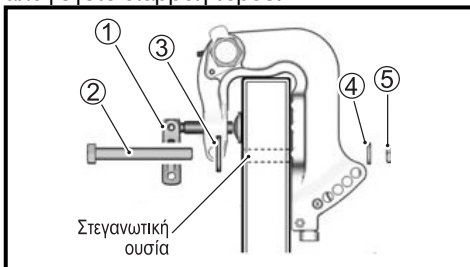

ΠΡΟΣΟΧΗ

Αν επιχειρήσετε να εγκαταστήσετε την εξωλέμβια στον καθρέφτη χωρίς να έχετε μηχανολογική εμπειρία ή χωρίς να είστε σίγουρη πού να ανοίξετε τρύπες, μπορεί να προκαλέσετε σοβαρή ζημιά στο σκάφος.

Αν δεν έχετε την απαραίτητη τεχνική κατάρτιση ή δεν είστε βέβαιοι για το σημείο όπου πρέπει να ανοιχτούν οι τρύπες στον καθρέφτη του σκάφους, θα πρέπει να συμβουλευτείτε τον αντιπρόσωπο της SUZUKI Marine, συνεργείο εξουσιοδοτημένο ή συνεργαζόμενο.

Αφού τοποθετήσετε τη μηχανή, θα πρέπει να ελέγξετε αν οι κινήσεις της μηχανής εμποδίζονται από κάποιο τμήμα του σκάφους. Επίσης θα πρέπει να βεβαιωθείτε πως τα καλώδια της μπαταρίας (αν υπάρχουν) δεν εμποδίζουν την κίνηση της μηχανής.

▲ ΠΡΟΕΙΔΟΠΟΙΗΣΗ

Αν η μηχανή δεν είναι σωστά ασφαλισμένη πάνω στον καθρέφτη του σκάφους, ενδέχεται να πέσει. Βεβαιωθείτε πως έχετε βιδώσει τη μηχανή στον καθρέφτη του σκάφους. Η μηχανή είναι πιθανό να εξαρμωθεί αν στηρίζεται μόνο από τις βίδες στήριξης. Φροντίστε να κάνετε περιοδικούς ελέγχους.

ΜΟΝΤΕΛΟ ΜΕ ΤΗΛΕΧΕΙΡΙΣΤΗΡΙΟ

Η SUZUKI συνιστά η εγκατάσταση της μηχανής, των χειριστηρίων και των οργάνων να γίνεται από εξουσιοδοτημένο ή συνεργαζόμενο συνεργείο, το οποίο διαθέτει την ανάλογη τεχνογνωσία και τα μέσα για το σκοπό αυτό.

▲ ΠΡΟΕΙΔΟΠΟΙΗΣΗ

Αποτυχία στη σωστή τοποθέτηση μηχανής, χειριστηρίων και οργάνων μπορεί να έχει σαν αποτέλεσμα ζημιά στη μηχανή ή ακόμα και τραυματισμό. Βλάβες που προέρχονται από λανθασμένη τοποθέτηση δεν θα καλύπτονται από την εγγύηση. Η SUZUKI συνιστά η εγκατάσταση της μηχανής, των χειριστηρίων και των οργάνων να γίνεται από εξουσιοδοτημένο ή συνεργαζόμενο συνεργείο, το οποίο διαθέτει την ανάλογη τεχνογνωσία και τα μέσα για το σκοπό αυτό.

ΤΟΠΟΘΕΤΗΣΗ ΜΠΑΤΑΡΙΑΣ

ΠΡΟΔΙΑΓΡΑΦΕΣ ΜΠΑΤΑΡΙΑΣ

ΜΟΝΤΕΛΟ ΜΕ ΗΛΕΚΤΡΙΚΟ ΣΥΣΤΗΜΑ ΑΝΑΦΛΕΞΗΣ

Επιλέξτε μπαταρία 12V μολύβδου κατάλληλη για εκκινήσεις η οποία να συμφωνεί με τις ακόλουθες προδιαγραφές:

Εκκίνησης MCA/ABYC	650 Amps
Ψυχρής εκκίνησης (CCA/SAE)	512 Amps
Χρονική αντοχή (RC) Min./SAE	160 λεπτά
Αμπερώρια	70 AH (12V)

ΣΗΜΕΙΩΣΗ:

- Οι παραπάνω προδιαγραφές μπαταρίας είναι οι ελάχιστες απαιτούμενες για την εκκίνηση της μηχανής.
- Πρόσθετα ηλεκτρικά φορτία από το σκάφος απαιτούν μπαταρίες μεγαλύτερης χωρητικότητας. Συμβουλευθείτε αντιπρόσωπο της SUZUKI Marine, συνεργείο εξουσιοδοτημένο ή συνεργαζόμενο για να καθορίσει τη μπαταρία που είναι κατάλληλη για το συνδυασμό σκάφους και μηχανής σας.
- Διπλής χρήσης μπαταρίες [(Εκκίνησης/Βαθιάς Εκφόρτισης (Deep-cycle)] μπορούν να χρησιμοποιηθούν αν πληρούν τις παραπάνω προϋποθέσεις (MCA, CCA ή RC).
- Μη χρησιμοποιείτε μπαταρία Βαθιάς Εκφόρτισης (Deep Cycle) για την κύρια μπαταρία εκκίνησης.
- Δεν συνιστάται η χρήση μπαταριών που δεν χρειάζονται συντήρηση, σφραγισμένων ή Gel-Cell γιατί μπορεί να μην είναι συμβατές με το σύστημα φόρτισης της SUZUKI.
- Όταν συνδέετε μπαταρίες παράλληλα, πρέπει να είναι ίδιου τύπου, χωρητικότητας, κατασκευαστή και χρονολογίας. Όταν πρέπει να αλλαχθούν, πρέπει να αλλάζονται όλες μαζί. Συμβουλευθείτε τον αντιπρόσωπο της SUZUKI MARINE, συνεργείο εξουσιοδοτημένο ή συνεργαζόμενο για τη σωστή εγκατάσταση της μπαταρίας.

ΤΟΠΟΘΕΤΗΣΗ ΜΠΑΤΑΡΙΑΣ

Στερεώστε καλά τη μπαταρία σε ένα στεγνό μέρος του σκάφους, προστατευμένο από κραδασμούς.

ΣΗΜΕΙΩΣΗ:

- Συνιστάται η μπαταρία να τοποθετείται σε εσώκλειστη θήκη.
- Όταν συνδέετε μπαταρίες, χρησιμοποιήστε εξαγωγικά παξιμάδια για να στερεώσετε τα καλώδια της μπαταρίας στους πόλους της μπαταρίας.

Κατά τη σύνδεση, θα πρέπει πρώτα να συνδεθεί το κόκκινο καλώδιο από τη μηχανή με το θετικό πόλο της μπαταρίας και κατόπιν το μαύρο καλώδιο της μηχανής με τον αρνητικό πόλο της μπαταρίας.

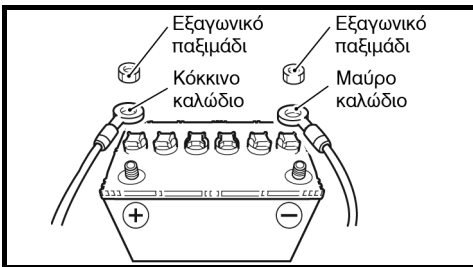

Για να αφαιρέσετε τη μπαταρία, πρώτα θα πρέπει να αποσυνδέσετε το μαύρο καλώδιο από τον αρνητικό πόλο και κατόπιν το κόκκινο καλώδιο από το θετικό πόλο της μπαταρίας.

▲ ΠΡΟΕΙΔΟΠΟΙΗΣΗ

Αν τοποθετήσετε τη μπαταρία κοντά στη δεξαμενή καυσίμου, μια σπίθα από τη μπαταρία μπορεί να προκαλέσει ανάφλεξη της βενζίνης, προκαλώντας φωτιά ή/και έκρηξη.

Μην τοποθετείτε τη μπαταρία κοντά στη δεξαμενή καυσίμου.

▲ ΠΡΟΕΙΔΟΠΟΙΗΣΗ

Οι μπαταρίες παράγουν εύφλεκτες αναθυμιάσεις υδρογόνου και μπορεί να εκραγούν αν βρίσκονται κοντά σε φλόγες ή σπινθήρες.

Ποτέ μην καπνίζετε ή δημιουργήσετε σπινθήρες όταν εργάζεστε κοντά στη μπαταρία. Κρατήστε τη μπαταρία μακριά από ανοιχτές φλόγες. Για να αποφύγετε τη δημιουργία σπινθήρα όταν φορτίζετε τη μπαταρία, συνδέστε τα καλώδια φόρτισης της μπαταρίας στους σωστούς πόλους πριν ανοίξετε το φορτιστή.

▲ ΠΡΟΕΙΔΟΠΟΙΗΣΗ

Το ηλεκτρολυτικό διάλυμα της μπαταρίας είναι δηλητηριώδες και διαβρωτικό. Μπορεί να προκαλέσει σοβαρό τραυματισμό και μπορεί να προκαλέσει ζημιά σε βαμμένες επιφάνειες.

Αποφύγετε επαφή με τα μάτια, το δέρμα, το ρουχισμό και βαμμένες επιφάνειες. Αν διάλυμα της μπαταρίας έρθει σε επαφή με κάποιο από αυτά, ξεπλύνετε αμέσως με μεγάλες ποσότητες νερού. Αν το διάλυμα έρθει σε επαφή με τα μάτια ή το δέρμα, ζητήστε άμεση ιατρική φροντίδα.

ΠΡΟΣΟΧΗ

Το ηλεκτρικό σύστημα ή τα εξαρτήματά του μπορεί να υποστούν ζημιά αν δεν ακολουθήσετε τις σωστές προφυλάξεις:

- Βεβαιωθείτε ότι συνδέσατε σωστά τα καλώδια της μπαταρίας.
- Μην αποσυνδέσετε τα καλώδια της μπαταρίας ενόσω η μηχανή είναι σε λειτουργία.

ΧΡΗΣΗ ΗΛΕΚΤΡΙΚΩΝ ΕΞΑΡΤΗΜΑΤΩΝ

Για να χρησιμοποιήσετε πρόσθετα ηλεκτρικά εξαρτήματα, πρέπει να προμηθευτείτε μία 70 AH ή μεγαλύτερη μπαταρία, ανορθωτή και τα σχετικά εξαρτήματα. (Μόνο για μοντέλο με καρδονιέρα).

ΠΡΟΣΟΧΗ

Αν συνδέσετε ηλεκτρικά πρόσθετα εξαρτήματα κατευθείαν στην ηλεκτρική παροχή της μηχανής, μπορεί να προκληθεί βλάβη στα ηλεκτρικά εξαρτήματα. Συνδέστε φώτα και ηλεκτρικά εξαρτήματα του σκάφους στη μπαταρία. Συμβουλευθείτε τον εξουσιοδοτημένο αντιπρόσωπο της Suzuki Marine για πληροφορίες σχετικά με την ηλεκτρική καλωδίωση.

Η ποσότητα ηλεκτρικού ρεύματος που υπάρχει διαθέσιμη για τη λειτουργία πρόσθετων ηλεκτρικών εξαρτημάτων (12V DC) εξαρτάται από τις συνθήκες λειτουργίας της μηχανής. Για περισσότερες πληροφορίες, είναι προτιμότερο να απευθυνθείτε στον αντιπρόσωπο της SUZUKI Marine, συνεργείο εξουσιοδοτημένο ή συνεργαζόμενο.

ΣΗΜΕΙΩΣΗ:

Χρησιμοποίηση υπερβολικής ενέργειας για ηλεκτρικά πρόσθετα εξαρτήματα κάτω από ορισμένες συνθήκες λειτουργίας μπορεί να προκαλέσει αποφόρτιση της μπαταρίας.

ΣΗΜΕΙΩΣΗ:

Στα μοντέλα που είναι εξοπλισμένα με φως στην ηλεκτρική παροχή, αποσυνδέστε το καλώδιο φόρτισης και τοποθετήστε την τάπα για να αποφύγετε την εισροή νερού όταν δεν χρησιμοποιείτε την ηλεκτρική παροχή.

ΕΠΙΛΟΓΗ ΚΑΙ ΤΟΠΟΘΕΤΗΣΗ ΕΛΙΚΑΣ

ΕΠΙΛΟΓΗ ΕΛΙΚΑΣ

Είναι απαραίτητο, η έλικα που θα χρησιμοποιήσετε να συνδυάζεται κατάλληλα με τα χαρακτηριστικά λειτουργίας και πλεύσης του σκάφους σας. Ο μέγιστος αριθμός στροφών της μηχανής, σε πλήρη ισχύ (με το γκάζι τελείως ανοιχτό), εξαρτάται από το βήμα και τη διάμετρο της έλικας που χρησιμοποιείτε.

Η υπερστροφία μπορεί να προκαλέσει σοβαρή βλάβη στον κινητήρα, ενώ οι χαμηλές στροφές με το γκάζι πολύ ανοιχτό θα επηρεάσει αρνητικά την απόδοση της μηχανής. Το φορτίο τους σκάφους επίσης θα επηρεάσει την επιλογή έλικας. Μικρότερο φορτίο γενικά απαιτεί έλικες με μεγαλύτερο βήμα, ενώ μεγαλύτερο φορτίο απαιτεί γενικά έλικες με μικρότερο βήμα. Ο εξουσιοδοτημένος αντιπρόσωπος της Suzuki Marine θα σας βοηθήσει να επιλέξετε την κατάλληλη έλικα για το σκάφος σας.

ΠΡΟΣΟΧΗ

Η χρήση έλικας, με βήμα μικρότερο ή μεγαλύτερο από αυτό που κατασκευαστικά προβλέπεται, θα προκαλέσει εσφαλμένη αύξηση των στροφών λειτουργίας της μηχανής, με σοβαρές πιθανότητες πρόκλησης εκτεταμένων βλαβών. Ζητήστε από εξουσιοδοτημένο αντιπρόσωπο της Suzuki Marine να σας βοηθήσει στην επιλογή κατάλληλης προπέλας για το σκάφος σας.

Μπορείτε να αποφασίσετε αν η έλικά σας είναι κατάλληλη για το σκάφος σας χρησιμοποιώντας ένα στροφόμετρο για να μετρήσετε τις στροφές της μηχανής όταν αυτή λειτουργεί σε πλήρη ισχύ (με το γκάζι τελείως ανοιχτό) και με τα συνήθη φορτία. Αν χρησιμοποιείτε την κατάλληλη έλικα, οι στροφές της μηχανής θα κυμαίνονται εντός των εξής ορίων:

Όριο στροφών μηχανής (σε πλήρη ισχύ)	DF25A	5000 - 6000 σ.α.λ.
	DF30A	5300 - 6300 σ.α.λ.

Αν οι στροφές μηχανής δεν είναι εντός αυτών των ορίων, συμβουλευθείτε έναν εξουσιοδοτημένο αντιπρόσωπο της Suzuki Marine να καθορίσει ποιο μέγεθος έλικας είναι το καλύτερο για σας.

ΤΟΠΟΘΕΤΗΣΗ ΕΛΙΚΑΣ

▲ ΠΡΟΕΙΔΟΠΟΙΗΣΗ

Αν δεν λάβετε τις σωστές προφυλάξεις κατά την τοποθέτηση/αφαίρεση της έλικας μπορεί να τραυματιστείτε σοβαρά.

Όταν τοποθετείτε/αφαιρείτε την έλικα:

- Βεβαιωθείτε ότι το χειριστήριο της μηχανής είναι στο «νεκρό» σημείο ("NEUTRAL") και ότι έχετε αποσυνδέσει τα μπουζοκαλώδια, έτσι ώστε η μηχανή να μη μπορεί, έστω και τυχαία, να λειτουργήσει.
- Για να αποφύγετε τυχόν τραυματισμό από τα πτερύγια της έλικας, φοράτε πάντοτε προστατευτικά γάντια και τοποθετήστε ένα κομμάτι ξύλο (τάκο) μεταξύ του πτερυγίου αντισπηλαίωσης και της έλικας, για να εμποδίσετε τυχόν ανεπιθύμητη περιστροφή της.

Για να εγκαταστήσετε την έλικα στην εξωλέμβια μηχανή σας, ακολουθήστε την ακόλουθη διαδικασία:

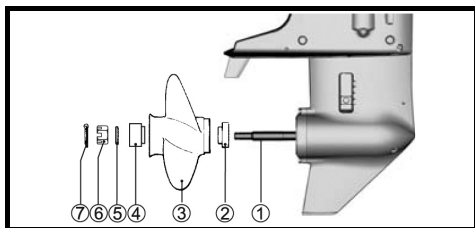

1. Επικάλυψτε το πολύσφηνο του άξονα της έλικας ① με αδιάβροχο γράσο της SUZUKI, για να εμποδίσετε την οξειδωσή του.
2. Τοποθετήστε το δακτύλιο ασφαλείας (stopper) ② στον άξονα.
3. Ευθυγραμμίστε την έλικα ③ με το πολύσφηνο και σπρώξτε την απαλά κατά μήκος του άξονα.
4. Τοποθετήστε τον αποστάτη ④ και τη ροδέλα ⑤ στον άξονα.

5. Βιδώστε το παξιμάδι ασφαλείας ⑥ της έλικας και σφίξτε το με δυναμοκλειδο, ρυθμισμένο στα 20-30 N·m (2.0-3.0 kg·m / 14.5-21.5 lb·ft).
6. Ευθυγραμμίστε τις αυλακώσεις μέσα στο παξιμάδι της έλικας με την οπή στον άξονα, κατόπιν εισάγετε την ασφαλιστική περόνη ⑦ και στραβώστε τα άκρα της, ώστε να την ασφαλίσετε στη θέση της.

Για την αφαίρεση της έλικας, ακολουθήστε την ακριβώς αντίστροφη διαδικασία.

ΡΥΘΜΙΣΕΙΣ

ΡΥΘΜΙΣΗ ΓΩΝΙΑΣ ΚΛΙΣΗΣ (TRIM)

Για την εξασφάλιση βέλτιστης κατευθυντικότητας και καλής διαγωγής του σκάφους σας, θα πρέπει να φροντίζετε ώστε η γωνία κλίσης της μηχανής, ως προς το σκάφος, να είναι η πρόπευσα για τις δεδομένες συνθήκες πλεύσης. Ανατρέξτε στα ακόλουθα σκίτσα.

Το άνοιγμα της γωνίας εξαρτάται από το συνδυασμό σκάφους-μηχανής και από τις εκάστοτε συνθήκες πλεύσης.

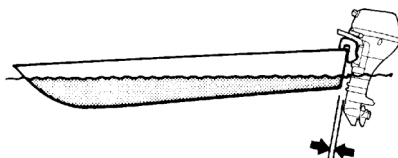

- Μικρή γωνία κλίσης (το σκάφος «μπρουμουτζίζει»)

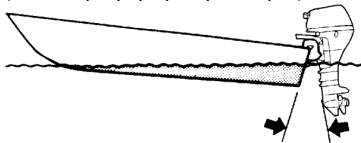

- Μεγάλη γωνία κλίσης (το σκάφος «κάβεται»)

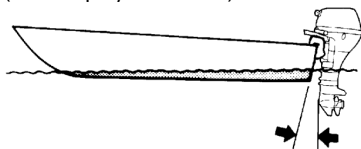

- Σωστή γωνία

DF25A/25AR/30A

Κάντε μια δοκιμαστική πλεύση για να δοκιμάσετε εάν η γωνία κλίσης (trim) χρειάζεται ρύθμιση.

Για να ρυθμίσετε τη γωνία κλίσης:

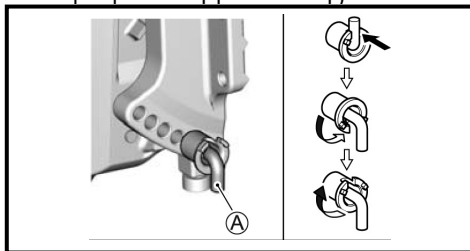

1. Κρατήστε τη μηχανή στο ψηλότερο σημείο ανάκλισης (ανατρέξτε στο τμήμα «ΑΝΩΤΕΡΗ ΘΕΣΗ ΑΝΑΚΛΙΣΗΣ»).
2. Τοποθετήστε τον πείρο κλίσης (A) στην επιθυμητή θέση.
3. Χαμηλώστε τη μηχανή έτσι ώστε να «καθίσει» επάνω στον πείρο.

Για να χαμηλώσετε την πλώρη, τοποθετήστε τον πείρο κοντά στον καθρέφτη. Για να σηκώσετε την πλώρη, τοποθετήστε τον πείρο μακριά από τον καθρέφτη.

DF30AQ

Κάντε μια δοκιμαστική πλεύση για να δοκιμάσετε εάν η γωνία κλίσης (trim) χρειάζεται ρύθμιση.

Για να ρυθμίσετε τη γωνία κλίσης:

1. Ασφαλίστε τη μηχανή στο ψηλότερο σημείο ανάκλισης (ανατρέξτε στο τμήμα «ΑΝΩΤΕΡΗ ΘΕΣΗ ΑΝΑΚΛΙΣΗΣ»).
2. Χαλαρώστε τα παξιμάδια (B) ασφαρίζοντας τον πείρο κλίσης (A) στην επιθυμητή θέση, κατόπιν σφίξτε τα παξιμάδια.

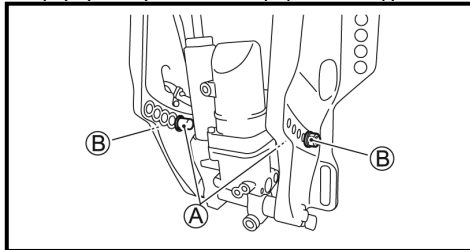

3. Χαμηλώστε τη μηχανή έτσι ώστε να «καθίσει» επάνω στον πείρο.

Για να χαμηλώσετε την πλώρη, τοποθετήστε τον πείρο κοντά στον καθρέφτη. Για να σηκώσετε την πλώρη, τοποθετήστε τον πείρο μακριά από τον καθρέφτη.

▲ ΠΡΟΕΙΔΟΠΟΙΗΣΗ

Η γωνία κλίσης επηρεάζει σημαντικά τη σταθερότητα διεύθυνσης. Αν η γωνία κλίσης είναι πολύ μικρή, το σκάφος μπορεί να «μπρουμουτίζει» ή να «γέρνει». Αν η γωνία κλίσης είναι πολύ μεγάλη, το σκάφος μπορεί να «γέρνει διαδοχικά» από πλευρά σε πλευρά ή να ανεβοκατεβαίνει η πλώρη. Αυτές οι συνθήκες μπορεί να έχουν ως αποτέλεσμα να χάσετε τον έλεγχο του πηδάλιου ή την πτώση των επιβατών στη θάλασσα.

Πάντα διατηρείτε τη σωστή γωνία κλίσης, βασισμένη στο συνδυασμό του σκάφους σας, μηχανής και έλικας, καθώς και στις συνθήκες λειτουργίας.

▲ ΠΡΟΕΙΔΟΠΟΙΗΣΗ

Αν λειτουργείτε τη μηχανή ενώ έχετε αφαιρέσει τον πείρο κλίσης, ενδέχεται να μην έχετε τον αναμενόμενο έλεγχο του πηδάλιου.

Μη θέτετε σε λειτουργία τη μηχανή όταν έχετε αφαιρέσει τον πείρο κλίσης.

DF25AT/25ATH/30AT/30ATH

Κάντε μια δοκιμαστική πλεύση για να δοκιμάσετε εάν η γωνία κλίσης (trim) χρειάζεται ρύθμιση. Ρυθμίστε τη γωνία χρησιμοποιώντας την υποβοηθούμενη ρύθμιση κλίσης (P.T.T.). Ανατρέξτε στο τμήμα «ΡΥΘΜΙΣΗ ΓΩΝΙΑΣ ΚΛΙΣΗΣ». Αν ακόμα δεν μπορείτε να επιτύχετε καλή απόδοση, ενδέχεται να υπάρχει πρόβλημα με το ύψος στερέωσης της μηχανής. Συμβουλευθείτε εξουσιοδοτημένο συνεργείο για βοήθεια.

▲ ΠΡΟΕΙΔΟΠΟΙΗΣΗ

Η γωνία κλίσης επηρεάζει σημαντικά τη σταθερότητα διεύθυνσης. Αν η γωνία κλίσης είναι πολύ μικρή, το σκάφος μπορεί να «μπρουμουτίζει» ή να «γέρνει». Αν η γωνία κλίσης είναι πολύ μεγάλη, το σκάφος μπορεί να «γέρνει διαδοχικά» από πλευρά σε πλευρά ή να ανεβοκατεβαίνει η πλώρη. Αυτές οι συνθήκες μπορεί να έχουν ως αποτέλεσμα να χάσετε τον έλεγχο του πηδάλιου ή την πτώση των επιβατών στη θάλασσα.

Πάντα διατηρείτε τη σωστή γωνία κλίσης,

Βασισμένη στο συνδυασμό του σκάφους σας, μηχανής και έλικας, καθώς και στις συνθήκες λειτουργίας.

ΠΡΟΣΟΧΗ

Αν λειτουργείτε το σκάφος με τη μηχανή σε γωνία κλίσης πέρα από τη μέγιστη θέση γωνίας κλίσης, ενδέχεται οι οπές εισαγωγής νερού να βρίσκονται πάνω από την ίσαλο, προκαλώντας σοβαρές μηχανικές βλάβες λόγω υπερθέρμανσης. Ποτέ μη θέσετε σε λειτουργία το σκάφος, όταν η μηχανή βρίσκεται σε γωνία κλίσης πέρα της μέγιστης.

ΡΥΘΜΙΣΗ ΑΝΤΙΣΤΑΘΜΙΣΤΙΚΟΥ ΠΤΕΡΥΓΙΟΥ

Αυτή η ρύθμιση χρησιμοποιείται για να αντισταθμιστεί η ενδεχόμενη τάση του σκάφους να στρέψει ελαφρά («τραβήξει») προς κάποια κατεύθυνση. Αυτή η τάση είναι πιθανόν να οφείλεται στη ροπή στρέψης της μηχανής ή στη θέση της μηχανής ως προς το σκάφος κ.ά.

Για να ρυθμίσετε το αντισταθμιστικό πτερύγιο:

1. Λασκάρετε τη βίδα (A), η οποία συγκρατεί το πτερύγιο στη θέση του.

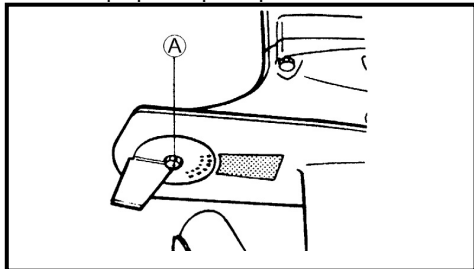

2. Αν το σκάφος τείνει να στρέψει προς τα αριστερά, γυρίστε την άκρη του πτερυγίου προς τα αριστερά. Αν το σκάφος στρέφει προς τα δεξιά, γυρίστε την άκρη του πτερυγίου προς τα δεξιά.

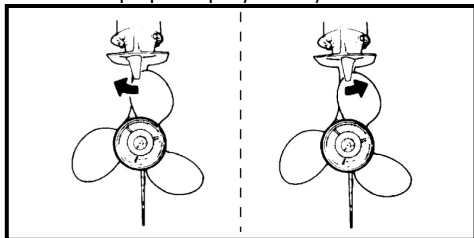

3. Σφίξτε τη βίδα που συγκρατεί το πτερύγιο.

Μετά τη ρύθμιση, κάντε μια δοκιμαστική πλεύση για να ελέγξετε αν το σκάφος εξακολουθεί να «τραβάει» προς κάποια κατεύθυνση και ξαναρυθμίστε το πτερύγιο, αν αυτό είναι απαραίτητο.

ΡΥΘΜΙΣΗ ΣΚΛΗΡΟΤΗΤΑΣ ΠΗΔΑΛΙΟΥ

Το πηδάλιο του σκάφους σας πρέπει να είναι «μαλακό». Ρυθμίστε την αντίσταση του πηδαλίου, έτσι ώστε να παρουσιάζει μικρή αντίσταση κατά τη στρέψη του.

ΜΟΝΤΕΛΟ ΜΕ ΛΑΓΟΥΔΕΡΑ

Για να αυξήσετε την αντίσταση του πηδαλίου, μετακινήστε το μοχλό (A) προς τα αριστερά.

Για να ελαττώσετε την αντίσταση του πηδαλίου, μετακινήστε το μοχλό προς τα δεξιά.

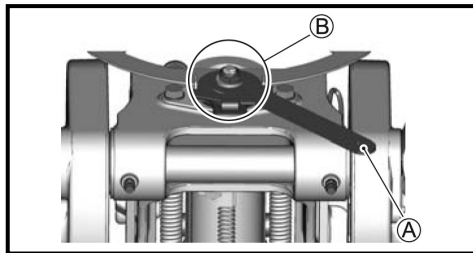

ΣΗΜΕΙΩΣΗ:

- Μη βάλετε γράσο στην περιοχή (B).

ΡΥΘΜΙΣΗ ΣΚΛΗΡΟΤΗΤΑΣ ΧΕΙΡΟΛΑΒΗΣ ΓΚΑΖΙΟΥ

Η σκληρότητα της λαβής του γκαζιού («μανέτας») μπορεί να ρυθμιστεί ανάλογα με τις απαιτήσεις σας. Για να αυξήσετε τη σκληρότητα, γυρίστε το ρυθμιστή (A) δεξιά, ενώ για να τη μειώσετε γυρίστε τον αριστερά.

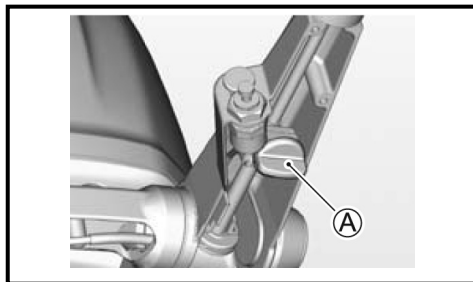

ΜΟΝΤΕΛΟ ΜΕ ΤΗΛΕΧΕΙΡΙΣΤΗΡΙΟ

Η σκληρότητα της λαβής του γκαζιού («μάνετας») μπορεί να ρυθμιστεί ανάλογα με τις απαιτήσεις σας. Για να αυξήσετε τη σκληρότητα, γυρίστε το ρυθμιστή (Α) δεξιά, ενώ για να τη μειώσετε γυρίστε τον αριστερά.

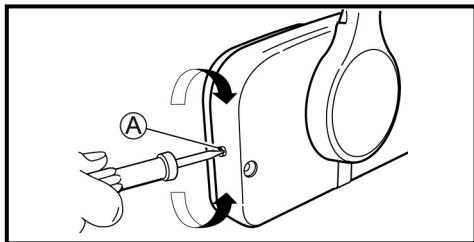

ΡΥΘΜΙΣΗ ΕΛΑΧΙΣΤΩΝ ΣΤΡΟΦΩΝ ΛΕΙΤΟΥΡΓΙΑΣ («ΡΕΛΑΝΤΙ»)

Η μηχανή σας είναι ρυθμισμένη από το εργοστάσιο ανάμεσα σε 800-900 σ.α.λ. στο «νεκρό».

ΣΗΜΕΙΩΣΗ:

Αν η μηχανή δεν μπορεί να διατηρήσει τις προβλεπόμενες στροφές ρελαντί μετά από αυτή τη ρύθμιση, συμβουλευτείτε τον αντιπρόσωπο της SUZUKI Marine, συνεργείο εξουσιοδοτημένο ή συνεργαζόμενο.

ΣΥΣΤΗΜΑΤΑ ΠΡΟΕΙΔΟΠΟΙΗΣΗΣ

Τα συστήματα προειδοποίησης είναι σχεδιασμένα κατά τέτοιο τρόπο, ώστε να προειδοποιούν το χειριστή στην περίπτωση που, κάτω από ορισμένες συνθήκες λειτουργίας, είναι πιθανή η πρόκληση ζημιάς στη μηχανή.

ΠΡΟΣΟΧΗ

Μη βασίζεστε στα συστήματα προειδοποίησης για να σας υποδείξουν τυχόν δυσλειτουργίες που μπορεί να συμβούν ή να σας δώσουν ένδειξη ανάγκης συντήρησης.

Για να αποφύγετε ζημιά στην εξωλέμβια μηχανή σας, είναι απαραίτητο να κάνετε τακτικά έλεγχο και συντήρηση.

ΠΡΟΣΟΧΗ

Αν η λειτουργία της μηχανής συνεχιστεί αφού κάποιο από τα συστήματα προειδοποίησης έχει ενεργοποιηθεί, είναι πιθανό να προκληθούν σοβαρές βλάβες στη μηχανή.

Αν κάποιο από τα συστήματα προειδοποίησης ενεργοποιηθεί ενώ η μηχανή είναι σε λειτουργία, σβήστε την όσο το δυνατόν συντομότερα και αποκαταστήστε το πρόβλημα ή συμβουλευτείτε τον αντιπρόσωπο της SUZUKI Marine, συνεργείο εξουσιοδοτημένο ή συνεργαζόμενο.

ΕΛΕΓΧΟΣ ΠΡΟΕΙΔΟΠΟΙΗΤΙΚΗΣ ΛΥΧΝΙΑΣ

ΜΟΝΤΕΛΟ ΜΕ ΛΑΓΟΥΔΕΡΑ

Κάθε φορά που μπαίνει σε λειτουργία η μηχανή, οι τρεις προειδοποιητικές λυχνίες – θερμοκρασία (TEMP) ①, λιπαντικό (OIL) ② και έλεγχος μηχανής (CHECK ENGINE) ③ – θα ανάψουν σύντομα για τα πρώτα δύο δευτερόλεπτα, ανεξάρτητα από την κατάσταση της μηχανής.

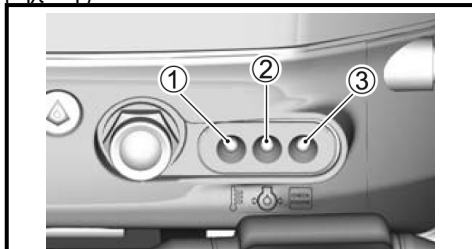

ΠΡΟΣΟΧΗ

Αν τα συστήματα προειδοποίησης δεν λειτουργούν σωστά, ίσως να μην ειδοποιηθείτε για κάποια κατάσταση που μπορεί να προκαλέσει βλάβη στην εξωλέμβια μηχανή σας.

Αν η προειδοποιητική λυχνία δεν ανάψει, υπάρχει το ενδεχόμενο να υπάρχει βλάβη στη λυχνία ή ακόμα και να υπάρχει βλάβη σε κάποιο από τα κυκλώματα της μηχανής. Σε αυτή την περίπτωση, μην αγνοήσετε τις ενδείξεις, αλλά συμβουλευθείτε αμέσως τον αντιπρόσωπο της SUZUKI Marine, συνεργείο εξουσιοδοτημένο ή συνεργαζόμενο.

ΜΟΝΤΕΛΟ ΜΕ ΤΗΛΕΧΕΙΡΙΣΤΗΡΙΟ

Κάθε φορά που το κλειδί γυρίζει στη θέση "ON" του διακόπτη, οι τρεις προειδοποιητικές λυχνίες - θερμοκρασία (TEMP) ①, λιπαντικό (OIL) ② και έλεγχος μηχανής (CHECK ENGINE) ③ - θα ανάψουν σύντομα για τα πρώτα δύο δευτερόλεπτα και θα ηχήσει ο βομβητής, ανεξάρτητα από την κατάσταση της μηχανής.

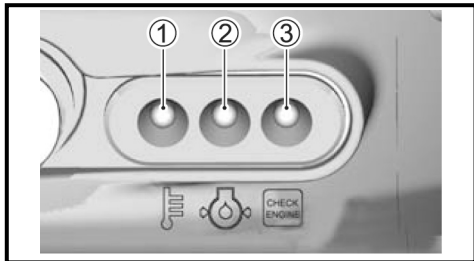

ΠΡΟΣΟΧΗ

Αν τα συστήματα προειδοποίησης δεν λειτουργούν σωστά, ίσως να μην ειδοποιηθείτε για κάποια κατάσταση που μπορεί να προκαλέσει βλάβη στην εξωλέμβια μηχανή σας.

Αν η προειδοποιητική λυχνία δεν ανάψει ή ο βομβητής δεν ηχήσει όταν το κλειδί γυρίσει στη θέση "ON", υπάρχει το ενδεχόμενο να υπάρχει βλάβη στη λυχνία ή στο βομβητή ή ακόμα και να υπάρχει βλάβη σε κάποιο από τα κυκλώματα της μηχανής. Σ' αυτή την περίπτωση, μην αγνοήσετε τις ενδείξεις, αλλά συμβουλευθείτε αμέσως τον αντιπρόσωπο της SUZUKI Marine, συνεργείο εξουσιοδοτημένο ή συνεργαζόμενο.

ΠΡΟΣΟΧΗ

Εάν η μηχανή συνεχίσει να λειτουργεί ενώ έχει ενεργοποιηθεί το σύστημα προειδοποίησης Πίεσης Λαδιού, υπάρχει κίνδυνος σοβαρής βλάβης.

Αν το σύστημα προειδοποίησης Πίεσης Λαδιού ενεργοποιηθεί, σταματήστε αμέσως τη λειτουργία της μηχανής και προσθέστε λάδι αν είναι απαραίτητο. Αν η στάθμη του λαδιού είναι σωστή, συμβουλευθείτε τον αντιπρόσωπο της SUZUKI Marine, συνεργείο εξουσιοδοτημένο ή συνεργαζόμενο.

ΣΥΣΤΗΜΑ ΠΡΟΕΙΔΟΠΟΙΗΣΗΣ ΥΠΕΡΣΤΡΟΦΙΑΣ ΤΗΣ ΜΗΧΑΝΗΣ

Αυτό το σύστημα ενεργοποιείται όταν οι στροφές λειτουργίας της μηχανής ξεπεράσουν το προδιαγεγραμμένο όριο για περισσότερο από 10 δευτερόλεπτα.

Οποτεδήποτε συμβεί να ενεργοποιηθεί το προειδοποιητικό σύστημα, θα ανάψει η ενδεικτική λυχνία και επιπλέον οι στροφές λειτουργίας θα πέσουν αυτόματα στις 3.000 σ.α.λ.

Η μηχανή θα επανέλθει στην κανονική της λειτουργία αν «κλείσετε» το γκάτζι στο ρελαντί, για περίπου ένα δευτερόλεπτο.

Στο μοντέλο με τηλεχειριστήριο ο βομβητής που είναι του τηλεχειριστηρίου θα ξεκινήσει ταυτόχρονα να παράγει μια σειρά από ηχητικά σήματα.

Η μηχανή θα επανέλθει στην κανονική της λειτουργία αν «κλείσετε» το γκάτζι στο ρελαντί, για περίπου τέσσερα δευτερόλεπτα.

ΣΗΜΕΙΩΣΗ:

Η κόκκινη προειδοποιητική λυχνία δεν ανάβει όταν ενεργοποιείται το σύστημα προειδοποίησης υπερστροφίας της μηχανής.

ΠΡΟΣΟΧΗ

Αν ενεργοποιηθεί το προειδοποιητικό σύστημα Υπερστροφίας της Μηχανής, ενώ η μηχανή λειτουργεί στις ανώτατες συνιστώμενες στροφές, και δεν είστε σίγουροι ότι είναι ικανοποιητικό το βήμα της έλικας και δεν υπάρχουν παράγοντες, όπως μη ισοστάθμιση (over-trimming) ή «εξαερισμός», ενδέχεται να υπάρχει πρόβλημα στο προειδοποιητικό σύστημα Υπερστροφίας. Συμβουλευθείτε τον αντιπρόσωπο της SUZUKI Marine, συνεργείο εξουσιοδοτημένο ή συνεργαζόμενο, αν το σύστημα ενεργοποιείται χωρίς προφανή αιτία.

ΣΥΣΤΗΜΑ ΠΡΟΕΙΔΟΠΟΙΗΣΗΣ ΠΙΕΣΗΣ ΛΑΔΙΟΥ

Το σύστημα προειδοποίησης πίεσης λαδιού ενεργοποιείται οποιαδήποτε στιγμή η πίεση του λαδιού πέσει κάτω από το προδιαγεγραμμένο όριο.

Όταν το σύστημα ενεργοποιηθεί, η κόκκινη ενδεικτική λυχνία "OIL" θα ανάψει. Στο μο-

ντέλο με τηλεχειριστήριο ο βομβητής που είναι του τηλεχειριστηρίου θα ξεκινήσει ταυτόχρονα να παράγει μια σειρά από ηχητικά σήματα. Επιπλέον, αν η ενεργοποίηση συμβεί όταν η μηχανή λειτουργεί σε περισσότερες από 1000 σ.α.λ., ενεργοποιείται αυτόματα και ο κόφτης στροφών λειτουργίας και οι στροφές πέφτουν στις 1000 σ.α.λ.

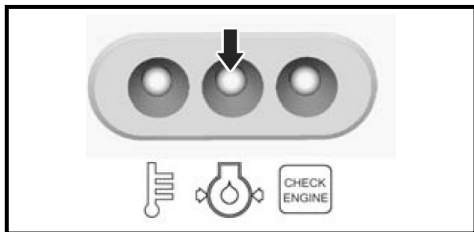

Αν συνεχίσετε να λειτουργείτε τη μηχανή, τότε αυτή θα σβήσει αυτόματα 3 λεπτά μετά από την ενεργοποίηση του συστήματος.

ΣΗΜΕΙΩΣΗ:

Σε περίπτωση που η μηχανή σταματήσει αυτόματα λόγω του συστήματος προειδοποίησης, μπορεί η μηχανή να ξεκινήσει πάλι. Εντούτοις το σύστημα προειδοποίησης θα ενεργοποιείται συνέχεια μέχρι να εξαλειφθεί η αιτία.

Στην περίπτωση ενεργοποίησης του συστήματος αυτού, θα πρέπει να σβήσετε αμέσως τη μηχανή, εφόσον οι καιρικές συνθήκες το επιτρέπουν.

▲ ΠΡΟΕΙΔΟΠΟΙΗΣΗ

Αν επιχειρήσετε να αφαιρέσετε ή τοποθετήσετε το κάλυμμα της μηχανής ενώ η μηχανή λειτουργεί, είναι πιθανό να τραυματιστείτε. Για να ελέγξετε τη στάθμη λαδιού, σβήστε τη μηχανή και κατόπιν αφαιρέστε το καπάκι της μηχανής.

Συμπληρώστε λάδι αν βρείτε τη στάθμη του χαμηλά. Αν η στάθμη του λαδιού είναι κανονική αλλά έχετε ένδειξη για χαμηλή πίεση, θα πρέπει να συμβουλευθείτε τον αντιπρόσωπο της SUZUKI Marine, συνεργείο εξουσιοδοτημένο ή συνεργαζόμενο.

ΠΡΟΣΟΧΗ

Είναι πιθανό να προκληθούν σοβαρές ζημιές στη μηχανή αν βασίζεστε στο σύστημα Προειδοποίησης Πίεσης Λαδιού να σας υποδείξει τότε να συμπληρώσετε λάδι.

Ελέγχετε περιοδικά τη στάθμη λαδιού και προσθέστε λάδι αν χρειάζεται.

ΠΡΟΣΟΧΗ

Αν θέτετε σε λειτουργία τη μηχανή ενώ αυτό το προειδοποιητικό σύστημα έχει ενεργοποιηθεί, είναι πιθανό να προκληθούν σοβαρές ζημιές στη μηχανή.

Αν το σύστημα Προειδοποίησης Πίεσης Λαδιού ενεργοποιηθεί, σταματήστε αμέσως τη μηχανή και προσθέστε λάδι, αν χρειάζεται, ή διορθώστε το πρόβλημα.

ΣΥΣΤΗΜΑ ΠΡΟΕΙΔΟΠΟΙΗΣΗΣ ΥΠΕΡΘΕΡΜΑΝΣΗΣ

Αυτό το σύστημα ενεργοποιείται, όταν η θερμοκρασία στα τοιχώματα των κυλίνδρων αυξηθεί λόγω ανεπαρκούς ψύξης.

Όταν το σύστημα ενεργοποιηθεί, η κόκκινη ενδεικτική λυχνία "TEMP" θα ανάψει. Στο μοντέλο με τηλεχειριστήριο ο βομβητής που είναι του τηλεχειριστηρίου θα ξεκινήσει ταυτόχρονα να παράγει μια σειρά από ηχητικά σήματα. Επιπλέον, αν η ενεργοποίηση συμβεί όταν η μηχανή λειτουργεί σε περισσότερες από 3.000 σ.α.λ., ενεργοποιείται αυτόματα και ο κόφτης στροφών λειτουργίας και οι στροφές πέφτουν στις 3.000 σ.α.λ.

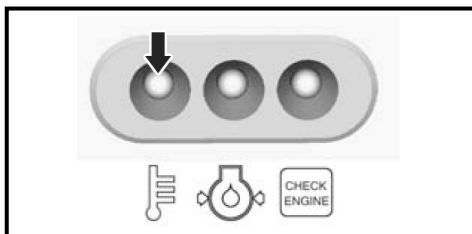

Αν συνεχίσετε να λειτουργείτε τη μηχανή, τότε αυτή θα σβήσει αυτόματα 3 λεπτά μετά από την ενεργοποίηση του συστήματος.

ΣΗΜΕΙΩΣΗ:

Σε περίπτωση που η μηχανή σταματήσει αυτόματα λόγω του συστήματος προειδοποίησης,

μπορεί η μηχανή να ξεκινήσει πάλι. Εντούτοις το σύστημα προειδοποίησης θα ενεργοποιηθεί συνέχεια μέχρι να εξαλειφθεί η αιτία.

Αν το σύστημα προειδοποίησης υπερθέρμανσης ενεργοποιηθεί ενώ λειτουργεί η μηχανή, μειώστε αμέσως ταχύτητα και ελέγξτε αν υπάρχει εκροή νερού από την οπή ελέγχου. Αν όχι, ακολουθήστε τη διαδικασία που περιγράφεται παρακάτω.

Αν οι συνθήκες καιρού σας το επιτρέπουν, σβήστε τη μηχανή, σηκώστε τη από το νερό και αφαιρέστε τυχόν ξένα σώματα, όπως φύκια, πλαστικές σακούλες ή άμμος, που ενδέχεται να έχουν φράξει τις εισόδους νερού.

Χαμηλώστε τη μηχανή στο νερό, βεβαιωθείτε ότι οι εισοδοί νερού βρίσκονται μέσα στο νερό και επανεκκινήστε τη μηχανή.

Ελέγξτε (α) αν ρέει νερό από την οπή ελέγχου και (β) αν η κόκκινη λυχνία προειδοποίησης (TEMP) δεν είναι πια αναμμένη.

Να έχετε υπόψη σας ότι η κόκκινη λυχνία προειδοποίησης (TEMP) ενδέχεται να ανάψει πάλι αν η θερμοκρασία της μηχανής αυξηθεί ανώμαλα. Σε οποιαδήποτε από τις παραπάνω περιπτώσεις, πρέπει να απευθυνθείτε στον εξουσιοδοτημένο αντιπρόσωπο της Suzuki Marine το συντομότερο δυνατόν.

ΠΡΟΣΟΧΗ

Αν ανάψει η ενδεικτική λυχνία υπερθέρμανσης, σταματήστε τη μηχανή το συντομότερο δυνατόν και συμβουλευθείτε τον αντιπρόσωπο της SUZUKI Marine, συνεργείο εξουσιοδοτημένο ή συνεργαζόμενο. Η συνέχιση της λειτουργίας της μηχανής μπορεί να προκαλέσει σοβαρές βλάβες.

ΠΡΟΣΟΧΗ

Αν θέτετε σε λειτουργία τη μηχανή ενώ αυτό το προειδοποιητικό σύστημα έχει ενεργοποιηθεί, είναι πιθανό να προκληθούν σοβαρές ζημιές στη μηχανή.

Αν το σύστημα υπερθέρμανσης ενεργοποιηθεί, σταματήστε αμέσως τη μηχανή, αν οι καιρικές συνθήκες το επιτρέπουν, και επιθεωρήστε τη μηχανή σύμφωνα με τις παραπάνω οδηγίες. Συμβουλευθείτε τον εξουσιοδοτημένο αντιπρόσωπο της Suzuki Marine αν δεν μπορείτε να διορθώσετε το πρόβλημα.

ΔΙΑΓΝΩΣΤΙΚΟ ΣΥΣΤΗΜΑ

Στην περίπτωση κατά την οποία παρουσιαστεί κάποια μη κανονική ένδειξη σε κάποιον από τους αισθητήρες που επικοινωνούν με τον εγκέφαλο της μηχανής, το σύστημα αυτοδιάγνωσης ειδοποιεί αυτόματα το χειριστή.

ΜΟΝΤΕΛΟ ΜΕ ΛΑΓΟΥΔΕΡΑ

Αν ενεργοποιηθεί αυτό το σύστημα, η λυχνία προειδοποίησης "CHECK ENGINE" θα αναβοσβήσει.

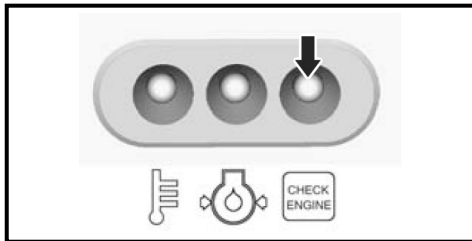

Επίσης έχει ενσωματωθεί ένα σύστημα αυτοπροστασίας, το οποίο επιτρέπει τη λειτουργία με περιορισμένη ταχύτητα, ακόμα και σε τέτοια προβληματική κατάσταση. Το σύστημα που έχει πρόβλημα μπορεί να αναγνωριστεί από το τρόπο που αναβοσβήνει η λυχνία προειδοποίησης "CHECK ENGINE". Ο διαγνωστικός κωδικός είναι σχεδιασμένος να εμφανίζεται όταν η μηχανή λειτουργεί.

ΜΟΝΤΕΛΟ ΜΕ ΤΗΛΕΧΕΙΡΙΣΤΗΡΙΟ

Όταν η μηχανή λειτουργεί.

Αν ενεργοποιηθεί αυτό το σύστημα, η λυχνία προειδοποίησης "CHECK ENGINE" θα αναβοσβήσει και θα ηχήσει ο βομβητής.

Το κλειδί είναι γυρισμένο στη θέση "ON", όταν η μηχανή δεν λειτουργεί.

Αν ενεργοποιηθεί αυτό το σύστημα, η λυχνία προειδοποίησης "CHECK ENGINE" θα αναβοσβήσει.

Επίσης έχει ενσωματωθεί ένα σύστημα αυτοπροστασίας, το οποίο επιτρέπει τη λειτουργία με περιορισμένη ταχύτητα, ακόμα και σε τέτοια προβληματική κατάσταση.

Το σύστημα που έχει πρόβλημα μπορεί να αναγνωριστεί από το τρόπο που αναβοσβήνει η λυχνία προειδοποίησης "CHECK ENGINE".

Ο διαγνωστικός κωδικός είναι σχεδιασμένος να εμφανίζεται όταν το κλειδί της μηχανής είναι γυρισμένο στη θέση "ON".

Αφού έχει ενεργοποιηθεί το διαγνωστικό σύστημα, ο ήχος του βομβητή θα σταματήσει μετά από περίπου 30 δευτερόλεπτα.

ΠΡΟΣΟΧΗ

Αν το διαγνωστικό σύστημα ενεργοποιηθεί ενώ λειτουργεί η εξωλέμβια μηχανή σας, υπάρχει μία ανώμαλη κατάσταση σε κάποιον από τους αισθητήρες σήματος του συστήματος ελέγχου.

Συμβουλευθείτε τον εξουσιοδοτημένο αντιπρόσωπο της Suzuki Marine για να επιδιορθώσει το σύστημα ελέγχου.

ΣΥΣΤΗΜΑ ΥΠΕΝΘΥΜΙΣΗΣ ΑΛΛΑΓΗΣ ΛΑΔΙΟΥ

Το σύστημα αυτό ενημερώνει το χρήστη για τα διαστήματα αλλαγής λαδιού της μηχανής. Καταγράφει τις ώρες λειτουργίας της μηχανής και προειδοποιεί όταν οι απαιτούμενες ώρες έχουν συμπληρωθεί (ανατρέξτε στο κεφάλαιο ΕΛΕΓΧΟΣ ΚΑΙ ΣΥΝΤΗΡΗΣΗ και στην τελευταία σελίδα).

ΕΝΕΡΓΟΠΟΙΗΣΗ ΤΟΥ ΣΥΣΤΗΜΑΤΟΣ

ΜΟΝΤΕΛΟ ΜΕ ΛΑΓΟΥΔΕΡΑ

Όταν οι προκαθορισμένες ώρες συμπληρωθούν, θα αναβοσβήσει η κόκκινη ενδεικτική λυχνία "OIL" ενώ η μηχανή λειτουργεί. Αυτές οι ενδείξεις θα επαναλαμβάνονται μέχρι να ακυρωθεί η ενεργοποίηση του συστήματος.

ΜΟΝΤΕΛΟ ΜΕ ΘΗΛΕΧΕΙΡΙΣΤΗΡΙΟ

Όταν οι προκαθορισμένες ώρες συμπληρωθούν, θα αναβοσβήσει η κόκκινη ενδεικτική λυχνία "OIL" και ο βομβητής θα ηχήσει. Η ένδειξη της λυχνίας "OIL" θα επαναλαμβάνεται μέχρι να ακυρωθεί η ενεργοποίηση του συστήματος.

Ο ήχος του βομβητή θα σταματήσει μετά από περίπου 30 δευτερόλεπτα.

ΑΚΥΡΩΣΗ ΤΟΥ ΣΥΣΤΗΜΑΤΟΣ

ΜΟΝΤΕΛΟ ΜΕ ΛΑΓΟΥΔΕΡΑ

1. Εκκινήστε τη μηχανή. Βεβαιωθείτε ότι ο επιλογέας ταχύτητας βρίσκεται στο «νε-

κρό» (neutral) και το γκάζι είναι τελείως κλειστό.

ΣΗΜΕΙΩΣΗ:

Η μηχανή σταματάει όταν το κουμπί σβησίματος της μηχανής (stop) κρατηθεί πατημένο για περισσότερο από 0,5 δευτερόλεπτα.

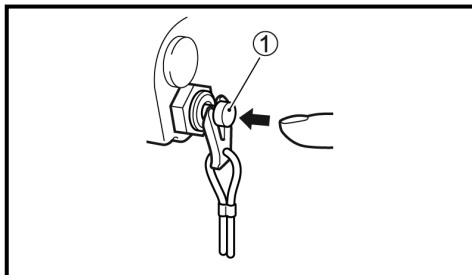

2. Πιέστε το κουμπί stop ① τρεις φορές μέσα σε τρία δευτερόλεπτα έτσι ώστε η μηχανή να μη σταματήσει. Η κόκκινη λυχνία προειδοποίησης "OIL" δεν είναι πια αναμμένη όταν η ακύρωση της υπενθύμισης είναι επιτυχής.
3. Σβήστε τη μηχανή.

ΑΚΥΡΩΣΗ ΤΟΥ ΣΥΣΤΗΜΑΤΟΣ

ΜΟΝΤΕΛΟ ΜΕ ΘΗΛΕΧΕΙΡΙΣΤΗΡΙΟ

1. Τοποθετήστε τον επιλογέα κίνησης στο «νεκρό» ("NEUTRAL").
2. Γυρίστε το κλειδί στο "ON".
3. Τραβήξτε και αφαιρέστε την ασφάλεια ① από το διακόπτη ασφαλείας.
4. Τραβήξτε προς τα έξω το διακόπτη ασφαλείας ② τρεις (3) φορές μέσα σε τρία (3) δευτερόλεπτα. Η κόκκινη λυχνία "OIL" δεν είναι πια αναμμένη όταν η ακύρωση της υπενθύμισης είναι επιτυχής. Ένα σύντομο μπιπ θα ακουστεί αν η ακύρωση έχει επιτευχθεί.

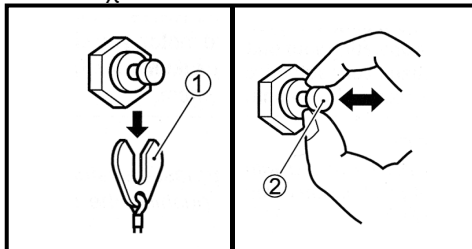

5. Γυρίστε το κλειδί στο "OFF".

6. Τοποθετήστε την ασφάλεια ① στην αρχική της θέση.

ΣΗΜΕΙΩΣΗ:

- Ακύρωση του συστήματος μπορεί να γίνει ανεξάρτητα με το αν έχει γίνει ή όχι αλλαγή λαδιών. Από τη στιγμή που το σύστημα ενεργοποιηθεί, η SUZUKI συνιστά να γίνει οπωσδήποτε αλλαγή λαδιών πριν το σύστημα ακυρωθεί.
- Αν γίνει αλλαγή λαδιών πριν την ενεργοποίηση του συστήματος, θα πρέπει να γίνει ακύρωση όταν αυτό ενεργοποιηθεί.

ΣΥΣΤΗΜΑ ΠΡΟΕΙΔΟΠΟΙΗΣΗΣ ΜΠΛΟΚΑΡΙΣΜΑΤΟΣ ΤΗΣ ΜΗΧΑΝΗΣ

ΜΟΝΤΕΛΟ ΜΕ ΤΗΛΕΧΕΙΡΙΣΤΗΡΙΟ

Αυτό το σύστημα ενημερώνει το χειριστή όταν η μηχανή μπλοκάρει ενώ βρίσκεται σε λειτουργία. Όταν η μηχανή μπλοκάρει για κάποιο λόγο, ο βομβητής θα ηχήσει σύντομα τρεις φορές.

ΛΕΙΤΟΥΡΓΙΑ ΣΥΣΤΗΜΑΤΩΝ ΑΝΑΚΛΙΣΗΣ (DF25A/25AR/30A)

ΜΟΧΛΟΣ ΑΠΑΣΦΑΛΙΣΗΣ

Ο μοχλός απασφάλισης (A) έχει δύο θέσεις λειτουργίας.

Θέση ασφάλισης (“lock”)

Τοποθετήστε το μοχλό στη θέση ασφάλισης όταν κινείστε «ΑΝΑΠΟΔΑ» ή όταν ταξιδεύετε σε βαθιά νερά όπου δεν υπάρχει πιθανότητα το πόδι της μηχανής να ακουμπήσει στο βυθό. Σε αυτή τη θέση ο μοχλός απασφάλισης εμποδίζει τη μηχανή να ανασηκωθεί λόγω της ώθησης της έλικας (στο «ΑΝΑΠΟΔΑ») ή τυχόν απότομης επιβράδυνσης του σκάφους.

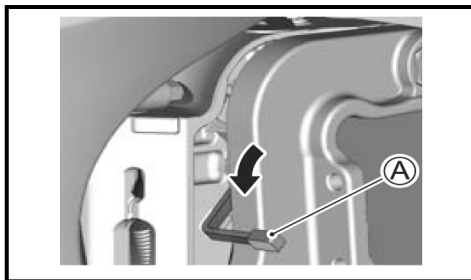

ΠΡΟΣΟΧΗ

Αν χτυπήσετε σε κάποιο υποθαλάσσιο εμπόδιο ενώ κινείστε προς τα εμπρός και με το μοχλό απασφάλισης στη θέση ασφάλισης (“LOCK”), μπορεί να προκληθεί σοβαρή ζημιά στο πόδι ή το μπρακέτο της μηχανής, ακόμα και αν η δύναμη που θα ασκηθεί στη μηχανή είναι αρκετά μεγάλη ώστε ο μοχλός να απασφαλίσει. Αν κινείστε σε περιοχή όπου υπάρχει πιθανότητα το πόδι της μηχανής να χτυπήσει στο βυθό ή σε κάποιο άλλο βυθισμένο εμπόδιο, τοποθετήστε το μοχλό στη θέση απασφάλισης (“RELEASE”) και κινηθείτε προσεκτικά με μικρή ταχύτητα.

Θέση απασφάλισης (“release”)

Τοποθετήστε το μοχλό στη θέση απασφάλισης όταν κινείστε προς τα εμπρός («ΠΡΟΣΩ») σε ρηχά νερά. Σε αυτή τη θέση ο μοχλός απασφάλισης επιτρέπει στη μηχανή να ανασηκωθεί ελεύθερα αν το πόδι χτυπήσει στο βυθό ή σε κάποιο υποθαλάσσιο εμπόδιο, μειώνοντας έτσι τη πιθανότητα να προκληθεί ζημιά στη μηχανή. Ανατρέξτε στο κεφάλαιο «ΛΕΙΤΟΥΡΓΙΑ ΣΕ ΡΗΧΑ ΝΕΡΑ» για περισσότερες λεπτομέρειες.

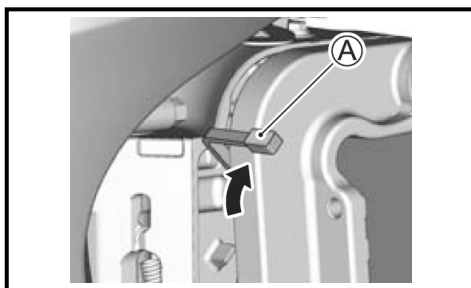

▲ ΠΡΟΕΙΔΟΠΟΙΗΣΗ

Όταν χρησιμοποιείτε τη μηχανή με το μοχλό απασφάλισης στη θέση απασφάλισης ("release") η ασφάλιση κλίσης δεν θα λειτουργήσει. Επομένως, δυνάμεις, οι οποίες οφείλονται στην ώθηση της έλικας κατά την κίνηση προς τα πίσω («ΑΝΑΠΟΔΑ»), απότομη επιβράδυνση του σκάφους ή πρόσκρουση σε κάποιο υποθαλάσσιο εμπόδιο, μπορεί να προκαλέσουν απότομη ανύψωση της μηχανής έξω από το νερό, με σοβαρές πιθανότητες τραυματισμού του χειριστή ή των επιβατών του σκάφους. Για να αποφύγετε τέτοιο ενδεχόμενο, κινηθείτε προσεκτικά και με μικρή ταχύτητα.

ΕΛΑΣΜΑ ΥΠΟΣΤΗΡΙΞΗΣ

Το έλασμα υποστήριξης χρησιμοποιείται για την υποστήριξη της μηχανής όταν αυτή είναι ανασηκωμένη στην ανώτατη θέση.

▲ ΠΡΟΕΙΔΟΠΟΙΗΣΗ

Αν τοποθετήσετε τα χέρια σας κοντά στα μπρακέτα στήριξης ή κάτω από τη μηχανή όταν την ανασηκώνετε, τα χέρια σας ενδέχεται να συνθλιβούν αν η μηχανή σας γλιστρήσει. Ποτέ μη βάζετε τα χέρια σας κοντά στα μπρακέτα στήριξης ή κάτω από τη μηχανή όταν την ανασηκώνετε, γιατί, αν σας γλιστρήσει, μπορεί να τραυματιστείτε.

Για να ανασηκώσετε τη μηχανή:

1. Τοποθετήστε τον επιλογέα κίνησης στο «νεκρό» ("NEUTRAL").
2. Τοποθετήστε το μοχλό ασφάλισης ① στη θέση απασφάλισης ("release").

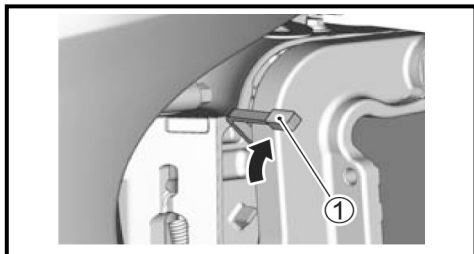

3. Κρατώντας τη μηχανή από τη λαβή στο πίσω μέρος του καλύμματος, ανασηκώστε τη μέχρι αυτή να ασφαλιστεί αυτόματα στην ανώτερη θέση από το έλασμα υποστήριξης ②.

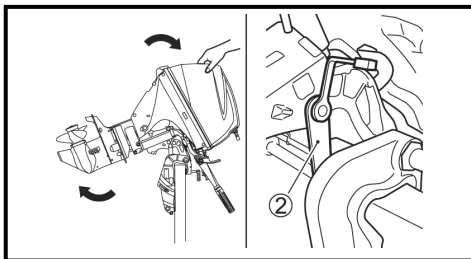

ΠΡΟΣΟΧΗ

Αν χρησιμοποιήσετε τη λαγουδέρα σαν λαβή για να σηκώσετε ή χαμηλώσετε τη μηχανή, ενδέχεται να σπάσει.

Ποτέ μη χρησιμοποιείτε λαγουδέρα σαν λαβή για να ανασηκώσετε ή χαμηλώσετε τη μηχανή.

Για να χαμηλώσετε τη μηχανή:

1. Τοποθετήστε το μοχλό ασφάλισης ① στη θέση ασφάλισης ("lock").

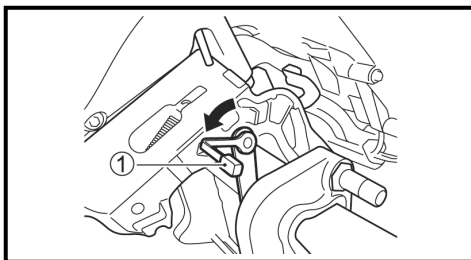

2. Τραβήξτε τη μηχανή ελαφρά προς το μέρος σας και χαμηλώστε τη αργά.

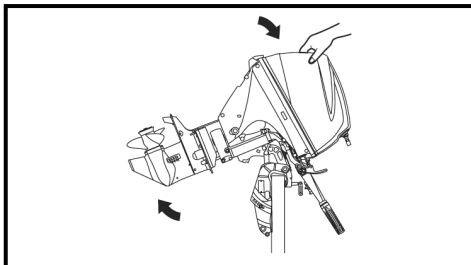

▲ ΠΡΟΕΙΔΟΠΟΙΗΣΗ

Αν δεν λάβετε τις σωστές προφυλάξεις όταν ανασηκώνεται τη μηχανή, ενδέχεται να προκληθεί διαρροή καυσίμου.

Αποσυνδέστε το σωληνάκι καυσίμου οποτεδήποτε πρόκειται να αφήσετε τη μηχανή ανασηκωμένη για μεγάλο χρονικό διάστημα.

ΠΡΟΣΟΧΗ

Αν χρησιμοποιήσετε το έλασμα υποστήριξης για να κρατήσετε τη μηχανή σε πλήρως ανασηκωμένη θέση κατά τη ρυθμίση, το έλασμα υποστήριξης μπορεί να αποδεσμευτεί, προκαλώντας ζημιά στη μηχανή.

Όταν ρυθμίζετε το σκάφος σας, ποτέ μη χρησιμοποιείτε το έλασμα υποστήριξης για να κρατήσει το σκάφος σε πλήρως ανασηκωμένη θέση.

ΠΛΕΥΣΗ ΣΕ ΡΗΧΑ ΝΕΡΑ

Για να ενεργοποιήσετε το μοχλό πλεύσης σε ρηχά νερά:

1. Τοποθετήστε τον επιλογέα κίνησης στο «νεκρό» (“NEUTRAL”).
2. Τοποθετήστε το μοχλό ασφάλισης ① στη θέση απασφάλισης (“release”).



3. Ανασηκώστε τη μηχανή μέχρι να ακουστεί ένας ήχος «κλικ».

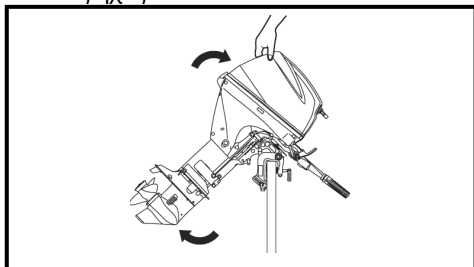

4. Αργά χαμηλώστε τη μηχανή. Θα σταματήσει σε μια θέση ελαφρώς ψηλότερα από την κανονική γωνία κλίσης.

ΣΗΜΕΙΩΣΗ:

Υπάρχουν δύο θέσεις για πλεύση σε ρηχά νερά. Χρησιμοποιήστε αυτή που θα κρίνετε ως καταλληλότερη για το βάθος του νερού στο οποίο βρίσκεστε.

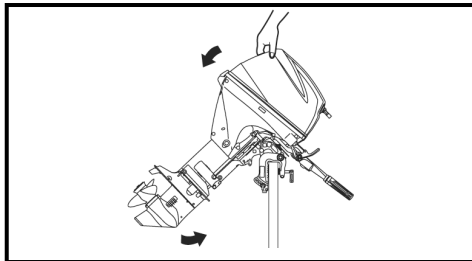

Για να χαμηλώσετε τη μηχανή:

1. Τοποθετήστε το μοχλό ασφάλισης ① στη θέση ασφάλισης (“lock”).

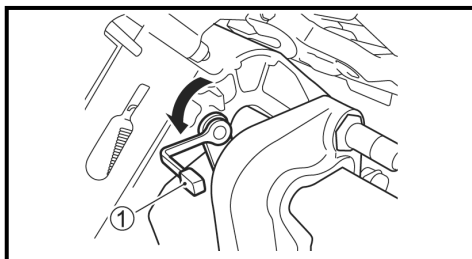

2. Τραβήξτε τη μηχανή ελαφρά προς το μέρος σας και χαμηλώστε τη αργά.

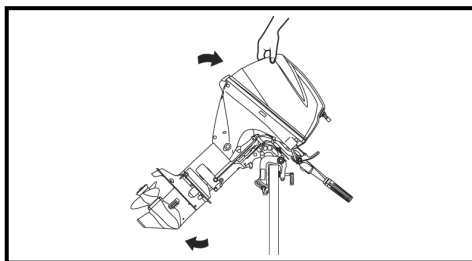

▲ ΠΡΟΕΙΔΟΠΟΙΗΣΗ

Όταν χρησιμοποιείτε τη μηχανή σε ρηχά νερά, δεν λειτουργεί η ασφάλεια κλίσης. Κατά συνέπεια, δυνάμεις, οι οποίες οφείλονται στην ώθηση της έλικας κατά την κίνηση προς τα πίσω («ΑΝΑΠΟΔΑ»), απότομη επιβράδυνση του σκάφους ή πρόσκρουση σε κάποιο υποθαλάσσιο εμπόδιο, μπορεί να προκαλέσουν απότομη ανύψωση της μηχανής έξω από το νερό, με σοβαρές πιθανότητες τραυματισμού του χειριστή ή των επιβατών του σκάφους. Για να αποφύγετε τέτοιο ενδεχόμενο, κινηθείτε προσεκτικά και με μικρή ταχύτητα.

ΛΕΙΤΟΥΡΓΙΑ ΣΥΣΤΗΜΑΤΩΝ ΑΝΑΚΛΙΣΗΣ

(DF30AQ)

ΕΛΑΣΜΑ ΥΠΟΣΤΗΡΙΞΗΣ

Το έλασμα υποστήριξης χρησιμεύει για να συγκρατεί τη μηχανή σε κεκλιμένη θέση.

▲ ΠΡΟΕΙΔΟΠΟΙΗΣΗ

Αν τοποθετήσετε τα χέρια σας κοντά στα μπρακέτα στήριξης ή κάτω από τη μηχανή όταν την ανασηκώνετε, τα χέρια σας ενδέχεται να συνθλιβούν αν η μηχανή σας γλιστρήσει. Ποτέ μη βάζετε τα χέρια σας κοντά στα μπρακέτα στήριξης ή κάτω από τη μηχανή όταν την ανασηκώνετε, γιατί, αν σας γλιστρήσει, μπορεί να τραυματιστείτε.

Για να κρατήσετε τη μηχανή στην ανώτερη θέση κλίσης:

1. Τοποθετήστε τον επιλογέα κίνησης στο «νεκρό» (“NEUTRAL”).
2. Τοποθετήστε το μοχλό ασφάλισης ① στη θέση απασφάλισης (“release”).

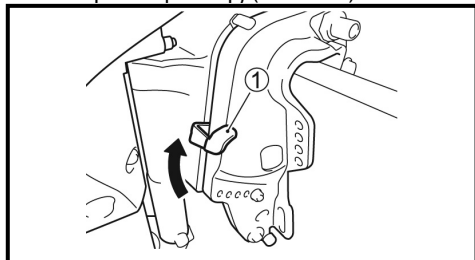

3. Κρατώντας τη μηχανή από τη λαβή στο πίσω μέρος του καλύμματος, ανασηκώνετε τη μέχρι αυτή να ασφαλιστεί αυτόματα στην ανώτερη θέση από το έλασμα υποστήριξης.

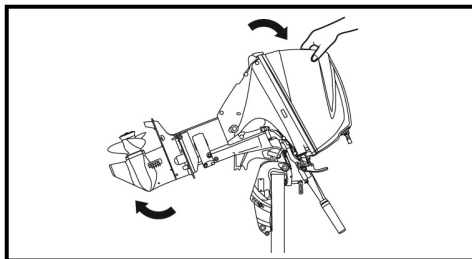

ΠΡΟΣΟΧΗ

Αν χρησιμοποιήσετε τη λαγουδέρα σαν λαβή για να σηκώσετε ή χαμηλώσετε τη μηχανή, ενδέχεται να σπάσει. Ποτέ μη χρησιμοποιείτε λαγουδέρα σαν λαβή για να ανασηκώνετε ή χαμηλώσετε τη μηχανή.

ΠΡΟΣΟΧΗ

Αν η λαγουδέρα έρθει σε επαφή με άλλα αντικείμενα όταν η μηχανή είναι ανασηκωμένη, μπορεί να προκληθούν ζημιές στην εξωλέμβιο μηχανή ή το σκάφος. Όταν ανασηκώνετε τη μηχανή, τοποθετήστε έτσι τη μηχανή ώστε η λαγουδέρα να μην έρχεται σε επαφή με το σκάφος ή άλλα αντικείμενα όπως το κουτί με τα σύνεργα ή την παγοθήκη.

4. Τραβήξτε κάτω το μοχλό ασφάλισης κλίσης ②. Χαμηλώστε τη μηχανή μέχρι ο μοχλός ασφάλισης κλίσης αγγίξει το τερματικό μπουλόνι κλίσης ③.

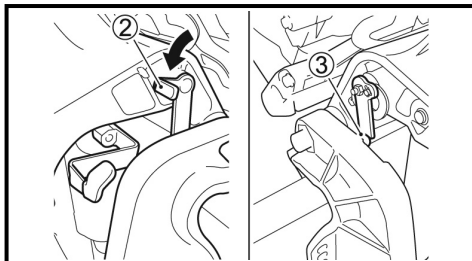

5. Μετακινήστε το μοχλό ασφάλισης ① στη θέση ασφάλισης ("lock").

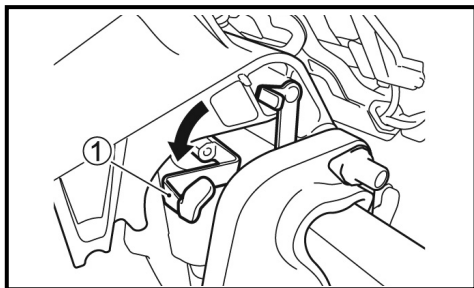

Για να χαμηλώσετε τη μηχανή:

1. Μετακινήστε το μοχλό ασφάλισης ① στη θέση απασφάλισης.
2. Τραβήξτε τη μηχανή ελαφρά προς το μέρος σας και τραβήξτε πάνω το μοχλό ασφάλισης κλίσης ②.

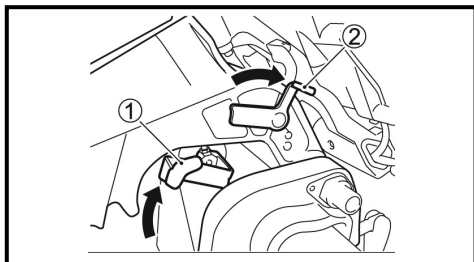

3. Χαμηλώστε τη μηχανή σπρώχνοντας κάτω το κάλυμμα της μηχανής.
4. Μετακινήστε το μοχλό ασφάλισης ① στη θέση ασφάλισης ("lock").

⚠ ΠΡΟΕΙΔΟΠΟΙΗΣΗ

Αν δεν λάβετε τις σωστές προφυλάξεις όταν ανασηκώνεται τη μηχανή, ενδέχεται να προκληθεί διαρροή καυσίμου. Αποσυνδέστε το σωληνάκι καυσίμου οποτεδήποτε πρόκειται να αφήσετε τη μηχανή ανασηκωμένη για μεγάλο χρονικό διάστημα.

ΠΡΟΣΟΧΗ

Αν χρησιμοποιήσετε το έλασμα υποστήριξης για να κρατήσετε τη μηχανή σε πλήρως ανασηκωμένη θέση κατά τη ρυμούλκηση, το έλασμα υποστήριξης μπορεί να αποδεσμευτεί, προκαλώντας ζημιά στη μηχανή. Όταν ρυμουλκείτε το σκάφος σας, ποτέ μη χρησιμοποιείτε το έλασμα υποστήριξης για να κρατήσει το σκάφος σε πλήρως ανασηκωμένη θέση.

ΛΕΙΤΟΥΡΓΙΑ ΣΥΣΤΗΜΑΤΩΝ ΑΝΑΚΛΙΣΗΣ

(DF25AT/25ATH/30AT/30ATH)

ΥΠΟΒΟΗΘΟΥΜΕΝΗ ΡΥΘΜΙΣΗ

ΙΣΟΣΤΑΘΜΙΣΗΣ ΚΑΙ ΚΛΙΣΗΣ (Ρ.Τ.Τ.)

Η υποβοηθούμενη ρύθμιση ισοστάθμισης και κλίσης της μηχανής (Ρ.Τ.Τ.) ενεργοποιείται πιέζοντας το διακόπτη. Για να ανασηκώσετε τη μηχανή, πιέστε το άνω μέρος του διακόπτη. Για να χαμηλώσετε τη μηχανή, πιέστε το κάτω μέρος του διακόπτη.

DF25ATH/30ATH

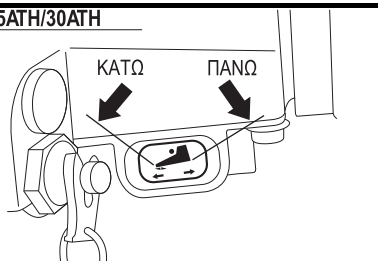

DF25AT/30AT

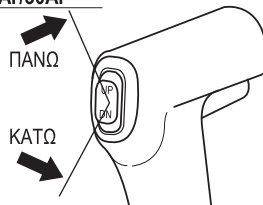

DF25AT/30AT



▲ ΠΡΟΕΙΔΟΠΟΙΗΣΗ

Η υποβοηθούμενη ρύθμιση ισοστάθμισης και κλίσης (P.T.T.) μπορεί να ενεργοποιηθεί όταν το κλειδί του διακόπτη ανάφλεξης είναι στη θέση "OFF". Κρατήστε μακριά τους ανθρώπους από την εξωλέμβιο μηχανή ώστε να αποφευχθεί τυχαία χρήση του συστήματος υποβοηθούμενης ρύθμισης ισοστάθμισης και κλίσης (P.T.T.).

ΧΕΙΡΟΚΙΝΗΤΗ ΡΥΘΜΙΣΗ ΚΛΙΣΗΣ

Αν δεν καταφέρετε να ρυθμίσετε την κλίση της μηχανής χρησιμοποιώντας το διακόπτη PTT, λόγω ηλεκτρικής βλάβης ή άλλου προβλήματος, μπορείτε να τη μετακινήσετε χειροκίνητα. Για να δώσετε κλίση στη μηχανή προς τα πάνω ή προς τα κάτω, γυρίστε τη βαλβίδα (A) κατά δύο στροφές προς τα αριστερά, μετατοπίστε τη μηχανή στην επιθυμητή θέση και ξανασφίξτε τη βίδα απασφάλισης.

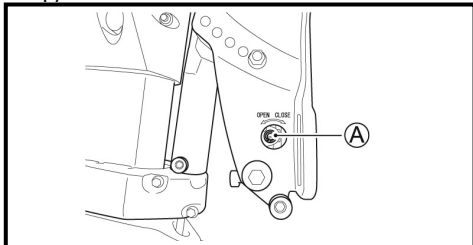

ΠΡΟΣΟΧΗ

Η μηχανή είναι πολύ βαριά. Όταν ρυθμίζετε την κλίση της χειρονακτικά, ενδέχεται να τραυματίσετε τη μέση σας ή να σας προκληθεί τραυματισμός αν γλυστρίσετε και πέσετε. Όταν ρυθμίζετε την κλίση της μηχανής χειρονακτικά, βεβαιωθείτε ότι την κρατάτε καλά και πατάτε σταθερά και ότι μπορείτε να αντέξετε το βάρος της μηχανής.

ΕΛΑΣΜΑ ΥΠΟΣΤΗΡΙΞΗΣ

Το έλασμα υποστήριξης χρησιμεύει για να συγκρατεί τη μηχανή σε κεκλιμένη θέση.

Για να τοποθετήσετε το έλασμα υποστήριξης:

1. Ανασηκώστε τέρμα τη μηχανή, χρησιμοποιώντας το διακόπτη P.T.T.
2. Κατεβάστε τέρμα το έλασμα υποστήριξης ①, όπως φαίνεται στην εικόνα.
3. Κατεβάστε τη μηχανή χρησιμοποιώντας το διακόπτη P.T.T. μέχρι να στηριχθεί στο έλασμα.

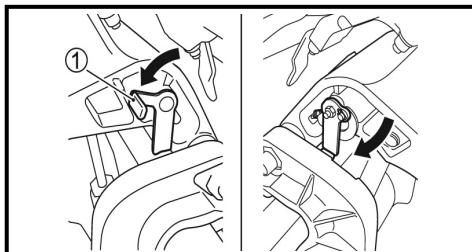

Για να απελευθερώσετε το μοχλό, ανεβάστε τη μηχανή στην ανώτερη θέση, χρησιμοποιώντας το διακόπτη P.T.T., και ανασηκώστε το μοχλό ασφάλισης κλίσης.

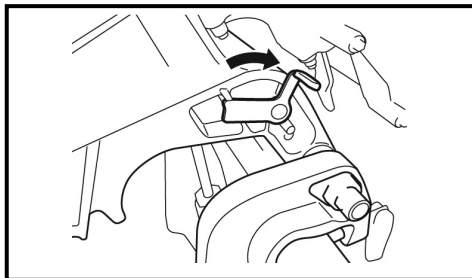

▲ ΠΡΟΕΙΔΟΠΟΙΗΣΗ

Αν δεν λάβετε τις σωστές προφυλάξεις όταν ανασηκώνεται τη μηχανή, ενδέχεται να προκληθεί διαρροή καυσίμου.

Αποσυνδέστε το σωληνάκι καυσίμου οποτεδήποτε πρόκειται να αφήσετε τη μηχανή ανασηκωμένη για μεγάλο χρονικό διάστημα.

ΠΡΟΣΟΧΗ

Ο τηλεδιακόπτης υποβοηθούμενης ρύθμισης ισοστάθμισης και κλίσης (P.T.T.) μπορεί να ενεργοποιηθεί όταν το κλειδί του διακόπτη ανάφλεξης είναι στη θέση "OFF". Αν κάποιος ενεργοποιήσει το διακόπτη ενώ εσείς μετακινείτε το μοχλό ασφάλισης κλίσης, ενδέχεται να τραυματίσετε το χέρι σας. Κρατήστε μακριά τους ανθρώπους από το διακόπτη υποβοηθούμενης ρύθμισης ισοστάθμισης και κλίσης (P.T.T.) όταν μετακινείτε το μοχλό ασφάλισης κλίσης.

ΠΡΟΣΟΧΗ

Για να αποφύγετε πρόκληση ζημιάς, χρησιμοποιείτε το μοχλό ασφάλισης κλίσης ΜΟΝΟ όταν το σκάφος είναι αγκυροβολημένο ή ακίνητο.

Ο μοχλός ασφάλισης κλίσης ανακουφίζει την πίεση από το διακόπτη υποβοηθούμενης ρύθμισης ισοστάθμισης και κλίσης (P.T.T.) και πρέπει να χρησιμοποιείτε μόνο όταν το σκάφος είναι ακίνητο. Μη χρησιμοποιείτε το μοχλό κλίσης κατά τη ρυμούλκηση του σκάφους σας και της μηχανής. Ανατρέξτε στο κεφάλαιο «ΡΥΜΟΥΛΚΗΣΗ» αυτού του εγχειριδίου.

ΕΛΕΓΧΟΣ ΠΡΙΝ ΤΟΝ ΑΠΟΠΛΟΥ

▲ ΠΡΟΕΙΔΟΠΟΙΗΣΗ

Παράλειψη να επιθεωρήσετε το σκάφος και τη μηχανή πριν την έναρξη του ταξιδιού μπορεί να αποβεί επικίνδυνη. Κάνετε πάντοτε τους παρακάτω ελέγχους πριν τον απόπλου.

Είναι σημαντικό να βεβαιώνετε ότι το σκάφος και η μηχανή σας είναι σε καλή κατάσταση και ότι είστε κατάλληλα προετοιμασμένοι για κατάσταση έκτακτης ανάγκης. Πραγματοποιείτε πάντα τους εξής ελέγχους πριν τον απόπλου:

Σημεία που πρέπει να ελέγχετε:

- Βεβαιωθείτε πως έχετε μαζί σας την απαραίτητη ποσότητα καυσίμου για την ολοκλήρωση του ταξιδιού που θέλετε να κάνετε.
- Ελέγξτε τη στάθμη του λαδιού στη μηχανή.

ΠΡΟΣΟΧΗ

Η λειτουργία της μηχανής με ανεπαρκή ποσότητα λιπαντικού μπορεί να προκαλέσει εκτεταμένες ζημιές.

Πάντα ελέγχετε τη στάθμη λαδιού πριν από κάθε ταξίδι και προσθέστε λάδι αν χρειάζεται.

Για να ελέγξετε τη στάθμη του λαδιού:

ΣΗΜΕΙΩΣΗ:

Για να έχετε τη σωστή ένδειξη της στάθμης του λαδιού, ο έλεγχος θα πρέπει να πραγματοποιηθεί όταν η μηχανή έχει κρυώσει.

1. Βεβαιωθείτε πως η μηχανή είναι σε κάθετη θέση. Αφαιρέστε το κάλυμμα της μηχανής απασφαλίζοντας το μοχλό.

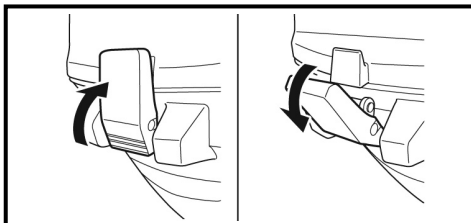

2. Τραβήξτε το δείκτη λαδιού ① και σκουπίστε τον με ένα καθαρό πανί.

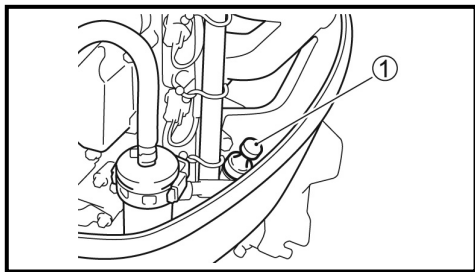

ΣΗΜΕΙΩΣΗ:

Αν το λάδι της μηχανής είναι βρώμικο ή έχει αλλοιωθεί το χρώμα του, θα πρέπει να αντικατασταθεί με νέο (Ανατρέξτε στο κεφάλαιο «ΕΛΕΓΧΟΣ ΚΑΙ ΣΥΝΤΗΡΗΣΗ» παράγραφος «ΛΙΠΑΝΤΙΚΟ ΚΙΝΗΤΗΡΑ”).

3. Για να ελέγξετε τη στάθμη του λαδιού, Σπρώξτε το δείκτη στην υποδοχή του μέχρι τέλους. Μη βιδώσετε το δείκτη λαδιού.

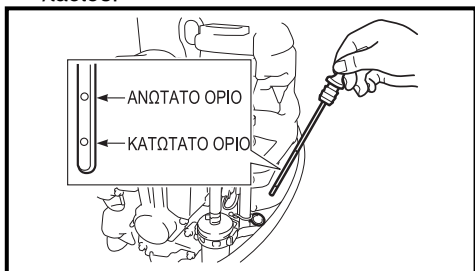

Η στάθμη του λαδιού θα πρέπει να βρίσκεται μεταξύ των δύο ενδείξεων του δείκτη. Αν η στάθμη βρίσκεται πολύ κοντά στην κάτω ένδειξη, συμπληρώστε μέχρι να φθάσει στην επάνω ένδειξη.

Για να συμπληρώσετε λάδια:

1. Αφαιρέστε την τάπα του λαδιού.
2. Συμπληρώστε με το κατάλληλο λιπαντικό μέχρι να φθάσει στην επάνω ένδειξη.

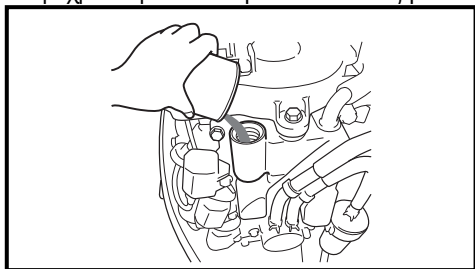

ΠΡΟΣΟΧΗ

Μεγαλύτερη ποσότητα λαδιού μπορεί να προκαλέσει προβλήματα στη μηχανή. Μη βάλετε περισσότερο λάδι από όσο χρειάζεται.

3. Σφίξτε καλά την τάπα του λαδιού.

- Ελέγξτε τη στάθμη των υγρών της μπαταρίας. Η στάθμη του υγρού θα πρέπει πάντα να βρίσκεται ανάμεσα στις ενδείξεις MIN και MAX. Αν η στάθμη των υγρών πέσει κάτω από την ένδειξη MIN, συμβουλευτείτε το κεφάλαιο «ΣΥΝΤΗΡΗΣΗ».
- Βεβαιωθείτε πως τα καλώδια της μπαταρίας είναι γερά στερεωμένα στους πόλους της.
- Κάντε οπτικό έλεγχο στην έλικα για να βεβαιωθείτε ότι δεν έχει κάποια ζημιά.
- Βεβαιωθείτε πως η μηχανή είναι ασφαλώς προσαρμοσμένη στον καθρέφτη του σκάφους.
- Βεβαιωθείτε πως ο πείρος κλίσης είναι σωστά τοποθετημένος στη βάση της μηχανής.
- Βεβαιωθείτε πως η κορδονιέρα δεν παρουσιάζει ίχνη φθοράς.
- Βεβαιωθείτε ότι έχετε τον απαραίτητο εξοπλισμό ανάγκης επάνω στο σκάφος σας, όπως επαρκή σωσίβια για όλους τους επιβάτες, πυροσβεστήρα, φωτοβολίδες, άγκυρα, κουτιά, αντλία νερού, σχοινιά, κουτί πρώτων βοηθειών, εργαλειοθήκη με τα βασικά εργαλεία, κορδόνι για χειροκίνητη εκκίνηση ανάγκης, φακό, εφεδρικά καύσιμα και λάδια κ.λπ.

ΣΤΡΩΣΙΜΟ («ΡΟΝΤΑΡΙΣΜΑ»)

Οι πρώτες δέκα (10) ώρες λειτουργίας της μηχανής είναι οι πιο σημαντικές για τη μετέπειτα ζωή της. Η σωστή λειτουργία κατά την περίοδο του στρωσίματος βοηθάει στην εξασφάλιση της μέγιστης διάρκειας ζωής και απόδοσης της μηχανής. Οι ακόλουθες οδηγίες εξηγούν τις κατάλληλες διαδικασίες για το στρώσιμο.

ΠΡΟΣΟΧΗ

Αν δεν τηρηθούν οι οδηγίες για το στρώσιμο της μηχανής που περιγράφονται παρακάτω, είναι πιθανόν να προκληθούν σοβαρές ζημιές στη μηχανή. Βεβαιωθείτε ότι τηρείτε τις οδηγίες στρωσίματος που περιγράφονται παρακάτω.

Περίοδος στρωσίματος: 10 ώρες

Διαδικασία στρωσίματος:

1. Για τις πρώτες δύο (2) ώρες:

Αφήστε τη μηχανή να λειτουργήσει για περίπου πέντε λεπτά στο ρελαντί, έτσι ώστε να ζεσταθεί κανονικά.

ΠΡΟΣΟΧΗ

Λειτουργία της μηχανής σε αυξημένες στροφές χωρίς το κατάλληλο ζέσταμα, μπορεί να προκαλέσει σοβαρή ζημιά στη μηχανή, όπως «κόλλημα» στο έμβολο. Πάντοτε αφήνετε τη μηχανή στο ρελαντί για επαρκή χρόνο (5 λεπτά) ώστε να ζεσταθεί η μηχανή πριν να λειτουργήσει σε υψηλή ταχύτητα.

Μετά το ζέσταμα, λειτουργήστε τη μηχανή στη χαμηλότερη δυνατή ταχύτητα για περίπου 15 λεπτά. Για την υπόλοιπη 1 ώρα και 45 λεπτά, εφόσον οι συνθήκες ασφαλούς πλεύσης το επιτρέπουν, λειτουργήστε τη μηχανή σε λιγότερο από τη μισή διαδρομή της μανέτας (περίπου στις 3.000 σ.α.λ.).

ΣΗΜΕΙΩΣΗ:

Μπορείτε να ξεπεράσετε τις προτεινόμενες 3.000 σ.α.λ. για να βοηθήσετε το σκάφος σας να πλανάρει, ωστόσο αμέσως μετά θα πρέπει να επαναφέρετε τη λειτουργία της μηχανής στις 3.000 σ.α.λ.

2. Για την επόμενη μία (1) ώρα: Λειτουργήστε τη μηχανή περίπου στις 4.000 σ.α.λ. (ή στο 3/4 της διαδρομής της μανέτας). Αποφύγετε να λειτουργείτε τη μηχανή στο μέγιστο των στροφών λειτουργίας.

3. Για τις τελευταίες επτά (7) ώρες: Λειτουργήστε τη μηχανή κατά βούληση, φροντίστε όμως να μην την κρατάτε στο μέγιστο των στροφών λειτουργίας για περισσότερο από πέντε (5) λεπτά κάθε φορά.

ΠΡΟΣΟΧΗ

Λειτουργία της μηχανής στο μέγιστο αριθμό στροφών για περισσότερο από 5 λεπτά τη φορά κατά τις τελευταίες 7 ώρες του στρωσίματος, μπορεί να προκαλέσει σοβαρή ζημιά στη μηχανή, όπως «κόλλημα» στο έμβολο.

Κατά τις τελευταίες 7 ώρες του στρωσίματος, μη λειτουργείτε τη μηχανή στο μέγιστο αριθμό στροφών για περισσότερο από 5 λεπτά τη φορά.

ΛΕΙΤΟΥΡΓΙΑ

ΠΡΙΝ ΞΕΚΙΝΗΣΤΕ ΤΗ ΜΗΧΑΝΗ, ΒΕΒΑΙΩΘΕΙΤΕ ΟΤΙ:

1. Η μηχανή είναι κατεβασμένη στο νερό.
2. Το σωληνάκι καυσίμου είναι προσαρμοσμένο στη δεξαμενή καυσίμου και στη μηχανή.

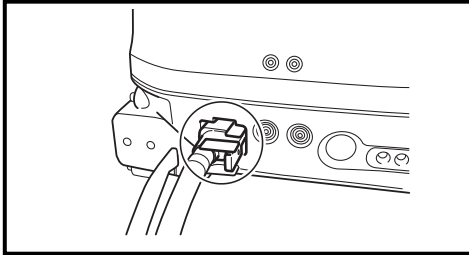

3. Γυρίστε τη βίδα εξαέρωσης της δεξαμενής καυσίμου ① προς τα αριστερά, για να ανοίξετε την εξαέρωση.

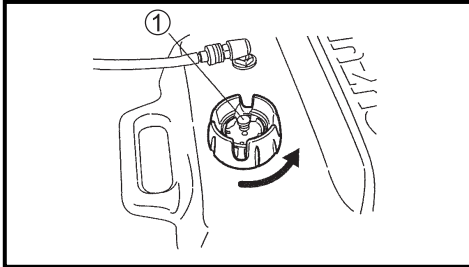

4. Τοποθετήστε το μοχλό απασφάλισης ② στη θέση ασφάλισης ("lock"). (DF25A/25AR/30A/30AQ)

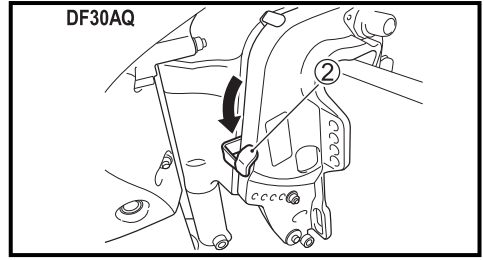
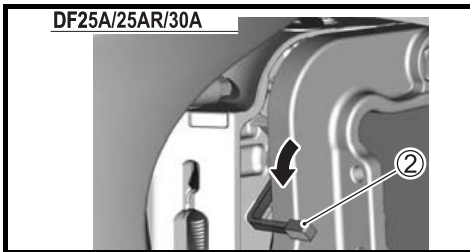

5. Βεβαιωθείτε ότι ο επιλογέας κίνησης είναι στο «νεκρό» ("NEUTRAL").

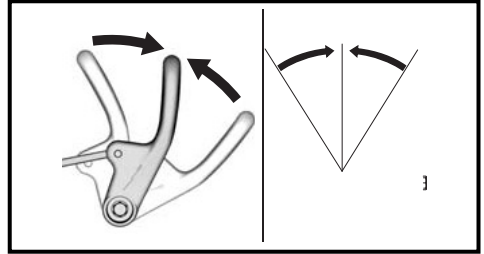

ΠΡΟΣΟΧΗ

Η κορδονιέρα και η μίζα δεν μπορούν να λειτουργήσουν όταν έχουμε επιλέξει ταχύτητα. Για να προλάβετε βλάβη στην κορδονιέρα, σιγουρευτείτε ότι επιλέξατε ΝΕΚΡΟ πριν τραβήξετε το σχοινί.

6. Βεβαιωθείτε πως η ασφάλεια είναι στη θέση της και το κορδόνι ασφαλείας δεμένο σε κάποιο κατάλληλο σημείο του σώματός σας.

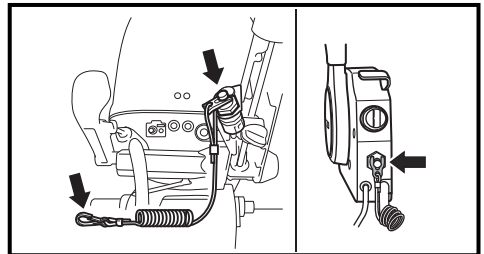

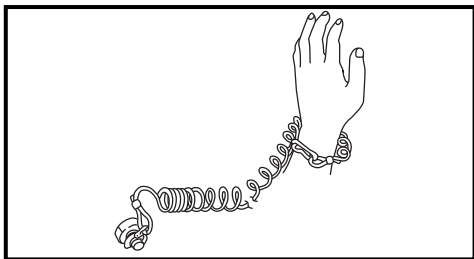

⚠ ΠΡΟΕΙΔΟΠΟΙΗΣΗ

Αν παραλείψετε να συνδέσετε του κορδόνι ασφαλείας ή δεν λάβετε τις απαραίτητες προφυλάξεις για να βεβαιωθείτε ότι το κορδόνι ασφαλείας λειτουργεί όπως έχει σχεδιαστεί, ενδέχεται να προκαλέσει σοβαρό τραυματισμό ή θάνατο του χειριστή ή των επιβατών. Πάντα να λαμβάνετε τις ακόλουθες προφυλάξεις:

- Βεβαιωθείτε ότι ο χειριστής του σκάφους έχει δεμένη την άκρη του κορδονιού ασφαλείας στον καρπό ή σε κάποιο κατάλληλο μέρος της ενδυμασίας του (ζώνη κ.λπ.).
- Βεβαιωθείτε ότι τίποτα δεν εμποδίζει ή περιορίζει τη χρήση του κορδονιού ασφαλείας.
- Προσέξτε να μην τραβήξετε το κορδόνι ασφαλείας ή να τραβήξετε έξω το διακόπτη ασφαλείας κατά τη διάρκεια κανονικής λειτουργίας. Η μηχανή θα σταματήσει απότομα, με αποτέλεσμα την απροσδόκητη ώθηση των επιβατών μπροστά.

ΣΗΜΕΙΩΣΗ:

Παρέχεται μία επιπλέον εφεδρική πλαστική «σφήνα», μόνο για προσωρινή χρήση. Αφαιρέστε την από το κορδόνι και τοποθετήστε τη σε κάποιο ασφαλές μέρος στο σκάφος σας. Αν χαθεί ή καταστραφεί η «σφήνα» του διακόπτη έκτακτης ανάγκης, φροντίστε για την ταχύτερη δυνατή αντικατάστασή της, έτσι ώστε να αποκατασταθεί η κανονική χρήση του διακόπτη έκτακτης ανάγκης.

ΕΚΚΙΝΗΣΗ ΤΗΣ ΜΗΧΑΝΗΣ

⚠ ΠΡΟΕΙΔΟΠΟΙΗΣΗ

Τα καυσάερια περιέχουν μονοξείδιο του άνθρακα, ένα επικίνδυνο αέριο που είναι δύσκολο να ανιχνευθεί επειδή είναι άχρωμο και άοσμο. Η εισπνοή μονοξειδίου του άνθρακα μπορεί να προκαλέσει θάνατο ή σοβαρό τραυματισμό. Ποτέ μη βάζετε σε λειτουργία τη μηχανή σε κλειστό χώρο ή χώρο που δεν διαθέτει επαρκή εξαερισμό.

ΣΗΜΕΙΩΣΗ:

- Αν η μηχανή δεν ξεκινάει, θα πρέπει να ελέγξετε αν η σφήνα είναι τοποθετημένη σωστά στο διακόπτη έκτακτης ανάγκης. Αν η σφήνα δεν είναι στη θέση της, η μηχανή δεν μπορεί να ξεκινήσει.
- Η μίζα μπορεί να λειτουργήσει ακόμα κι αν η σφήνα δεν είναι στη θέση της. Ωστόσο, η μηχανή δεν μπορεί να ξεκινήσει.

ΣΗΜΕΙΩΣΗ:

Ακολουθήστε τις παρακάτω οδηγίες πριν ξεκινήσετε τη μηχανή αν είναι ολοκαίνουρια ή αν δεν υπάρχει καύσιμο στη δεξαμενή καυσίμου: Γεμίστε τη δεξαμενή καυσίμου με φρέσκια βενζίνη.

Πιέστε αρκετές φορές το πουάρ που είναι ενσωματωμένο στο σωληνάκι καυσίμου, μέχρι να αισθανθείτε αντίσταση.

Τραβήξτε το σκοινί εκκίνησης αρκετές φορές ή χρησιμοποιήστε τη μίζα για να προσθέσετε καύσιμο έως τη γραμμή, κατόπιν ακολουθήστε τη συνηθισμένη διαδικασία εκκίνησης.

ΜΟΝΤΕΛΟ ΜΕ ΛΑΓΟΥΔΕΡΑ

1. Πιέστε αρκετές φορές το πουάρ που είναι ενσωματωμένο στο σωληνάκι καυσίμου, μέχρι να αισθανθείτε αντίσταση.

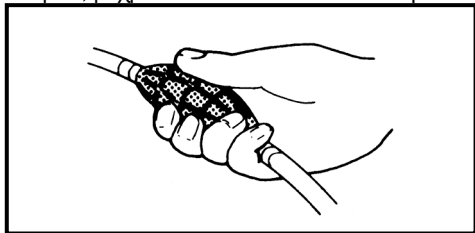

2. Βεβαιωθείτε πως το γκάζι είναι τελείως κλειστό.

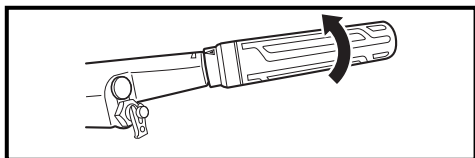

3.α) Μοντέλο με κορδονιέρα:

Πιάστε σταθερά τη λαβή της κορδονιέρας ③ και τραβήξτε μέχρι να αισθανθείτε αντίσταση. Κατόπιν, τραβήξτε δυνατά για να ξεκινήσει η μηχανή. Μη αφήσετε το σχοινί απότομα. Αφήστε το να τυλιχτεί αργά.

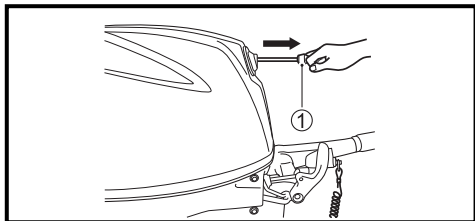

⚠ ΠΡΟΕΙΔΟΠΟΙΗΣΗ

Αν τα καλώδια της μπαταρίας δεν είναι συνδεδεμένα στη μπαταρία και έρθουν σε επαφή ενώ η μηχανή λειτουργεί, ενδέχεται να προκληθεί ζημιά στο ηλεκτρικό σύστημα και να παρουσιαστεί κίνδυνος φωτιάς.

Αν δεν χρησιμοποιείτε μπαταρία στα μοντέλα με μίζα, πρέπει να απομονώσετε τους ακροδέκτες των καλωδίων της μπαταρίας ώστε να μην έρθουν σε επαφή μεταξύ τους και προκληθεί βραχυκύκλωμα.

ΠΡΟΣΟΧΗ

Αν τραβήξετε το σχοινί της κορδονιέρας, ενόσω η μηχανή είναι σε λειτουργία, θα προκληθεί σοβαρή ζημιά στο μηχανισμό εκκίνησης.

Ποτέ μην τραβήξετε το σχοινί της κορδονιέρας ενόσω η μηχανή είναι σε λειτουργία.

3.β) Μοντέλο με ηλεκτρική ανάφλεξη:

Πατήστε το Πιέστε το κουμπί της μίζας ④.

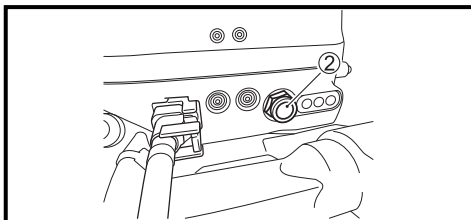

ΠΡΟΣΟΧΗ

Αν πιέσετε το κουμπί της μίζας για περισσότερο από 5 δευτερόλεπτα, θα προκληθεί ζημιά στο σύστημα εκκίνησης.

Ποτέ μην πιέσετε το κουμπί της μίζας για περισσότερο από 5 δευτερόλεπτα.

ΠΡΟΣΟΧΗ

Αν πιέσετε το κουμπί της μίζας όταν η μηχανή λειτουργεί, θα προκληθεί σοβαρή ζημιά στο σύστημα εκκίνησης.

Ποτέ μην πιέσετε το κουμπί της μίζας όταν η μηχανή λειτουργεί.

ΣΗΜΕΙΩΣΗ:

Αν η μηχανή δεν ξεκινήσει μέσα σε πέντε (5) δευτερόλεπτα, περιμένετε δέκα (10) δευτερόλεπτα και ξαναδοκιμάστε.

ΠΡΟΣΟΧΗ

Αν το Σύστημα Προειδοποίησης δεν λειτουργεί σωστά, ενδέχεται να μην ειδοποιηθείτε για μια κατάσταση που ενδέχεται να προκαλέσει ζημιά στην εξωλέμβιο μηχανή σας. Αν η λυχνία προειδοποίησης δεν ανάψει σύντομα μόλις λειτουργήσει το σύστημα εκκίνησης, η λυχνία προειδοποίησης είναι χαλασμένη ή υπάρχει πρόβλημα στο σύστημα κυκλώματος. Συμβουλευτείτε αμέσως αντιπρόσωπο της SUZUKI, συνεργείο εξουσιοδοτημένο ή συνεργαζόμενο.

4. Ζεστάνετε τη μηχανή για περίπου πέντε (5) λεπτά.

ΜΟΝΤΕΛΟ ΜΕ ΤΗΛΕΧΕΙΡΙΣΤΗΡΙΟ

1. Πιέστε αρκετές φορές το πουάρ που είναι ενσωματωμένο στο σωληνάκι καυσίμου, μέχρι να αισθανθείτε αντίσταση.

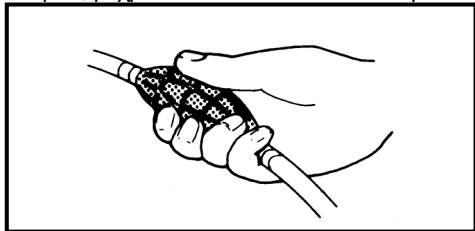

2. Βεβαιωθείτε πως ο μοχλός προθέρμανσης είναι τελείως κλειστός.

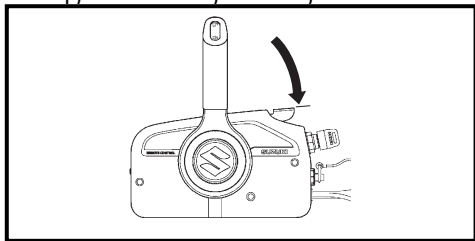

3. Γυρίστε το κλειδί του διακόπτη στη θέση "ON".
4. Γυρίστε το κλειδί του διακόπτη στη θέση "START".

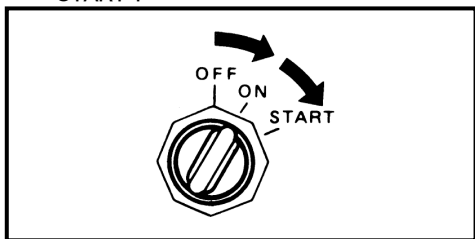

ΠΡΟΣΟΧΗ

Αν γυρίσετε το κλειδί στη θέση "START" για περισσότερο από 5 δευτερόλεπτα, θα προκληθεί ζημιά στο σύστημα εκκίνησης. Ποτέ μην αφήνετε το κλειδί στη θέση "START" για περισσότερο από 5 δευτερόλεπτα.

ΠΡΟΣΟΧΗ

Αν γυρίσετε το κλειδί στη θέση "START" ενώ η μηχανή λειτουργεί, θα προκληθεί ζημιά στο σύστημα εκκίνησης. Ποτέ μην γυρίζετε το κλειδί στη θέση "START" όταν η μηχανή βρίσκεται σε λειτουργία.

ΣΗΜΕΙΩΣΗ:

Αν η μηχανή δεν ξεκινήσει μέσα σε πέντε (5) δευτερόλεπτα, περιμένετε δέκα (10) δευτερόλεπτα και ξαναδοκιμάστε.

ΠΡΟΣΟΧΗ

Αν το Σύστημα Προειδοποίησης δεν λειτουργεί σωστά, ενδέχεται να μην ειδοποιηθείτε για μια κατάσταση που ενδέχεται να προκαλέσει ζημιά στην εξωλέμβιο μηχανή σας.

Αν η λυχνία προειδοποίησης δεν ανάψει σύντομα μόλις λειτουργήσει το σύστημα εκκίνησης, η λυχνία προειδοποίησης είναι χαλασμένη ή υπάρχει πρόβλημα στο σύστημα κυκλώματος. Συμβουλευτείτε αμέσως αντιπρόσωπο της SUZUKI, συνεργείο εξουσιοδοτημένο ή συνεργαζόμενο.

5. Ζεστάνετε τη μηχανή για περίπου πέντε (5) λεπτά.

Έλεγχος νερού ψύξης

Μόλις η μηχανή αρχίσει να λειτουργεί, από το δείκτη ροής νερού ψύξης ① θα πρέπει να ψεκάζεται νερό, υποδεικνύοντας έτσι την ομαλή λειτουργία της αντλίας νερού και του συστήματος υδρόψυξης. Αν διαπιστώσετε ότι δεν υπάρχει ροή νερού, σβήστε τη μηχανή το συντομότερο δυνατόν και συμβουλευτείτε τον αντιπρόσωπο της SUZUKI Marine, συνεργείο εξουσιοδοτημένο ή συνεργαζόμενο.

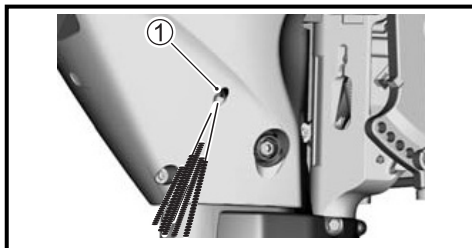

ΠΡΟΣΟΧΗ

Ποτέ μη λειτουργείτε τη μηχανή όταν δεν υπάρχει ροή νερού από το δείκτη ροής, διότι μπορεί να προκληθούν σοβαρές ζημιές.

Αφού ξεκινήσετε τη μηχανή, βεβαιωθείτε ότι υπάρχει ροή νερού από το δείκτη ροής.

▲ ΠΡΟΕΙΔΟΠΟΙΗΣΗ

Η λειτουργία της μηχανής όταν δεν λειτουργεί σωστά ο διακόπτης ασφαλείας, μπορεί να αποβεί καταστροφική. Πριν ξεκινήσετε, βεβαιωθείτε ότι ο διακόπτης ασφαλείας λειτουργεί σωστά.

ΕΚΚΙΝΗΣΗ ΣΕ ΕΚΤΑΚΤΗ ΑΝΑΓΚΗ

ΣΗΜΕΙΩΣΗ:

Τα μοντέλα με μίζα είναι εξοπλισμένα με κορδονιέρα ως εφεδρικό σύστημα για εκκίνηση έκτακτης ανάγκης. Επομένως, δεν προβλέπεται εφεδρικό σχοινί εκκίνησης έκτακτης ανάγκης.

Αν πρέπει να βάλετε σε λειτουργία τη μηχανή αλλά δεν μπορείτε διότι υπάρχει πρόβλημα στην κορδονιέρα, μπορείτε να ακολουθήσετε τη διαδικασία εκκίνησης σε έκτακτη ανάγκη.

▲ ΠΡΟΕΙΔΟΠΟΙΗΣΗ

Αν αγγίξετε ηλεκτρικά μέρη όταν βάζετε σε λειτουργία τη μηχανή τραβώντας το σχοινί εκκίνησης, είναι πιθανό να υποστείτε σοκ από την υψηλή τάση του ρεύματος.

Όταν βάζετε σε λειτουργία τη μηχανή τραβώντας το σχοινί εκκίνησης έκτακτης ανάγκης, φροντίστε να μην αγγίξετε ηλεκτρικά μέρη, όπως τον πολλαπλασιαστή ή τα μπουζοκαλώδια.

Για να βάλετε σε λειτουργία τη μηχανή όταν υπάρχει πρόβλημα στην κορδονιέρα:

1. Γυρίστε τον επιλογέα κίνησης στο «νεκρό» (“NEUTRAL”).

▲ ΠΡΟΕΙΔΟΠΟΙΗΣΗ

Κατά τη διαδικασία εκκίνησης σε έκτακτη ανάγκη, δεν λειτουργεί το σύστημα προστασίας εκκίνησης με ταχύτητα. Αν ο επιλογέας κίνησης δεν είναι στη θέση «νεκρό» (“NEUTRAL”), το σκάφος μπορεί να κινηθεί απρόσμενα όταν η μηχανή ξεκινήσει, προκαλώντας πτώση των επιβατών ή πιθανό τραυματισμό. Βεβαιωθείτε ότι ο επιλογέας κίνησης είναι στη θέση «νεκρό» (“NEUTRAL”) πριν επιχειρήσετε να εκκινήσετε τη μηχανή χρησιμοποιώντας τη διαδικασία έκτακτης ανάγκης.

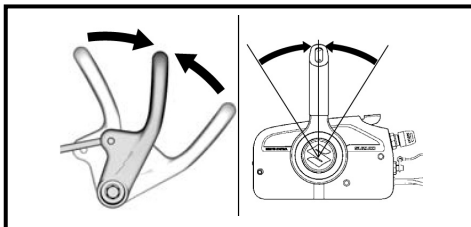

2. Αφαιρέστε το κάλυμμα της μηχανής γυρίζοντας το μοχλό του κλείστρου προς τη φορά του βέλους και ανασηκώνοντας το κάλυμμα.

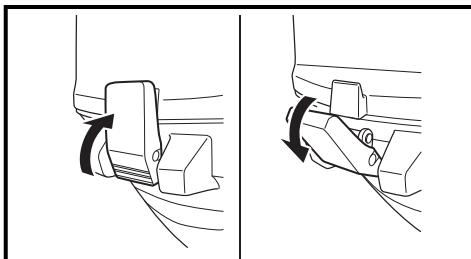

3. Αφαιρέστε το καλώδιο NSI ① από την κορδονιέρα.

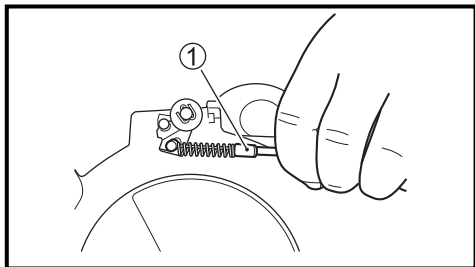

4. Αφαιρέστε τις δύο βίδες που συγκρατούν το σιλανσιέ. Αφαιρέστε το σιλανσιέ.

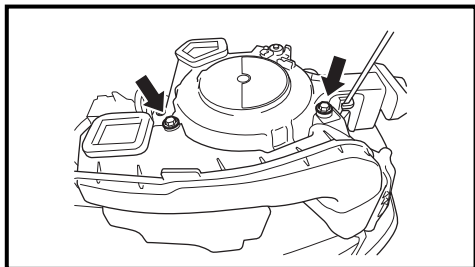

5. Αφαιρέστε τις τέσσερις βίδες που συγκρατούν το μηχανισμό της κορδονιέρας και το κάλυμμα του μίαντα χρονισμού.

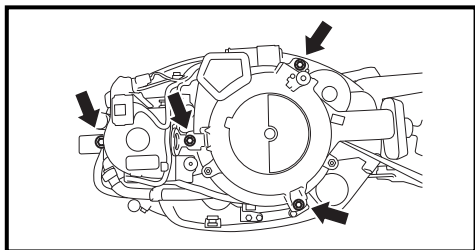

6. Αποσυνδέστε το μηχανισμό της κορδονιέρας από το κάλυμμα του μίαντα χρονισμού και ανασηκώστε το μηχανισμό της κορδονιέρας.
7. Ξανατοποθετήστε το κάλυμμα του μίαντα χρονισμού και στερεώστε το με ένα παξιμάδι.

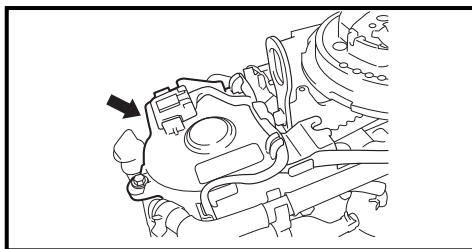

8. Ασφαλίστε το καλώδιο NSI με ένα κατάλληλο σχοινί, όπως φαίνεται στο σχήμα.

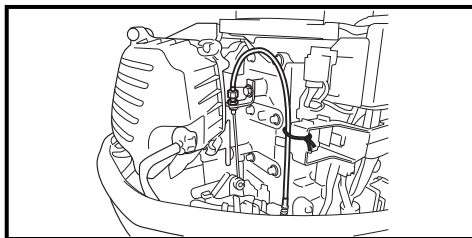

ΣΗΜΕΙΩΣΗ:

Βεβαιωθείτε ότι η καλωδίωση δεν ακουμπάει το βολάν και τον μίαντα χρονισμού.

9. Κάντε έναν κόμπο στη μία άκρη του εφεδρικού σχοινού που θα βρείτε μέσα στην εργαλειοθήκη. Δέστε την άλλη άκρη γύρω από τη λαβή του κατσαβιδιού από την εργαλειοθήκη.
10. Αγκιστρώστε την άκρη του σχοινού με τον κόμπο στην εγκοπή του βολάν της μηχανής και τυλίξτε το υπόλοιπο σχοινί γύρω από το βολάν, με φορά προς τα δεξιά.
11. Τοποθετήστε το διακόπτη ασφαλείας στο θέση του.
12. Μοντέλο με τηλεχειριστήριο:
Γυρίστε το κλειδί στη θέση "ON".
13. Αφού ακολουθήσετε τα βήματα της κανονικής διαδικασίας εκκίνησης, τραβήξτε απότομα το σχοινί για να εκκινήσει η μηχανή.

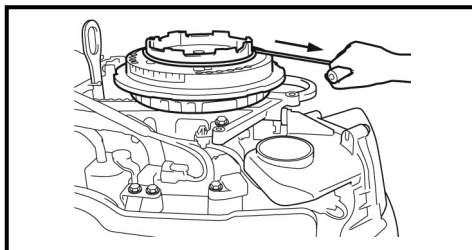

▲ ΠΡΟΕΙΔΟΠΟΙΗΣΗ

Εάν επιχειρήσετε να ξανατοποθετήσετε το κάλυμμα του βολάν ή της μηχανής όταν η μηχανή είναι σε λειτουργία, είναι πιθανόν να τραυματιστείτε.

Μην επιχειρήσετε να ξανατοποθετήσετε το κάλυμμα του βολάν ή της μηχανής όταν η μηχανή είναι σε λειτουργία.

▲ ΠΡΟΕΙΔΟΠΟΙΗΣΗ

Όταν η μηχανή βρίσκεται σε λειτουργία, υπάρχουν πολλά κινούμενα μέρη τα οποία μπορεί να προκαλέσουν προσωπικό τραυματισμό.

Όταν η μηχανή βρίσκεται σε λειτουργία, να έχετε τα χέρια, μαλλιά, ρούχα σας κ.λπ. μακριά από τη μηχανή.

ΣΗΜΕΙΩΣΗ:

Βεβαιωθείτε ότι το σύστημα εκκίνησης θα διορθωθεί όσο το δυνατόν γρηγορότερα και μη χρησιμοποιείτε συνεχώς το εφεδρικό σχοινί.

ΕΠΙΛΟΓΗ ΠΟΡΕΙΑΣ ΚΑΙ ΤΑΧΥΤΗΤΑΣ

ΠΡΟΣΟΧΗ

Σοβαρή μηχανική βλάβη μπορεί να προκληθεί αν (α) δεν επιτρέψετε στη μηχανή να γυρίσει σε ρελαντί και αν δεν μειώσετε ταχύτητα πριν αλλάξετε πορεία από πρόσω ("FORWARD") σε ανάποδα ("REVERSE") ή αντίστροφα, ή (β) αν δεν είστε προσεκτικοί όταν το σκάφος κινείται ανάποδα. Αφήνετε πάντα τη μηχανή να γυρίζει στο ρελαντί πριν αλλάξετε ταχύτητα. Να είστε προσεκτικοί και να κινείστε με την ελάχιστη ταχύτητα όταν το σκάφος κινείται ανάποδα. Βεβαιωθείτε πως ο επιλογέας κίνησης είναι στην επιθυμητή θέση πριν επιταχύνετε.

ΠΡΟΣΟΧΗ

Αν αλλάζετε ταχύτητα ενώ η μηχανή δεν λειτουργεί, ενδέχεται να χαλαώσει ο μηχανισμός επιλογής ταχύτητας. Αποφύγετε να αλλάζετε ταχύτητα όταν η μηχανή δεν λειτουργεί.

ΜΟΝΤΕΛΟ ΜΕ ΛΑΓΟΥΔΕΡΑ

Επιλογή πορείας

Για να επιλέξετε κίνηση προς τα εμπρός (πρόσω - "FORWARD"), κλείστε το ρελαντί και τραβήξτε το μοχλό επιλογής σταθερά προς το μέρος σας.

Για να επιλέξετε κίνηση προς τα πίσω (ανάποδα - "REVERSE"), βεβαιωθείτε πως ο μοχλός ασφάλισης κλίσης είναι «ασφαλισμένος», μειώστε τις στροφές στο ρελαντί και σπρώξτε το μοχλό σταθερά προς τα πίσω.

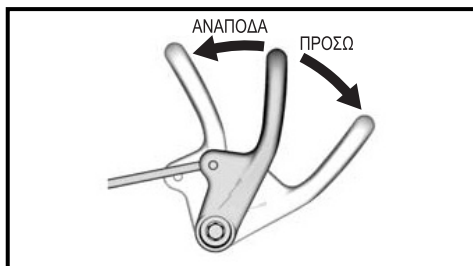

Επιλογή ταχύτητας

Αφού επιλέξετε την επιθυμητή πορεία, ρυθμίστε την ταχύτητα πλεύσης, στρέφοντας τη μανέτα ανάλογα.

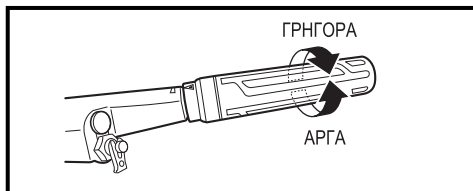

ΜΟΝΤΕΛΟ ΜΕ ΤΗΛΕΧΕΙΡΙΣΤΗΡΙΟ

Επιλογή πορείας

Για να επιλέξετε κίνηση προς τα εμπρός (πρόσω - "FORWARD"), πιέστε την ασφάλεια της λαβής του τηλεχειριστηρίου (μανέτας) και σπρώξτε τη μπροστά, μέχρι να φτάσει περίπου στη θέση (Α), όπως δείχνει το σχήμα.

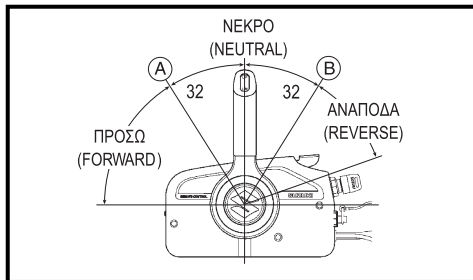

Για να επιλέξετε κίνηση προς τα πίσω (ανάποδα - "REVERSE"), πιέστε την ασφάλεια της λαβής του τηλεχειριστηρίου (μανέτας) και τραβήξτε την προς τα πίσω, μέχρι να φτάσει περίπου στη θέση (B), όπως δείχνει το σχήμα.

Επιλογή ταχύτητας

Για να αυξήσετε ταχύτητα αφού έχετε επιλέξει την επιθυμητή πορεία, συνεχίστε να μετακινείτε τη μανέτα προς την ανάλογη κατεύθυνση (μπροστά ή πίσω).

▲ ΠΡΟΕΙΔΟΠΟΙΗΣΗ

Μιας και η ίδια μανέτα χρησιμοποιείται για επιλογή πορείας και έλεγχο ταχύτητας, είναι πιθανό να μετακινήσετε το μοχλό πέρα από το άγκιστρο και να εμπλακεί το γκάζι.

Αυτό μπορεί να κάνει το σκάφος να κινηθεί απότομα, προκαλώντας υλικές ή σωματικές ζημιές. Πρέπει να είστε προσεκτικοί να μην μετακινείτε το μοχλό ελέγχου υπερβολικά προς τα εμπρός ή προς τα πίσω κατά την αλλαγή.

ΣΤΑΜΑΤΗΜΑ ΤΗΣ ΜΗΧΑΝΗΣ

ΣΗΜΕΙΩΣΗ:

Όταν είναι απαραίτητο να σταματήσετε τη μηχανή σε κατάσταση ανάγκης, τραβήξτε το έλασμα του διακόπτη ασφαλείας έξω από το διακόπτη ασφαλείας τραβώντας το κορδόνι έκτακτης ανάγκης.

ΜΟΝΤΕΛΟ ΜΕ ΛΑΓΟΥΔΕΡΑ

Για να σταματήσετε τη μηχανή:

1. Κλείστε το γκάζι στο ρελαντί.
2. Βάλτε τον επιλογέα πορείας στο νεκρό ("NEUTRAL").
3. Αφού λειτουργήσει στο μέγιστο αριθμό στροφών, αφήστε να κρυώσει για μερικά λεπτά η μηχανή αφήνοντάς τη στο ρελαντί ή σε χαμηλή ταχύτητα.
4. Πιέστε και κρατήστε πατημένο το κουμπί (A) μέχρι να σταματήσει η μηχανή.

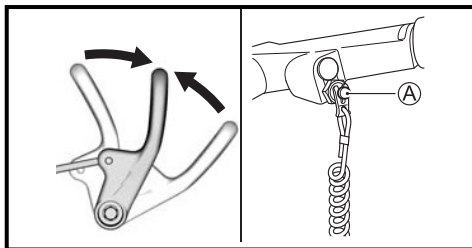

5. Αφού έχει σταματήσει η μηχανή, αποσυνδέστε το σύνδεσμο βενζίνης από την εξωλέμβια μηχανή.

▲ ΠΡΟΕΙΔΟΠΟΙΗΣΗ

Αν αφήσετε τη μηχανή σταματημένη για μεγάλο χρονικό διάστημα με το σωληνάκι καυσίμου συνδεδεμένο, ενδέχεται να υπάρξει διαρροή καυσίμου.

Αποσυνδέστε το σωληνάκι καυσίμου οποτεδήποτε αφήνετε τη μηχανή σταματημένη για μεγάλο χρονικό διάστημα.

6. Γυρίστε το εξαεριστικό στο καπάκι δεξαμενής καυσίμου δεξιόστροφα για να κλείσετε την τρύπα.

ΜΟΝΤΕΛΟ ΜΕ ΤΗΛΕΧΕΙΡΙΣΤΗΡΙΟ

Για να σταματήσετε τη μηχανή:

1. Βάλτε τον επιλογέα πορείας στο νεκρό ("NEUTRAL").
2. Αφού λειτουργήσει στο μέγιστο αριθμό στροφών, αφήστε να κρυώσει για μερικά λεπτά η μηχανή αφήνοντάς τη στο ρελαντί ή σε χαμηλή ταχύτητα.
3. Γυρίστε το κλειδί στη θέση "OFF". Αφήνετε πάντα το κλειδί στη θέση "OFF" όταν η μηχανή δεν βρίσκεται σε λειτουργία, διαφορετικά μπορεί να προκληθεί εκφόρτιση της μπαταρίας.

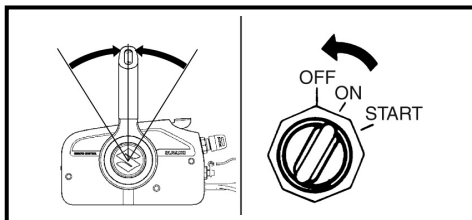

4. Αφού έχει σταματήσει η μηχανή, αποσυνδέστε το σύνδεσμο βενζίνης από την εξωλέμβια μηχανή.

▲ ΠΡΟΕΙΔΟΠΟΙΗΣΗ

Αν αφήσετε τη μηχανή σταματημένη για μεγάλο χρονικό διάστημα με το σωληνάκι καυσίμου συνδεδεμένο, ενδέχεται να υπάρξει διαρροή καυσίμου.

Αποσυνδέστε το σωληνάκι καυσίμου οποτεδήποτε αφήνετε τη μηχανή σταματημένη για μεγάλο χρονικό διάστημα.

5. Γυρίστε το εξαεριστικό στο καπάκι δεξαμενής καυσίμου δεξιόστροφα για να κλείσετε την τρύπα.

▲ ΠΡΟΕΙΔΟΠΟΙΗΣΗ

Η μη εξουσιοδοτημένη χρήση του σκάφους σας θα μπορούσε να οδηγήσει σε ατύχημα ή ζημιά στο σκάφος σας.

Για να αποφύγετε τη χρήση του σκάφους σας από άλλους χωρίς την έγκρισή σας, βεβαιωθείτε ότι έχετε αφαιρέσει το κλειδί και το κορδόνι ασφαλείας όταν το σκάφος είναι αφύλακτο.

ΣΗΜΕΙΩΣΗ:

Για να βεβαιωθείτε ότι ο διακόπτης ασφαλείας λειτουργεί κανονικά, φροντίστε περιοδικά να σβήνετε τη μηχανή τραβώντας το κορδόνι ασφαλείας, όταν η μηχανή λειτουργεί στο ρελαντί.

ΠΛΕΥΡΙΣΜΑ

Η μηχανή πρέπει να σηκώνεται όταν το σκάφος βρίσκεται αραγμένο σε ρηχά νερά ή όταν το σκάφος θα μείνει αραγμένο για πολύ καιρό. Έτσι προστατεύεται η μηχανή από χτυπήματα και από τη διάβρωση που προκαλεί το θαλασσινό νερό.

Συμβουλευτείτε το κεφάλαιο «ΕΛΑΣΜΑ ΥΠΟΣΤΗΡΙΞΗΣ» (DF25A/25AR/30A) ή το κεφάλαιο «ΜΟΧΛΟΣ ΑΣΦΑΛΙΣΗΣ ΚΛΙΣΗΣ» (DF25AT / 25ATH / 30AT / 30ATH / 30AQ) για περισσότερες λεπτομέρειες σχετικά με το πώς θα ανασηκώσετε τη μηχανή.

▲ ΠΡΟΕΙΔΟΠΟΙΗΣΗ

Αν αφήσετε τη μηχανή στην ανώτατη θέση στήριξης για μεγάλο χρονικό διάστημα με το σωληνάκι καυσίμου συνδεδεμένο, ενδέχεται να υπάρξει διαρροή καυσίμου. Αποσυνδέστε το σωληνάκι καυσίμου οποτεδήποτε αφήνετε τη μηχανή ανασηκωμένη για μεγάλο χρονικό διάστημα.

ΠΡΟΣΟΧΗ

Αν δεν ασφαλίσετε σωστά το σκάφος σας μπορεί να προκληθεί ζημιά στο σκάφος σας ή τη μηχανή, ή ζημιά σε περιουσία τρίτου.

Αποφύγετε την τριβή της μηχανής πάνω στον τοίχο της αποβάθρας, τις προβλήτες ή σε άλλα σκάφη, όταν το σκάφος είναι ακινητοποιημένο.

ΛΕΙΤΟΥΡΓΙΑ ΣΕ ΡΗΧΑ ΝΕΡΑ

(DF25A/25AR/30A)

Όταν πλέετε σε ρηχά νερά, είναι πιθανό να χρειαστεί να ανασηκώσετε ελαφρά τη μηχανή σας από την κανονική θέση πλεύσης. Σε αυτή την περίπτωση θα πρέπει να κινείστε μόνο με χαμηλή ταχύτητα. Όταν επιστρέψετε σε βαθιά νερά, βεβαιωθείτε πως επαναφέρατε τη μηχανή στην κανονική θέση πλεύσης. Ανατρέξτε στο κεφάλαιο «ΠΛΕΥΣΗ ΣΕ ΡΗΧΑ ΝΕΡΑ» για περισσότερες λεπτομέρειες.

▲ ΠΡΟΕΙΔΟΠΟΙΗΣΗ

Όταν χρησιμοποιείτε τη μηχανή σε ρηχά νερά, δεν λειτουργεί η ασφάλεια κλίσης. Κατά συνέπεια, δυνάμεις, οι οποίες οφείλονται στην ώθηση της έλικας κατά την κίνηση προς τα πίσω («ΑΝΑΠΟΔΑ»), απότομη επιβράδυνση του σκάφους ή πρόσκρουση σε κάποιο υποθαλάσσιο εμπόδιο, μπορεί να προκαλέσουν απότομη ανύψωση της μηχανής έξω από το νερό, με σοβαρές πιθανότητες τραυματισμού του χειριστή ή των επιβατών του σκάφους. Για να αποφύγετε τέτοιο ενδεχόμενο, κινθείτε προσεκτικά και με μικρή ταχύτητα.

ΠΡΟΣΟΧΗ

Αν δεν λάβετε τις απαραίτητες προφυλάξεις όταν λειτουργείτε το σκάφος σε ρηχά νερά, ενδέχεται να προκληθεί ζημιά στην εξωλέμβια μηχανή ή το σκάφος.

- Όταν ανασηκώνετε τη μηχανή για πλεύση σε ρηχά νερά, βεβαιωθείτε ότι η εισαγωγή νερού ψύξης είναι συνεχώς βυθισμένη και ότι η ροή του νερού είναι κανονική στο σύστημα ψύξης.
- Προσέξτε ώστε η μηχανή να μη χτυπήσει στο βυθό, ιδιαίτερα όταν λειτουργεί «ΑΝΑΠΟΔΑ», διότι μπορεί να προκληθεί σοβαρή ζημιά. Αν η μηχανή χτυπήσει στο βυθό ενώ λειτουργεί «ΑΝΑΠΟΔΑ», η δόνηση θα δράσει απευθείας στον καθρέφτη, και τόσο η μηχανή όσο και το σκάφος ενδέχεται να υποστούν βλάβη.

ΛΕΙΤΟΥΡΓΙΑ ΣΕ ΡΗΧΑ ΝΕΡΑ (DF30AQ)

Όταν πλέετε σε ρηχά νερά, είναι πιθανό να χρειαστεί να ανασηκώσετε ελαφρά τη μηχανή σας από την κανονική θέση πλεύσης. Σε αυτή την περίπτωση θα πρέπει να κινείστε μόνο με χαμηλή ταχύτητα. Όταν επιστρέψετε σε βαθιά νερά, βεβαιωθείτε πως επαναφέρατε τη μηχανή στην κανονική θέση πλεύσης.

Για να ανασηκώσετε τη μηχανή περισσότερο από τη συνηθισμένη γωνία κλίσης:

1. Σταματήστε τη μηχανή.
2. Τοποθετήστε το μοχλό απασφάλισης ① στη θέση απασφάλισης.

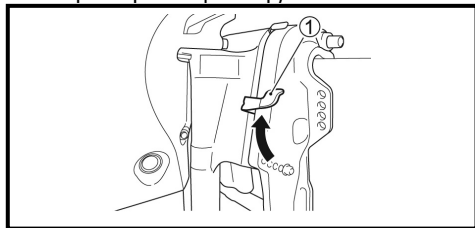

3. Αργά ανασηκώστε τη μηχανή στην κατάλληλη γωνία κλίσης.

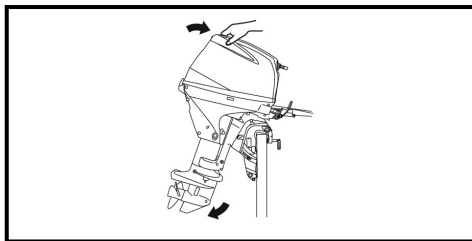

4. Τοποθετήστε το μοχλό απασφάλισης ① στη θέση ασφάλισης ("lock").

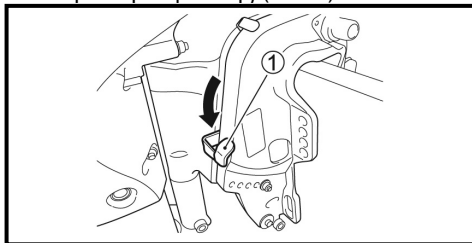

Για να χαμηλώσετε τη μηχανή:

1. Τοποθετήστε τον επιλογέα ταχύτητα στη θέση «νεκρό» ("NEUTRAL").
2. Τοποθετήστε το μοχλό απασφάλισης ① στη θέση απασφάλισης.
3. Σπρώξτε τη λαβή στο πίσω μέρος του καλύμματος της μηχανής και αργά αφήστε τη μηχανή να χαμηλώσει.
4. Τοποθετήστε το μοχλό απασφάλισης ① στη θέση ασφάλισης ("lock").

▲ ΠΡΟΕΙΔΟΠΟΙΗΣΗ

Όταν η μηχανή βρίσκεται πέρα από τη μέγιστη γωνία κλίσης, το μπρακέτο περιστροφής δεν θα έχει πλευρική υποστήριξη από το μπρακέτο υποστήριξης και το σύστημα κλίσης θα αδυνατεί να προστατεύσει τη μηχανή αν το πόδι προσκρούσει σε κάποιο εμπόδιο. Αυτό μπορεί να οδηγήσει σε τραυματισμό των επιβατών. Επίσης, αν η μηχανή βρίσκεται πέρα από τη μέγιστη γωνία κλίσης, οι οπές εισαγωγής νερού ενδέχεται να είναι ψηλότερα από την ίσαλο, προκαλώντας σοβαρή μηχανική βλάβη εξαιτίας της υπερθέρμανσης.

Μη λειτουργείτε τη μηχανή σε περισσότερες από 1.500 σ.α.λ. ή λειτουργείτε το σκάφος με τη μηχανή ψηλότερα από τη μέγιστη θέση κλίσης.

ΠΡΟΣΟΧΗ

Αν η μηχανή χτυπήσει στο βυθό, σοβαρές βλάβες μπορεί να συμβούν. Μην αφήσετε τη μηχανή να χτυπήσει στο βυθό. Αν αυτό συμβεί, ελέγξτε αμέσως για τυχόν ζημιές.

ΛΕΙΤΟΥΡΓΙΑ ΣΕ ΡΗΧΑ ΝΕΡΑ (DF25AT/25ATH/30AT/30ATH)

Όταν πλέετε σε ρηχά νερά, είναι πιθανό να χρειαστεί να ανασηκώσετε ελαφρά τη μηχανή σας από την κανονική θέση πλεύσης. Σε αυτή την περίπτωση θα πρέπει να κινείστε μόνο με χαμηλή ταχύτητα. Όταν επιστρέψετε σε βαθιά νερά, βεβαιωθείτε πως επαναφέρατε τη μηχανή στην κανονική θέση πλεύσης.

Για να ανασηκώσετε τη μηχανή περισσότερο από τη συνηθισμένη γωνία κλίσης, χρησιμοποιήστε το διακόπτη ρύθμισης κλίσης (P.T.T.). Ανατρέξτε στο κεφάλαιο «ΥΠΟΒΟΗΘΟΥΜΕΝΗ ΡΥΘΜΙΣΗ ΙΣΟΣΤΑΘΜΙΣΗΣ ΚΑΙ ΚΛΙΣΗΣ (P.T.T.)».

▲ ΠΡΟΕΙΔΟΠΟΙΗΣΗ

Όταν η μηχανή βρίσκεται πέρα από τη μέγιστη γωνία κλίσης, το μπρακέτο περιστροφής δεν θα έχει πλευρική υποστήριξη από το μπρακέτο υποστήριξης και το σύστημα κλίσης θα αδυνατεί να προστατεύσει τη μηχανή αν το πόδι προσκρούσει σε κάποιο εμπόδιο. Αυτό μπορεί να οδηγήσει σε τραυματισμό των επιβατών. Επίσης, αν η μηχανή βρίσκεται πέρα από τη μέγιστη γωνία κλίσης, οι οπές εισαγωγής νερού ενδέχεται να είναι ψηλότερα από την ίσαλο, προκαλώντας σοβαρή μηχανική βλάβη εξαιτίας της υπερθέρμανσης.

Μη λειτουργείτε τη μηχανή σε περισσότερες από 1.500 σ.α.λ. ή λειτουργείτε το σκάφος με τη μηχανή ψηλότερα από τη μέγιστη θέση κλίσης.

ΠΡΟΣΟΧΗ

Αν η μηχανή χτυπήσει στο βυθό, σοβαρές βλάβες μπορεί να συμβούν. Μην αφήσετε τη μηχανή να χτυπήσει στο βυθό. Αν αυτό συμβεί, ελέγξτε αμέσως για τυχόν ζημιές.

ΛΕΙΤΟΥΡΓΙΑ ΣΕ ΘΑΛΑΣΣΙΝΟ ΝΕΡΟ

Μετά τη χρήση της μηχανής σε θαλασσινό νερό, θα πρέπει να καθαρίσετε το κύκλωμα της υδρόψυξης με γλυκό νερό, όπως περιγράφεται στο κεφάλαιο «ΚΑΘΑΡΙΣΜΟΣ ΣΥΣΤΗΜΑΤΟΣ ΨΥΞΗΣ» του εγχειριδίου. Αν αμελήσετε αυτή την ενέργεια, η συσσώρευση των αλάτων μπορεί να προκαλέσει οξειδωση στη μηχανή και να μειώσει το χρόνο ζωής της.

ΛΕΙΤΟΥΡΓΙΑ ΣΕ ΠΑΓΩΜΕΝΑ ΝΕΡΑ

Όταν μεταχειρίζεστε τη μηχανή σας σε παγωμένα νερά, βεβαιωθείτε πως το κάτω της άκρο (ποδάρι) είναι συνεχώς βυθισμένο στο νερό. Όταν βγάψετε τη μηχανή έξω από το νερό, αφήνετέ την σε κάθετη θέση ώστε να στραγγίξει εντελώς.

ΠΡΟΣΟΧΗ

Αν αφήσετε την εξωλέμβια μηχανή σας έξω από το νερό όταν η θερμοκρασία είναι πολύ χαμηλή ενώ υπάρχει ακόμη νερό στο σύστημα ψύξης, το νερό μπορεί να παγώσει και να διασταλεί, προκαλώντας σοβαρές ζημιές στη μηχανή.

Όταν η εξωλέμβια βρίσκεται στο νερό σε θερμοκρασίες που το νερό παγώνει, κρατήστε το πόδι βυθισμένο στο νερό συνεχώς. Όταν η μηχανή είναι αποθηκευμένη έξω από το νερό σε θερμοκρασίες που το νερό παγώνει, τοποθετήστε τη σε κάθετη θέση έτσι ώστε το σύστημα ψύξης να αποστραγγιστεί τελείως.

ΑΦΑΙΡΕΣΗ ΚΑΙ ΜΕΤΑΦΟΡΑ ΜΗΧΑΝΗΣ

ΑΦΑΙΡΕΣΗ ΜΗΧΑΝΗΣ ΜΟΝΤΕΛΟ ΜΕ ΛΑΓΟΥΔΕΡΑ

1. Βεβαιωθείτε ότι η μηχανή έχει σταματήσει.
2. Αφαιρέστε το σωλήνα καυσίμου από τον κινητήρα.
3. Αφαιρέστε το κάλυμμα της μηχανής.
4. Αποστραγγίστε τη βενζίνη από το καρμπυρατέρ ακολουθώντας την εξής διαδικασία:
 - (1) Αφαιρέστε τα επτά (7) παξιμάδια χρησιμοποιώντας σωληνωτό κλειδί 8 mm, κατόπιν αφαιρέστε το δεξί πλαϊνό κάλυμμα.

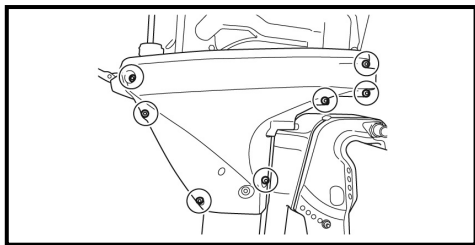

- (2) Χαμηλώστε τελείως τη μηχανή.
- (3) Χαλαρώστε τη βίδα αποστράγγισης ① και αποστραγγίστε τη βενζίνη από το διαχωριστή αερίων καυσίμου ③ σε κατάλληλο δοχείο.

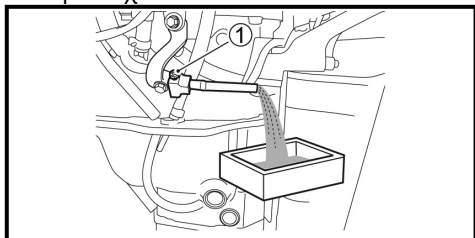

▲ ΠΡΟΕΙΔΟΠΟΙΗΣΗ

Η βενζίνη είναι εξαιρετικά εύφλεκτη και τοξική. Μπορεί να προκαλέσει φωτιά και να γίνει επικίνδυνη για ανθρώπους και κατοικίδια.

Χρησιμοποιήστε κατάλληλο, ασφαλές δοχείο για να αποθηκεύσετε τη βενζίνη που αδειάσατε. Κρατήστε τη βενζίνη μακριά από σπινθήρες, φωτιές, ανθρώπους και κατοικίδια.

- (4) Αφού αποστραγγίσετε τελείως, ξανασφίξτε τη βίδα αποστράγγισης ①.
5. Τοποθετήστε το δεξί πλαϊνό κάλυμμα της μηχανής.
6. Τοποθετήστε το κάλυμμα.
7. Αφαιρέστε τις βίδες στήριξης.
8. Χαλαρώστε τις βίδες του μπρακέτου.
9. Σηκώστε τη μηχανή από τον καθρέφτη.
10. Τοποθετήστε τη μηχανή κάθετα και αποστραγγίστε το νερό από το πόδι.
11. Για να μεταφέρετε, κρατήστε τη μηχανή κρατώντας από τη λαγουδέρα και το πλαϊνό κάλυμμα μηχανής.

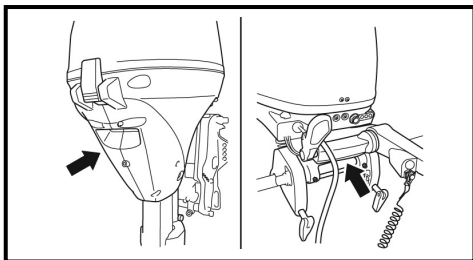

ΜΟΝΤΕΛΟ ΜΕ ΤΗΛΕΧΕΙΡΙΣΤΗΡΙΟ

Αν είναι απαραίτητο να αφαιρέσετε τη μηχανή από το σκάφος σας, συνιστούμε να απευθυνθείτε σε ένα εξουσιοδοτημένο ή συνεργαζόμενο συνεργείο Suzuki Marine για να το κάνει για εσάς.

ΜΕΤΑΦΟΡΑ ΜΗΧΑΝΗΣ

Κατά τη μεταφορά, η μηχανή θα πρέπει να είναι κάθετη ή οριζόντια.

Κάθετη μεταφορά:

Προσαρμόστε τη μηχανή στο μεταφοράκι ασφαλιζοντας το μπρακέτο στήριξης με δύο βίδες στήριξης.

Ποτέ μη χρησιμοποιείτε τη βάση έκθεσης για να μεταφέρετε τη μηχανή.

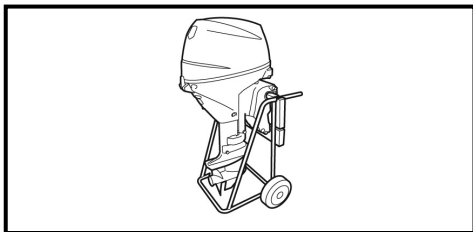

Οριζόντια μεταφορά:

1. Αδειάστε τη βενζίνη από το σωληνάκι καυσίμου. Ανατρέξτε στο κεφάλαιο «ΑΦΑΙΡΕΣΗ ΜΗΧΑΝΗΣ».
2. Σηκώστε τη λαγουδέρα και αφήστε τη μηχανή πάνω σε μια μαλακή προστατευτική επιφάνεια με τη δεξιά πλευρά προς τα κάτω, όπως φαίνεται στο σχήμα.

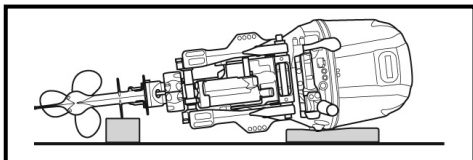

▲ ΠΡΟΕΙΔΟΠΟΙΗΣΗ

Καύσιμο που έχει χυθεί ή ατμός καυσίμου μπορεί να προκαλέσει φωτιά και είναι επικίνδυνη για την υγεία.

Πάντα να παίρνετε τις παρακάτω προφυλάξεις:

- Αποστραγγίστε το καύσιμο από το σωληνάκι καυσίμου και το διαχωριστή αερίων καυσίμου πριν μεταφέρετε το σκάφος / την εξωλέμβια μηχανή και πριν αφαιρέσετε τη μηχανή από το σκάφος.
- ΜΗΝ «ξαπλώσετε» τη μηχανή στο πλάι χωρίς να έχετε πρώτα αποστραγγίξει το καύσιμο.
- Κρατήστε τη μηχανή μακριά από ανοιχτές φωτιές ή σπινθήρες.
- Σκουπίστε αμέσως αν χυθεί καύσιμο.

ΠΡΟΣΟΧΗ

Μπορεί να προκληθεί ζημιά στη μηχανή, αν δεν λαμβάνετε τις κατάλληλες προφυλάξεις κατά τη μεταφορά της.

- Μην τοποθετήσετε τη μηχανή σε καμιά από τις θέσεις που απεικονίζονται παρακάτω, καθώς ενδέχεται νερό και λιπαντικό να εισέλθουν στον κύλινδρο μέσω της θύρας εξάτμισης ή να προκληθεί ζημιά στα εξωτερικά περιβλήματα.
- Μην «ξαπλώσετε» τη μηχανή στο πλάι χωρίς να έχετε πρώτα αποστραγγίξει εντελώς το νερό ψύξης, γιατί υπάρχει πιθανότητα να εισέλθει νερό στον κύλινδρο μέσω της θύρας εξάτμισης και να προκληθούν προβλήματα.

ΛΑΝΘΑΣΜΕΝΕΣ ΘΕΣΕΙΣ

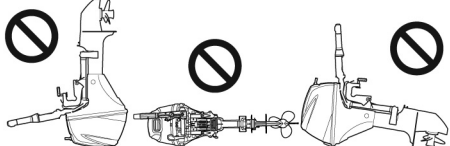

ΠΡΟΣΟΧΗ

Ποτέ μην αποθηκεύσετε ή μεταφέρετε τη μηχανή με το κατώτερο τμήμα της τοποθετημένο ψηλότερα από την κεφαλή της, γιατί υπάρχει πιθανότητα να κυλήσει νερό στο εσωτερικό του κινητήρα και να προκαλέσει σοβαρή βλάβη στη μηχανή.

ΡΥΜΟΥΛΚΗΣΗ

Όταν ρυμουλκείτε το σκάφος σας με τη μηχανή στον καθρέφτη του, φροντίστε ώστε η μηχανή να είναι στην κανονική θέση λειτουργίας (κάθετη), εκτός αν δεν υπάρχει αρκετή απόσταση από το έδαφος. Αν χρειάζεται περισσότερο ύψος από το έδαφος, τοποθετήστε τη μηχανή σε κεκλιμένη θέση, χρησιμοποιώντας μία δοκό ασφαλείας για να τη στηρίξετε.

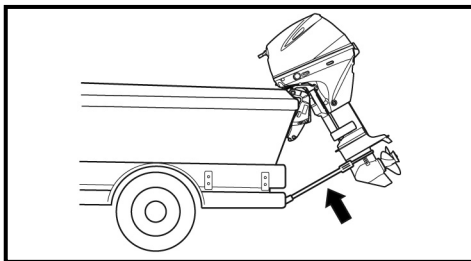

ΠΡΟΣΟΧΗ

Αν χρησιμοποιείτε το έλασμα ασφάλισης για να υποστηρίξετε τη μηχανή στην ανώτερη θέση όταν μεταφέρετε το σκάφος, οι αναπηδήσεις λόγω ανωμαλιών του δρόμου μπορεί απροσδόκητα να απασφαλίσουν το έλασμα υποστήριξης, προκαλώντας ζημιά στη μηχανή και στο μηχανισμό ασφάλισης.

Ποτέ μη χρησιμοποιείτε το έλασμα ασφάλισης για να στηρίξετε τη μηχανή στην ανώτερη θέση όταν ρυμουλκείτε το σκάφος. Χρησιμοποιήστε μπάρα προστασίας του καθρέφτη ή παρόμοια συσκευή για να υποστηρίξετε το βάρος της μηχανής.

ΕΛΕΓΧΟΣ ΚΑΙ ΣΥΝΤΗΡΗΣΗ

ΧΡΟΝΟΔΙΑΓΡΑΜΜΑ ΣΥΝΤΗΡΗΣΗΣ

Είναι σημαντικό να ελέγχετε και να συντηρείτε την εξωλέμβια μηχανή σας τακτικά. Ακολουθείτε τον παρακάτω πίνακα. Σε κάθε μεσοδιάστημα, βεβαιωθείτε ότι κάνετε το ενδειγμένο σέρβις. Τα διαστήματα περιοδικής συντήρησης ορίζονται ανάλογα με τον αριθμό ωρών λειτουργίας ή τον αριθμό ημερολογιακών μηνών, οποιοδήποτε συμβεί πρώτα.

▲ ΠΡΟΕΙΔΟΠΟΙΗΣΗ

Τα καυσαέρια περιέχουν μονοξειδίου του άνθρακα, ένα αέριο που είναι δύσκολο να ανιχνευθεί επειδή είναι άχρωμο και άοσμο. Η εισπνοή μονοξειδίου του άνθρακα μπορεί να προκαλέσει θάνατο ή σοβαρό τραυματισμό.

Ποτέ μην λειτουργήσετε τη μηχανή σε εσωτερικό ή σε χώρο με λίγο ή καθόλου εξαερισμό.

Διάστημα Αντικείμενο	Πρώτες 20 ώρες ή 1 μήνας	Κάθε 100 ώρες ή 12 μήνες	Κάθε 200 ώρες ή 12 μήνες	Κάθε 300 ώρες ή 36 μήνες
Μπουζί	-	E	-	-
Σωληνάκια καυσίμου και αναθυμιάσεων	E	E	-	-
Λάδι μηχανής	A	A	-	-
Βαλβολίνες	A	A	-	-
Λίπανση	E	E	-	-
Ανόδια (εξωτερικά)	E	E	-	-
* Ανόδια (εσωτερικά μπλοκ / κεφαλή κυλίνδρου)	-	E	-	-
Γείωση	E	E	-	-
Μπαταρία	E	E	-	-
* Φίλτρο λαδιού μηχανής	A	-	A	-
* Φίλτρο καυσίμου χαμηλής πίεσης	E	E	-	-
	Αντικατάσταση κάθε 400 ώρες ή 2 χρόνια.			
* Φίλτρο χαμηλής πίεσης αντλίας	Αντικατάσταση κάθε 1000 ώρες.			
* Χρονισμός ανάφλεξης	-	-	E	-
* Ιμάντας χρονισμού	-	-	E	-
	Αντικατάσταση κάθε 4 χρόνια.			
* Ρελαντί	E	-	E	-
* Διάκενο βαλβίδων	E	-	E	-
* Αντλία νερού	-	-	E	-
* Φτερωτή αντλίας νερού	-	-	E	A
* Παξιμάδι & πείρος προπέλας	E	E	-	-
* Βίδες & παξιμάδια	Σ	Σ	-	-
* Θερμοστάτης	-	E	-	-
* Φίλτρο αέρα	-	-	E	-

E: Έλεγχος και καθαρισμός, ρύθμιση, λίπανση ή αντικατάσταση, αν είναι απαραίτητο, Σ: Σφίξιμο, A: Αντικατάσταση.

ΣΗΜΕΙΩΣΗ:

Φίλτρο διαχωρισμού νερού καυσίμου

Αντικαταστήστε το στοιχείο του φίλτρου κάθε 12 μήνες (ή συχνότερα αν έτσι συιστά ο κατασκευαστής του φίλτρου).

▲ ΠΡΟΕΙΔΟΠΟΙΗΣΗ

Λανθασμένη συντήρηση ή παράλειψη πραγματοποίησης της συνιστώμενης συντήρησης μπορεί να αποβεί επικίνδυνη. Η ελλιπής ή μηδενική συντήρηση αυξάνει την πιθανότητα ατυχήματος ή ζημιάς του εξοπλισμού.

Βεβαιωθείτε ότι κάνετε συντήρηση σύμφωνα με το χρονοδιάγραμμα του παραπάνω πίνακα.

Η SUZUKI συνιστά πως το σέρβις στα σημεία του πίνακα που είναι σημειωμένα με αστερίσκο (*) πρέπει να γίνεται μόνο από συνεργείο εξουσιοδοτημένο ή συνεργαζόμενο. Μπορείτε να κάνετε το σέρβις στα υπόλοιπα (μη σημειωμένα) σημεία που αναφέρονται στον πίνακα, χρησιμοποιώντας τις οδηγίες του εγχειριδίου, αν έχετε την απαραίτητη τεχνική κατάρτιση. Αν δεν είστε βέβαιοι πως μπορείτε να ολοκληρώσετε με επιτυχία κάποια από τις ανωτέρω εργασίες, απευθυνθείτε σε συνεργείο της SUZUKI Marine (εξουσιοδοτημένο ή συνεργαζόμενο).

▲ ΠΡΟΕΙΔΟΠΟΙΗΣΗ

Η ασφάλεια, τόσο η δική σας όσο και των επιβατών σας, εξαρτάται από το πόσο καλά συντηρείτε την εξωλέμβια μηχανή σας. Ακολουθείτε προσεκτικά τις οδηγίες ελέγχου και συντήρησης.

Μην επιχειρήσετε να πραγματοποιήσετε εργασίες συντήρησης στην εξωλέμβια μηχανή σας, αν δεν έχετε την απαραίτητη τεχνική κατάρτιση. Μπορεί να τραυματιστείτε ή να προκαλέσετε ζημιάς στη μηχανή.

ΠΡΟΣΟΧΗ

Τα διαστήματα περιοδικής συντήρησης της μηχανής ισχύουν στην περίπτωση που η μηχανή χρησιμοποιείται σε κανονικές συνθήκες. Αν η μηχανή χρησιμοποιείται κάτω από άσχημες συνθήκες, όπως συχνή λειτουργία σε πλήρη ισχύ ή σε «βρώμικα» νερά, η περιοδική συντήρηση θα πρέπει να γίνεται συχνότερα από ό,τι συνιστά ο πίνακας. Αν έχετε αμφιβολίες για τη συχνότητα της περιοδικής συντήρησης, συμβουλευτείτε τον αντιπρόσωπο της SUZUKI Marine, συνεργείο εξουσιοδοτημένο ή συνεργαζόμενο.

Όταν πρόκειται να αντικαταστήσετε κάποιο εξάρτημα στην εξωλέμβια μηχανή σας, η SUZUKI συνιστά την αποκλειστική χρήση γνήσιων ανταλλακτικών, καθώς οποιαδήποτε ζημιά προκληθεί από τη χρήση ανταλλακτικών άλλης προέλευσης δεν θα καλύπτεται από την εγγύηση.

ΜΠΟΥΖΙ

Η εξωλέμβια μηχανή σας έρχεται από το εργοστάσιο εφοδιασμένη με τα «στάνταρ» μπουζί για κανονική χρήση.

Συνιστώμενος τύπος μπουζί

NGK CPR6EA-9

ΠΡΟΣΟΧΗ

Διαφορετικού τύπου μπουζί μπορεί να προκαλέσουν παρεμβολές στην ηλεκτρονική ανάφλεξη προκαλώντας ρετάρισμα ή να προκαλέσουν προβλήματα σε άλλα ηλεκτρονικά όργανα και εξαρτήματα του σκάφους. Είναι σημαντικό να χρησιμοποιείτε ΠΑΝΤΑ μπουζί με εσωτερική αντίσταση (τύπου R).

Το χρώμα των μπουζί που λειτουργούν κανονικά είναι πολύ ανοιχτό καφέ.

Αν ο συνιστώμενος τύπος μπουζί δεν είναι κατάλληλος για τη χρήση που κάνετε στη μηχανή σας, συμβουλευτείτε τον αντιπρόσωπο της SUZUKI Marine, συνεργείο εξουσιοδοτημένο ή συνεργαζόμενο.

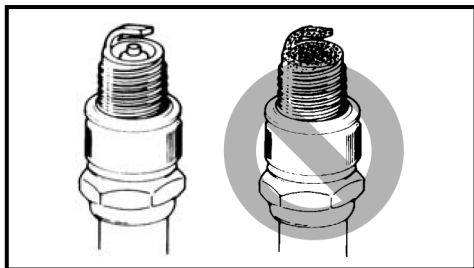

ΠΡΟΣΟΧΗ

Η χρήση ακατάλληλων μπουζί ή με λάθος σύσφιξη μπουζί μπορεί να προκαλέσει σοβαρή μηχανική βλάβη.

- Ποτέ μην πειραματίζεστε με μπουζί άλλου κατασκευαστή εκτός και είστε απόλυτα βέβαιοι ότι είναι ακριβώς αντίστοιχα με τον τύπο που συνιστά το εργοστάσιο. Τυχόν βλάβες που μπορεί να προκύψουν από τέτοια ενέργεια δεν πρόκειται να καλυφθούν από την εγγύηση της μηχανής. Σημειώστε ότι οι πίνακες σύγκρισης προϊόντων μπορεί να μην είναι ακριβείς.
- Για να τοποθετήσετε τα μπουζί, βιδώστε τα με το χέρι και μετά σφίξτε με δυναμόκλειδο είτε έως τη συνιστώμενη ροπή στρέψεως είτε έως την καθορισμένη γωνία κλίσης.

Σύσφιξη ροπής στρέψεως:	1,0-1,2 kg-m
Γωνία κλίσης:	
Καινούριο μπουζί	1/2-3/4 στροφής
Χρησιμοποιημένο μπουζί	1/12-1/8 στροφής

- Μη σφίξετε υπερβολικά, διαφορετικά τα σπειρώματα της κεφαλής θα καταστραφούν.

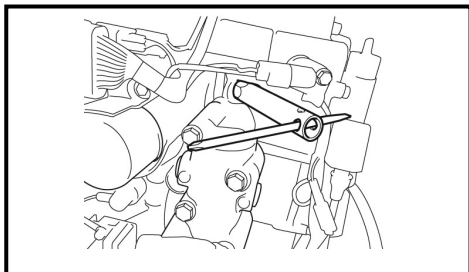

Για να διατηρήσετε ισχυρό σπινθηρισμό, θα πρέπει να καθαρίζετε και να ρυθμίζετε τα μπουζί ανά περιοδικά διαστήματα, όπως υποδεικνύεται στο χρονοδιάγραμμα συντήρησης. Αφαιρέστε τα κατάλοιπα άνθρακα από τα μπουζί, χρησιμοποιώντας μια μικρή συρμάτινη βούρτσα ή ειδικό εργαλείο καθαρισμού μπουζί και ρυθμίστε το διάκενο σύμφωνα με τον ακόλουθο πίνακα:

Διάκενο	0.8 – 0.9 mm (0.031 – 0.035 ίντσες)
---------	--

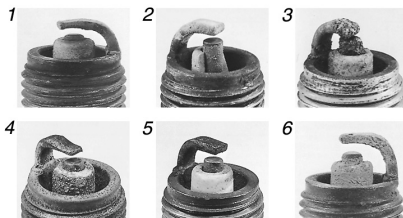
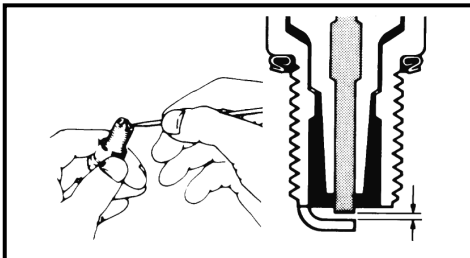

1. Υπερβολική φθορά
2. Σπάσιμο
3. Τήξη της ακίδας
4. Διάβρωση
5. Κίτρινα κατάλοιπα
6. Οξείδωση

ΣΗΜΕΙΩΣΗ:

Αν η κατάσταση των μπουζί βρεθεί να είναι όπως φαίνεται σε κάποια από τις παραπάνω εικόνες, αντικαταστήστε τα με καινούρια. Διαφορετικά, είναι πιθανό να συναντήσετε δυσκολίες στο ξεκίνημα της μηχανής και αυξημένη κατανάλωση καυσίμου και να προκληθούν προβλήματα στη μηχανή.

ΣΩΛΗΝΑΚΙ ΑΝΑΠΝΟΗΣ ΚΑΙ ΚΑΥΣΙΜΟΥ

Ελέγξτε το σωληνάκι αναπνοής και το σωληνάκι καυσίμου για διαρροές, ρωγμές, εξογκώματα ή άλλες φθορές. Αν παρουσιάζουν οποιαδήποτε φθορά, πρέπει να αντικατασταθούν άμεσα. Συμβουλευτείτε τον αντιπρόσωπο της SUZUKI Marine, συνεργείο εξουσιοδοτημένο ή συνεργαζόμενο αν πρέπει να το αντικαταστήσετε.

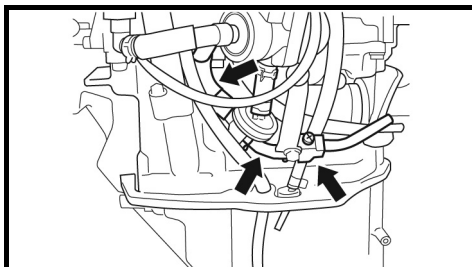
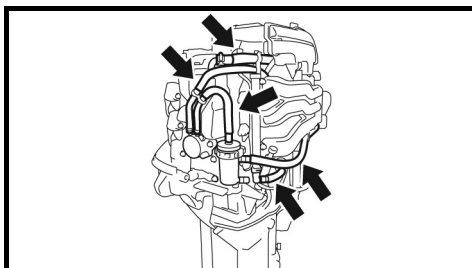

⚠ ΠΡΟΕΙΔΟΠΟΙΗΣΗ

Η διαρροή καυσίμου μπορεί να προκαλέσει έκρηξη ή φωτιά, προκαλώντας σοβαρό τραυματισμό. Αν υπάρχει ένδειξη διαρροής, ρωγμής ή εξογκώματος στο σωληνάκι καυσίμου, ζητήστε από τον αντιπρόσωπο της SUZUKI Marine, συνεργείο εξουσιοδοτημένο ή συνεργαζόμενο να το αντικαταστήσει.

ΛΙΠΑΝΤΙΚΟ ΚΙΝΗΤΗΡΑ

⚠ ΠΡΟΕΙΔΟΠΟΙΗΣΗ

Ποτέ μην πραγματοποιείτε κάποια από τις διαδικασίες του κεφαλαίου ΛΙΠΑΝΤΙΚΟ ΚΙΝΗΤΗΡΑ με τη μηχανή σε λειτουργία, γιατί μπορεί να συμβεί σοβαρή βλάβη. Η μηχανή πρέπει να είναι σβηστή για να πραγματοποιηθούν οι διαδικασίες που αναφέρονται παρακάτω.

ΠΡΟΣΟΧΗ

Η παρατεταμένη χρήση σε «στροφές συρτής» μπορεί να μειώσει τη διάρκεια ζωής του λαδιού. Μπορεί να προκληθεί βλάβη στη μηχανή σας αν δεν αλλάζετε λάδι μηχανής συχνά όταν τη χρησιμοποιείτε μ' αυτό τον τρόπο.

Αλλάζετε το λιπαντικό μηχανής συχνά αν η μηχανή σας χρησιμοποιείται για παρατεταμένο διάστημα σε στροφές συρτής.

Αλλαγή λαδιών μηχανής

Τα λάδια της μηχανής πρέπει να αλλάζονται όταν η μηχανή είναι ζεστή, ώστε να γίνεται καλύτερη αποστράγγιση.

Για να αλλάξετε τα λάδια:

1. Τοποθετήστε τη μηχανή σε κάθετη θέση και αφαιρέστε το κάλυμμα της.
2. Αφαιρέστε την τάπα του λαδιού ①.

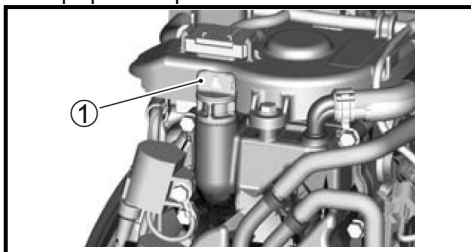

3. Τοποθετήστε ένα λεκανάκι κάτω από την τάπα αποστράγγισης.

ΠΡΟΣΟΧΗ

Η θερμοκρασία του λαδιού μηχανής μπορεί να τόσο υψηλή ώστε να σας κάψει τα δάκτυλα όταν η τάπα αποστράγγισης έχει χαλαρώσει.

Πριν αφαιρέσετε την τάπα αποστράγγισης περιμένετε να είναι αρκετά κρύα ώστε να μπορείτε να την πιάσετε με γυμνά χέρια.

4. Αφαιρέστε την τάπα αποστράγγισης ② και τη ροδέλα ③ και αφήστε τα λάδια να στραγγίξουν εντελώς.

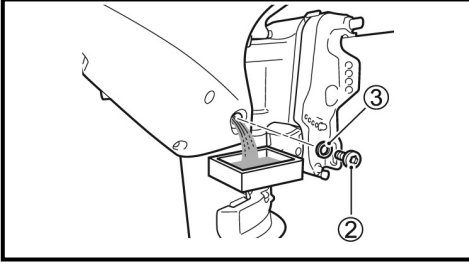

5. Τοποθετήστε την τάπα αποστράγγισης στη θέση της, με καινούρια ροδέλα.

ΠΡΟΣΟΧΗ

Μία χρησιμοποιημένη ροδέλα μπορεί να προκαλέσει διαρροή, προκαλώντας μηχανική βλάβη.

Μη χρησιμοποιήσετε ξανά την παλιά ροδέλα. Κάθε φορά που αλλάζετε τα λάδια της μηχανής σας θα πρέπει να χρησιμοποιείτε καινούρια ροδέλα.

6. Γεμίστε τη μηχανή μέχρι το ανώτατο όριο με λάδι κατάλληλης προδιαγραφής. Η χωρητικότητά της είναι 1,5 λίτρο.
7. Ελέγξτε τη στάθμη του λαδιού με το δείκτη.

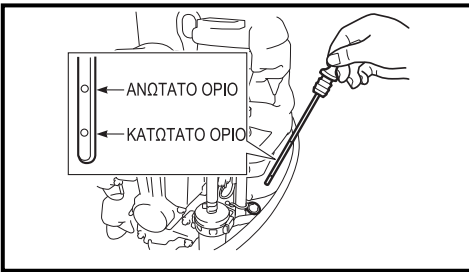

ΣΗΜΕΙΩΣΗ:

Για να αποφύγετε εσφαλμένη μέτρηση, θα πρέπει να μετρήσετε όταν η μηχανή είναι κρύα.

8. Τοποθετήστε την τάπα του λαδιού στη θέση της.

▲ ΠΡΟΕΙΔΟΠΟΙΗΣΗ

Το λάδι της μηχανής μπορεί να προκαλέσει βλάβη σε ανθρώπους ή κατοικίδια ζώα. Η επαναλαμβανόμενη, παρατεταμένη επαφή μπορεί να προκαλέσει καρκίνο του δέρματος. Η σύντομη επαφή με χρησιμοποιημένο λάδι μπορεί να προκαλέσει ερεθισμό στο δέρμα.

- Κρατήστε νέο ή χρησιμοποιημένο λάδι μακριά από παιδιά και κατοικίδια ζώα.
- Για να ελαχιστοποιήσετε την πιθανή επαφή σας με το λάδι φροντίστε να φοράτε ένα ρούχο με μακριά μανίκια, καθώς επίσης και αδιάβροχα γάντια.
- Σε περίπτωση που το λάδι έρθει σε επαφή με το δέρμα σας, πλυθείτε με άφθονο νερό και σαπούνι.
- Πλύνετε τυχόν ρούχα ή πανιά που θα βραχούν με λάδι.

ΣΗΜΕΙΩΣΗ:

Ανακυκλώστε ή πετάξτε σε κατάλληλο χώρο το μεταχειρισμένο λάδι. Μην το πετάξετε στα σκουπίδια, το αδειάσετε στο έδαφος, στην αποχέτευση ή στη θάλασσα.

ΒΑΛΒΟΛΙΝΕΣ

Για να ελέγξετε τη στάθμη της βαλβολίνης στο σύστημα μετάδοσης κίνησης, αφαιρέστε την άνω τάπα ελέγχου στάθμης λαδιού και κοιτάξτε μέσα στο άνοιγμα. Η στάθμη πρέπει να φτάνει στο κάτω χείλος του ανοίγματος. Αν η στάθμη είναι χαμηλή, συμπληρώστε μέχρι να φτάσει στο κάτω χείλος του ανοίγματος και βάλτε την τάπα ξανά στη θέση της, σφίγγοντάς την καλά.

Για να αλλάξετε τις βαλβολίνες:

1. Τοποθετήστε τη μηχανή στην ανώτατη θέση κλίσης. (Ανατρέξτε στο κεφάλαιο «ΛΕΙΤΟΥΡΓΙΑ ΤΩΝ ΣΥΣΤΗΜΑΤΩΝ ΑΝΑΚΛΙΣΗΣ»).

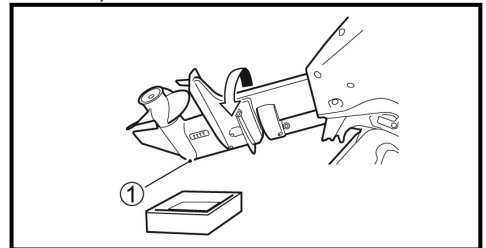

2. Αφαιρέστε την τάπα αποστράγγισης ① και μετά την τάπα ελέγχου στάθμης ②.

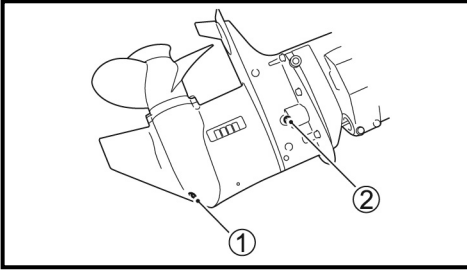

3. Αφού οι χρησιμοποιημένες βαλβολίνες στραγγίξουν εντελώς, τοποθετήστε τη μηχανή σε όρθια θέση, τοποθετήστε την άκρη του σωληναρίου με τις νέες βαλβολίνες στο κάτω άνοιγμα αποστράγγισης και πιέστε το, μέχρι οι βαλβολίνες να ξεχειλίσουν από το άνω άνοιγμα ελέγχου στάθμης. Θα χρειαστούν περίπου 330 ml λαδιού.

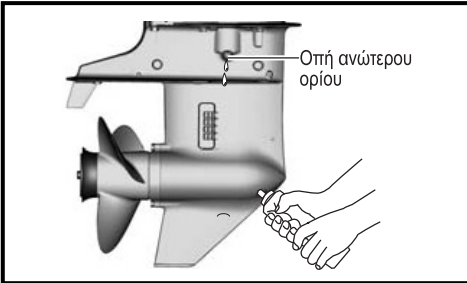

4. Βάλτε την πάνω τάπα ελέγχου στάθμης ② στη θέση της, σφίγγοντάς την καλά. Μετά τοποθετήστε γρήγορα την κάτω τάπα εκκένωσης ① και σφίξτε καλά.

ΣΗΜΕΙΩΣΗ:

Για να αποφύγετε ελλiptές γέμισμα του ποδιού με βαλβολίνη, ελέγξτε ξανά τη στάθμη 10 λεπτά μετά την ολοκλήρωση του βήματος 4. Αν τη βρείτε χαμηλά, συμπληρώστε αργά λάδι από την οπή μέχρι το σωστό σημείο.

▲ ΠΡΟΕΙΔΟΠΟΙΗΣΗ

Η βαλβολίνη μπορεί να προκαλέσει βλάβη σε ανθρώπους ή κατοικίδια ζώα. Η επαναλαμβανόμενη, παρατεταμένη επαφή μπορεί να προκαλέσει καρκίνο του δέρματος. Η σύντομη επαφή με χρησιμοποιημένη βαλβολίνη μπορεί να προκαλέσει ερεθισμό στο δέρμα.

- Κρατήστε νέα ή χρησιμοποιημένη βαλβολίνη μακριά από παιδιά και κατοικίδια ζώα.
- Για να ελαχιστοποιήσετε την πιθανή επαφή σας με τη βαλβολίνη, φροντίστε να φοράτε ένα ρούχο με μακριά μανίκια, καθώς επίσης και αδιάβροχα γάντια.
- Σε περίπτωση που η βαλβολίνη έρθει σε επαφή με το δέρμα σας, πλυθείτε με άφθονο νερό και σαπούνι.
- Πλύνετε τυχόν ρούχα ή πανιά που θα βραχούν με βαλβολίνη.

ΣΗΜΕΙΩΣΗ:

Ανακυκλώστε ή πετάξτε σε κατάλληλο χώρο τη μεταχειρισμένη βαλβολίνη. Μην την πετάξετε στα σκουπίδια, την αδειάσετε στο έδαφος, στην αποχέτευση ή στη θάλασσα.



ΠΡΟΣΟΧΗ

Αν τυλιχτεί πετονιά γύρω από τον άξονα περιστροφής της έλικας, πιθανόν να προκαλέσει ζημιά στην τάπα λαδιού του άξονα της έλικας, και ως τούτου εισροή νερού στο σύστημα μετάδοσης κίνησης, με αποτέλεσμα σοβαρή μηχανική βλάβη. Οι βαλβολίνες, αναμειγμένες με νερό, έχουν το χρώμα του γάλακτος. Αν παρατηρήσετε ύπαρξη νερού στις βαλβολίνες, συμβουλευτείτε τον αντιπρόσωπο της SUZUKI Marine, συνεργείο εξουσιοδοτημένο ή συνεργαζόμενο.

Μη θέσετε σε λειτουργία τη μηχανή αν δεν αλλάξετε πρώτα τα λάδια και εξαλειφθεί η αιτία που προκάλεσε την εισροή νερού στις βαλβολίνες.

ΛΙΠΑΝΣΗ

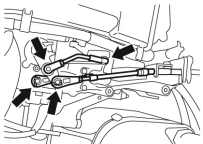
Η σωστή λίπανση είναι απαραίτητη για την ασφαλή, ομαλή και μακρόχρονη λειτουργία της μηχανής σας. Ο ακόλουθος πίνακας δείχνει τα σημεία όπου πρέπει να λιπαίνεται η μηχανή σας καθώς και το είδος λιπαντικού που απαιτείται.

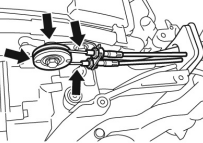
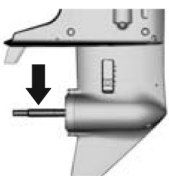
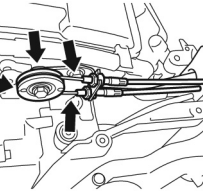
ΘΕΣΗ	ΛΙΠΑΝΤΙΚΟ
 <p>Σύνδεσμος γκαζιού (Μοντέλο με τηλεχειριστήριο)</p>	<p>Αδιάβροχο γράσο θαλάσσης (με γρασαδόρο)</p>
 <p>Καλώδιο γκαζιού (Μοντέλο με λαγουδέρα)</p>	
 <p>Βίδα στήριξης</p>	
 <p>Άξονας έλικα</p>	
	

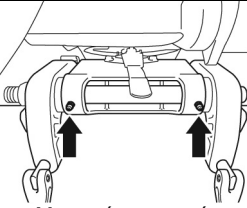
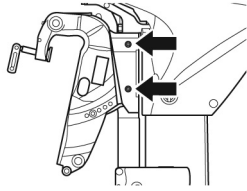
 <p>Μπρακέτο - σημείο περιστροφής</p>	<p>Αδιάβροχο γράσο θαλάσσης (με γρασαδόρο)</p>
 <p>Μοχλός διεύθυνσης</p>	

ΣΗΜΕΙΩΣΗ:

Πριν βάλετε γράσο στο γρασαδόρο του μπρακέτου τιμονιού, ασφαλίστε τη μηχανή στην ανώτατη θέση.

ΑΝΟΔΙΑ

Η μηχανή προστατεύεται από την οξειδωση με ανόδια. Αυτά τα εξαρτήματα ελέγχουν την ηλεκτρόλυση και εμποδίζουν τη διάβρωση. Τα ανόδια διαβρώνονται στη θέση των εξαρτημάτων τα οποία προστατεύουν. Θα πρέπει να ελέγχονται περιοδικά και να αντικαθίστανται αν έχουν διαβρωθεί κατά τα 2/3 τους.

 <p>Μόνο καθρέφτης "L"</p> <p>Αντισταθμιστικό πτερύγιο</p>

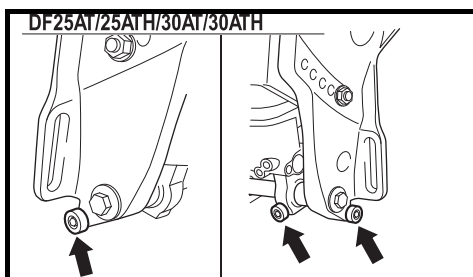
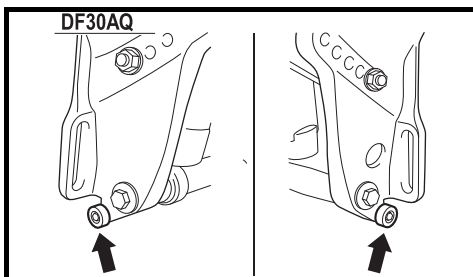
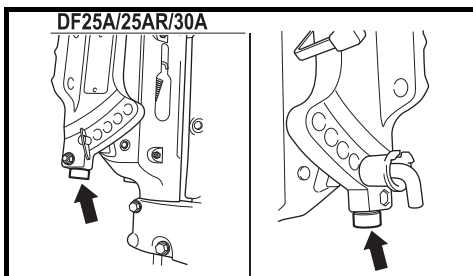

ΠΡΟΣΟΧΗ

Αν τα ανόδια δεν είναι προσαρμοσμένα στη θέση τους ή έχουν διαβρωθεί, τα αλουμιένια μέρη της μηχανής δεν προστατεύονται από τη διάβρωση που προκαλεί το αλμυρό νερό και μπορεί να καταστραφούν.

- Περιοδικά να επιθεωρείτε τα ανόδια για να είστε βέβαιοι ότι δεν έχουν βγει από τη θέση τους.
- Μη βάφετε τα ανόδια διότι το στρώμα χρώματος στην επιφάνειά τους εμποδίζει την αποτελεσματική προστασία της μηχανής.
- Τα ανόδια θα πρέπει να καθαρίζονται περιοδικά με μια συρμάτινη βούρτσα, ώστε να απομακρυνθεί τυχόν στρώμα άλατος που μπορεί να μειώσει την αποτελεσματικότητά τους.

ΣΗΜΕΙΩΣΗ:

Συμβουλευθείτε τον εξουσιοδοτημένο αντιπρόσωπο της Suzuki Marine για την επιθεώρηση και αντικατάσταση των εσωτερικών ανοδίων που είναι τοποθετημένα στο μπλοκ και στην κεφαλή.

ΚΑΛΩΔΙΑ ΣΥΝΔΕΣΗΣ

DF25A/25AR/30A

Τα καλώδια σύνδεσης χρησιμοποιούνται ώστε όλα τα τμήματα της μηχανής να είναι συνδεδεμένα μεταξύ τους και να αποτελούν ένα ενιαίο κύκλωμα. Με τον τρόπο αυτό, προστατεύεται η μηχανή από την ηλεκτρολύση. Τα καλώδια αυτά, καθώς και οι ακροδέκτες τους, θα πρέπει να ελέγχονται περιοδικά για να είστε βέβαιοι ότι δεν έχουν υποστεί βλάβη.

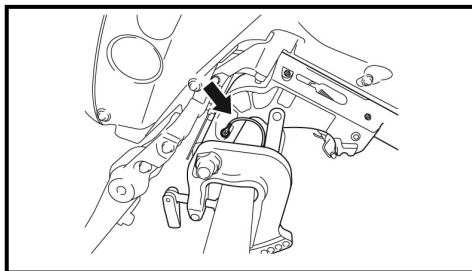

ΜΠΑΤΑΡΙΑ

Η στάθμη του ηλεκτρολύτη πρέπει να βρίσκεται μεταξύ του MIN (ελάχιστο) και του MAX (μέγιστο). Αν βρίσκεται κάτω από το MIN, προσθέστε ΑΠΟΣΤΑΓΜΕΝΟ ΝΕΡΟ ΜΟΝΟ, μέχρι η στάθμη να φθάσει στο MAX.

▲ ΠΡΟΕΙΔΟΠΟΙΗΣΗ

Το ηλεκτρολυτικό διάλυμα της μπαταρίας περιέχει οξύ, το οποίο είναι δηλητηριώδες και διαβρωτικό. Αποφύγετε την επαφή με τα μάτια, το δέρμα, τα ρούχα και τις βαμμένες επιφάνειες. Σε περίπτωση που το οξύ έρθει σε επαφή με κάποιο από αυτά, πλύνετε το με άφθονη ποσότητα νερού. Αν το οξύ έρθει σε επαφή με τα μάτια ή το δέρμα, ζητήστε αμέσως ιατρική βοήθεια.

▲ ΠΡΟΕΙΔΟΠΟΙΗΣΗ

Αν δεν είστε προσεκτικοί κατά τον έλεγχο ή τη συντήρηση της μπαταρίας, μπορεί να προκληθεί βραχυκύκλωμα, που μπορεί να οδηγήσει σε έκρηξη, φωτιά ή βλάβη στο κύκλωμα.

Κατά τον έλεγχο ή τη συντήρηση της μπαταρίας, αποσυνδέστε το αρνητικό (μαύρο) καλώδιο. Προσέξτε να μην έρθουν σε επαφή μεταλλικά αντικείμενα με τους πόλους της μπαταρίας και τη μηχανή ταυτόχρονα, γιατί θα προκληθεί βραχυκύκλωμα.

▲ ΠΡΟΕΙΔΟΠΟΙΗΣΗ

Οι πόλοι της μπαταρίας, οι ακροδέκτες και τα συναφή παρελκόμενα περιέχουν μόλυβδο και μίγματα μολύβδου. Να πλένετε τα χέρια σας μετά το χειρισμό.

ΠΡΟΣΟΧΗ

Από τη στιγμή και μετά που η μπαταρία έχει φορτιστεί για πρώτη φορά, ΠΟΤΕ μην προσθέσετε διάλυμα θειικού οξέως διότι θα καταστρέψετε τα στοιχεία της. Ακολουθήστε τις οδηγίες του κατασκευαστή της μπαταρίας για τη συντήρησή της.

ΦΙΛΤΡΟ ΛΑΔΙΟΥ ΜΗΧΑΝΗΣ

Το φίλτρο λαδιού μηχανής πρέπει να αλλάζεται περιοδικά από αντιπρόσωπο της SUZUKI Marine, συνεργείο εξουσιοδοτημένο ή συνεργαζόμενο.

Αντικαταστήστε το φίλτρο λαδιού μηχανής μετά τις πρώτες 20 ώρες (1 μήνας).

Αντικαταστήστε το φίλτρο λαδιού μηχανής κάθε 100 ώρες (12 μήνες).

ΦΙΛΤΡΟ ΚΑΥΣΙΜΟΥ

Το φίλτρο καυσίμου πρέπει να επιθεωρείται περιοδικά από αντιπρόσωπο της SUZUKI Marine, συνεργείο εξουσιοδοτημένο ή συνεργαζόμενο.

Φίλτρο καυσίμου χαμηλής πίεσης

Επιθεωρήστε το φίλτρο καυσίμου χαμηλής πίεσης κάθε 100 ώρες (12 μήνες).

Αντικαταστήστε το φίλτρο καυσίμου χαμηλής πίεσης με νέο κάθε 200 ώρες (2 χρόνια).

ΑΝΤΛΙΑ ΦΙΛΤΡΟΥ ΚΑΥΣΙΜΟΥ ΧΑΜΗΛΗΣ ΠΙΕΣΗΣ

Η αντλία φίλτρου καυσίμου χαμηλής πίεσης πρέπει να επιθεωρείται περιοδικά από αντιπρόσωπο της SUZUKI Marine, συνεργείο εξουσιοδοτημένο ή συνεργαζόμενο.

Αντικαταστήστε την αντλία φίλτρου καυσίμου χαμηλής πίεσης με νέα κάθε 1000 ώρες.

ΙΜΑΝΤΑΣ ΧΡΟΝΙΣΜΟΥ

Ο ιμάντας χρονισμού πρέπει να αλλάζεται περιοδικά από αντιπρόσωπο της SUZUKI Marine, συνεργείο εξουσιοδοτημένο ή συνεργαζόμενο.

Επιθεωρήστε τον ιμάντα χρονισμού κάθε 100 ώρες (12 μήνες).

Αντικαταστήστε τον ιμάντα χρονισμού με νέο κάθε 4 χρόνια.

ΦΥΣΙΓΓΑ ΦΙΛΤΡΟΥ ΑΕΡΑ

Η φύσιγγα καθαριστή αέρα πρέπει να επιθεωρείται περιοδικά από αντιπρόσωπο της SUZUKI Marine, συνεργείο εξουσιοδοτημένο ή συνεργαζόμενο. Επιθεωρήστε τη φύσιγγα καθαριστή αέρα κάθε 200 ώρες (12 μήνες).

ΚΑΘΑΡΙΣΜΟΣ ΣΥΣΤΗΜΑΤΟΣ ΥΔΡΟΨΥΞΗΣ

Μετά από χρήση σε λασπωμένο, υφάλμυρο ή αλμυρό, θα πρέπει να καθαρίσετε τις διόδους του νερού ψύξης και το εξωτερικό πλαίσιο της μηχανής με καθαρό, φρέσκο νερό.

Αν δεν καθαρίσετε τις διόδους του νερού, το αλάτι μπορεί να διαβρώσει το κινητήρα και να μικρύνει τη διάρκεια ζωής του. Καθαρίστε τις διόδους του νερού ψύξης ως εξής:

Η ΜΗΧΑΝΗ ΛΕΙΤΟΥΡΓΕΙ – Κάθετη Θέση –

Η SUZUKI συνιστά να καθαρίζετε τις διόδους νερού ακολουθώντας αυτή τη διαδικασία.

Για να ξεπλύνετε τις διόδους νερού, πρέπει να διαθέτετε έναν αντάππορα από αυτούς που διατίθενται στο εμπόριο.

▲ ΠΡΟΕΙΔΟΠΟΙΗΣΗ

Τα καυσαέρια περιέχουν μονοξείδιο του άνθρακα, το οποίο είναι αέριο άχρωμο και άοσμο, και μπορεί να προκαλέσει θάνατο ή σοβαρή βλάβη στην υγεία. Ποτέ μην εκκινείτε τη μηχανή σε κλειστό χώρο ή χώρο που δεν αερίζεται καλά.

▲ ΠΡΟΕΙΔΟΠΟΙΗΣΗ

Αν παραλείψετε να λάβετε τις απαραίτητες προφυλάξεις κατά τον καθαρισμό συστήματος υδρόψυξης μπορεί να αποβεί καταστροφικό. Όταν καθαρίζετε το σύστημα υδρόψυξης, να λαμβάνετε πάντα τις παρακάτω προφυλάξεις:

- Βεβαιωθείτε ότι έχετε επιλέξει «NEKPO» κατά τη διάρκεια του πλυσίματος, διαφορετικά η περιστροφή της έλικας μπορεί να προκαλέσει τραυματισμό.
- Βεβαιωθείτε ότι ο κινητήρας είναι σίγουρα στερεωμένος σε βάση ή στο σκάφος και παρακολουθείτε τον συνεχώς.
- Κρατάτε παιδιά, ζώα μακριά από κινούμενα μέρη της μηχανής όσο αυτή δουλεύει.

ΠΡΟΣΟΧΗ

Αρκούν 15 δευτερόλεπτα λειτουργίας για να καταστραφεί η αντλία του νερού αν λειτουργήσει χωρίς νερό. Ποτέ μην ξεκινήσετε τη μηχανή χωρίς να υπάρχει παροχή νερού στο κύκλωμα υδρόψυξης.

1. Αφαιρέστε την έλικα.
2. Τοποθετήστε στο πόδι τον αντάππορα πλυσίματος ①, όπως φαίνεται στο σχήμα, έτσι ώστε να καλύπτονται οι εισαγωγές του νερού από τα λάστιχα.

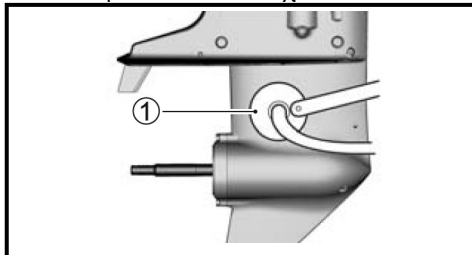

3. Συνδέστε στον αντάππορα το λάστιχο του νερού και ανοίξτε τη βρύση για να επιτευχθεί επαρκής ροή νερού γύρω από τα λάστιχα.
4. Βάλτε «NEKPO» και αφαιρέστε την έλικα. Κατόπιν ξεκινήστε τη μηχανή και αφήστε να λειτουργήσει στο ρελαντί.
5. Ξαναρυθμίστε την παροχή νερού, αν χρειάζεται, ώστε να υπάρχει επαρκής ροή νερού γύρω από τα λάστιχα.
6. Αφήστε το νερό να συνεχίσει να κυκλοφορεί για μερικά λεπτά.
7. Σβήστε πρώτα τη μηχανή και κατόπιν κλείστε την παροχή νερού.
8. Αφαιρέστε τον αντάππορα πλυσίματος από την οπή εισαγωγής νερού, και κατόπιν την ταινία.
9. Καθαρίστε την επιφάνεια της μηχανής και απλώστε μια στρώση προστατευτικού κερίου στο εξωτερικό φινίρισμα της μηχανής.

Η ΜΗΧΑΝΗ ΔΕΝ ΛΕΙΤΟΥΡΓΕΙ

– Κάθετη θέση –

1. Αφαιρέστε την τάπα (A) από το σημείο εισαγωγής νερού.

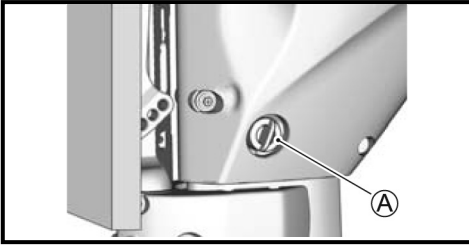

2. Τοποθετήστε τη σωλήνα νερού χρησιμοποιώντας έναν αντάπτορα που θα εφαρμόζει στο σπειρώμα (B).
[Σπειρώμα (B): 0,75 – 11,5 NHR (ANSI)].

ΣΗΜΕΙΩΣΗ:

Ο συνδετήρας του σωλήνα (αντάπτορας πλυσίματος) που ταιριάζει με το σπειρώμα (B) του σημείου πλυσίματος περιλαμβάνεται στα εξαρτήματα κιβωτίου.

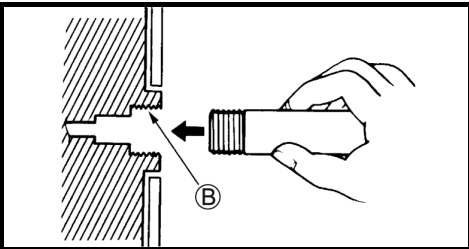

3. Ανοίξτε τη βρύση ώστε να υπάρχει επαρκής ροή νερού. Ξεπλύνετε τη μηχανή για περίπου πέντε λεπτά.
4. Κλείστε τη βρύση.
5. Αφαιρέστε τη σωλήνα και τον αντάπτορα (αν χρησιμοποιήσατε) και ξανατοποθετήστε την τάπα που βγάλατε.
6. Αφήστε τη μηχανή σε κάθετη θέση μέχρι η μηχανή να έχει στραγγίσει πλήρως.

Η ΜΗΧΑΝΗ ΔΕΝ ΛΕΙΤΟΥΡΓΕΙ

– Θέση μέγιστης κλίσης πάνω –

1. Σηκώστε τη μηχανή στην ανώτερη θέση.
2. Ακολουθήστε τις οδηγίες της παραγράφου «Η ΜΗΧΑΝΗ ΔΕΝ ΛΕΙΤΟΥΡΓΕΙ – Κάθετη θέση». ΜΗΝ ΕΚΚΙΝΗΣΕΤΕ ΤΗ ΜΗΧΑΝΗ ΤΕΡΜΑ ΣΗΚΩΜΕΝΗ.

3. Κατεβάστε τη μηχανή και αφήστε τη σε κάθετη θέση μέχρι η μηχανή να στραγγίσει πλήρως.

ΟΛΙΚΗ ΒΥΘΙΣΗ ΤΗΣ ΜΗΧΑΝΗΣ

Μία μηχανή, η οποία έχει από ατύχημα βυθιστεί ολικά στο νερό, πρέπει να επιδιορθωθεί το συντομότερο δυνατό για την αποφυγή διάβρωσης.

Στην περίπτωση που η μηχανή σας βυθιστεί από ατύχημα, κάνετε τις παρακάτω ενέργειες:

1. Ανελέυστε τη μηχανή το συντομότερο δυνατό.
2. Πλύνετε τη μηχανή καλά με καθαρό νερό για να αφαιρέσετε το αλάτι, τη λάσπη και τα φύκια.
3. Αφαιρέστε τα μπουζί. Στραγγίξτε το νερό από τους κυλίνδρους μέσω των ανοιγμάτων των μπουζί γυρνώντας χειροκίνητα το βολάν αρκετές φορές. Αν διαπιστώσετε τριβή ενόσω γυρίζετε το βολάν, σταματήστε αμέσως και μην επιχειρήσετε να εκκινήσετε τη μηχανή.
4. Ελέγξτε αν υπάρχει εμφανές νερό στα λάδια της μηχανής. Αν ναι, τότε θα πρέπει να αφαιρέσετε την τάπα αποστράγγισης λαδιού και να αδειάσετε τη μηχανή από λάδια. Μετά την αποστράγγιση, σφίξτε την τάπα αποστράγγισης λαδιού.
5. Στραγγίξτε το σωληνάκι καυσίμου και όλα τα φίλτρα.

▲ ΠΡΟΕΙΔΟΠΟΙΗΣΗ

Η βενζίνη είναι ιδιαίτερα εύφλεκτη και τοξική. Μπορεί να προκαλέσει φωτιά και μπορεί να επικίνδυνη σε ανθρώπους και κατοικίδια.

Κρατήστε το καύσιμο μακριά από φλόγες και σπινθήρες. Απαλλαγείτε από το ανεπιθύμητο καύσιμο με κατάλληλο τρόπο.

6. Ρίξτε λιπαντικό στη μηχανή μέσα από τα ανοίγματα των μπουζί και των καρμπυρατέρ. Γυρίστε χειροκίνητα το βολάν αρκετές φορές, ώστε να λιπανθούν τα εσωτερικά μέρη της μηχανής.

ΠΡΟΣΟΧΗ

Σοβαρή μηχανική βλάβη μπορεί να προκληθεί αν συνεχίσετε να γυρίζετε τη μηχανή ενώ συναντάτε τριβή ή αντίσταση.

Αν συναντήσετε τριβή ή αντίσταση ενώ γυρίζετε τη μηχανή, σταματήστε αμέσως και μην επιχειρήσετε να εκκινήσετε τη μηχανή μέχρι να βρείτε και να διορθώσετε το πρόβλημα.

7. Πηγαίνετε τη μηχανή στον αντιπρόσωπο της SUZUKI Marine, συνεργείο εξουσιοδοτημένο ή συνεργαζόμενο, όσο το δυνατόν γρηγορότερα, για γενική επισκευή.

ΠΡΟΣΟΧΗ

Αν υπάρχει νερό μέσα στο καύσιμο, μπορεί να προκληθεί σοβαρή μηχανική βλάβη.

Αν η δεξαμενή καυσίμου του σκάφους και η οπή εξαερισμού βυθίστηκαν, επιθεωρήστε την παροχή καυσίμου για να βεβαιωθείτε ότι δεν υπάρχει νερό.

ΔΙΑΔΙΚΑΣΙΑ ΑΠΟΘΗΚΕΥΣΗΣ

ΑΠΟΘΗΚΕΥΣΗ ΜΗΧΑΝΗΣ

Όταν πρόκειται να αποθηκεύσετε τη μηχανή σας για μεγάλο χρονικό διάστημα (π.χ. στο τέλος της θερινής περιόδου), είναι προτιμότερο να απευθυνθείτε στον αντιπρόσωπο της SUZUKI Marine, συνεργείο εξουσιοδοτημένο ή συνεργαζόμενο. Εν τούτοις, αν αποφασίσετε να προετοιμάσετε τη μηχανή για αποθήκευση μόνοι σας, ακολουθήστε την παρακάτω διαδικασία:

1. Αλλάξτε τις βαλβολίνες, όπως περιγράφεται στο κεφάλαιο «ΒΑΛΒΟΛΙΝΕΣ».
2. Αλλάξτε το λάδι του κινητήρα, όπως περιγράφεται στο κεφάλαιο «ΛΙΠΑΝΤΙΚΟ ΚΙΝΗΤΗΡΑ».
3. Προσθέστε συντηρητικό καυσίμου στο δοχείο βενζίνης, σύμφωνα με τις οδηγίες της συσκευασίας του συντηρητικού.
4. Καθαρίστε το σύστημα υδρόψυξης επισταμένως. Αναφερθείτε στο κεφάλαιο «ΚΑΘΑΡΙΣΜΟΣ ΣΥΣΤΗΜΑΤΟΣ ΥΔΡΟΨΥΞΗΣ».

5. Ρυθμίστε τη ροή του νερού και αφήστε τον κινητήρα να λειτουργήσει στις 1.500 σ.α.λ. στο νεκρό για πέντε λεπτά, ώστε το καύσιμο με το συντηρητικό να κυκλοφορήσει.
6. Σταματήστε τη μηχανή. Κατόπιν κλείστε το νερό και αποσυνδέστε τον αντάπτορα πλυσίματος.
7. Λιπάνετε όλα τα κινούμενα μέρη, όπως αναφέρεται στο κεφάλαιο «ΛΙΠΑΝΣΗ».
8. Περάστε με κεριά τα εξωτερικά καλύμματα της μηχανής. Σε περίπτωση που έχει φθαρεί το χρώμα, βάψτε πριν εφαρμόσετε το κεριά.
9. Αποθηκεύστε τη μηχανή σε κάθετη θέση, σε ξηρό, καλά αεριζόμενο χώρο.

▲ ΠΡΟΕΙΔΟΠΟΙΗΣΗ

Όταν η μηχανή λειτουργεί, υπάρχουν πολλά κινούμενα μέρη που μπορούν να προκαλέσουν σοβαρό τραυματισμό.

Όταν η μηχανή λειτουργεί, κρατάτε χέρια, μαλλιά, ρούχα μακριά.

ΠΡΟΣΟΧΗ

Αρκούν 15 δευτερόλεπτα λειτουργίας για να καταστραφεί η αντλία του νερού αν λειτουργήσει χωρίς νερό. Ποτέ μην ξεκινάτε τη μηχανή χωρίς να υπάρχει παροχή νερού στο κύκλωμα υδρόψυξης.

ΑΠΟΘΗΚΕΥΣΗ ΜΠΑΤΑΡΙΑΣ

ΜΟΝΤΕΛΟ ΜΕ ΗΛΕΚΤΡΙΚΗ ΑΝΑΦΛΕΞΗ

1. Όταν η μηχανή πρόκειται να μείνει αχρησιμοποίητη για περισσότερο από ένα μήνα, αφαιρέστε τη μπαταρία και αποθηκεύστε τη σε δροσερό και σκοτεινό μέρος. Φορτίστε πλήρως τη μπαταρία πριν την ξαναχρησιμοποιήσετε.
2. Αν η μπαταρία πρόκειται να αποθηκευτεί για μεγάλο χρονικό διάστημα, ελέγχετε το ειδικό βάρος του ηλεκτρολύτη τουλάχιστον μια φορά το μήνα και φορτίζετε την αν η τάση της είναι χαμηλή.

▲ ΠΡΟΕΙΔΟΠΟΙΗΣΗ

Παράλειψη να πάρετε τις απαραίτητες προφυλάξεις κατά τη φόρτιση της μπαταρίας μπορεί να αποβεί καταστροφικό. Οι μπαταρίες παράγουν εύφλεκτες αναθυμιάσεις και μπορεί, κάτω από ειδικές συνθήκες, να εκραγούν. Το ηλεκτρολυτικό διάλυμα της μπαταρίας είναι δηλητηριώδες και διαβρωτικό και μπορεί να προκαλέσει σοβαρό τραυματισμό.

- Μην καπνίζετε και φροντίστε να κρατάτε τη μπαταρία μακριά από φλόγα ή σπινθήρες.
- Για να αποφύγετε τη δημιουργία σπινθήρων κατά τη φόρτιση της μπαταρίας, συνδέστε σωστά τη μπαταρία στο φορτιστή πριν βάλετε το φορτιστή σε λειτουργία.
- Να χειρίζεστε τη μπαταρία με μεγάλη προσοχή. Αποφύγετε επαφή του ηλεκτρολύτη με το δέρμα.
- Χρησιμοποιείτε κατάλληλα προστατευτικά μέσα (γυαλιά, γάντια).

ΜΕΤΑ ΤΗΝ ΑΠΟΘΗΚΕΥΣΗ

Όταν βγάλετε τη μηχανή από την αποθήκη, ακολουθείστε την παρακάτω διαδικασία για να την επαναφέρετε σε κατάσταση λειτουργίας:

1. Καθαρίστε επιμελώς τα μπουζί. Αντικαταστήστε τα, αν αυτό είναι απαραίτητο.
2. Ελέγξτε τη στάθμη της βαλβολίνης και συμπληρώστε, αν χρειάζεται. Συμβουλευθείτε το κεφάλαιο «ΒΑΛΒΟΛΙΝΕΣ» για περισσότερες λεπτομέρειες.
3. Φροντίστε να λιπάνετε όλα τα κινούμενα μέρη, όπως υποδεικνύεται στον «ΠΙΝΑΚΑ ΛΙΠΑΝΣΗΣ».
4. Ελέγξτε τα λάδια της μηχανής.
5. Καθαρίστε τη μηχανή και κερώστε τις βαμμένες επιφάνειες.
6. Φορτίστε πλήρως τη μπαταρία πριν την ξαναεγκαταστήσετε.

ΕΝΤΟΠΙΣΜΟΣ ΒΛΑΒΩΝ

Ο παρακάτω οδηγός θα σας βοηθήσει να εντοπίσετε τις πιο συνηθισμένες περιπτώσεις προβλημάτων.

ΠΡΟΣΟΧΗ

Αδυναμία να εντοπιστεί και να διορθωθεί σωστά κάποιο πρόβλημα μπορεί να προκαλέσει βλάβη στη μηχανή. Λανθασμένες επιδιορθώσεις και ρυθμίσεις μπορεί να δημιουργήσουν βλάβη που δεν καλύπτεται από την εγγύηση.

Αν δεν είστε σίγουροι για τις απαιτούμενες ενέργειες, απευθυνθείτε στον αντιπρόσωπο της SUZUKI Marine, συνεργείο εξουσιοδοτημένο ή συνεργαζόμενο.

Η λαγουδέρα / μίζα δεν λειτουργεί:

- Ο επιλογέας δεν είναι στο «ΝΕΚΡΟ» σημείο.
- Έχει καεί η ασφάλεια (μοντέλο ηλεκτρικής ανάφλεξης).

Η μηχανή δεν ξεκινά ή δυσκολεύεται να ξεκινήσει:

- Ο διακόπτης ασφαλείας δεν είναι σε θέση ασφάλισης.
- Δεν υπάρχουν καύσιμα στο δοχείο βενζίνης.
- Το σωληνάκι καυσίμου δεν είναι καλά προσαρμοσμένο στη μηχανή.
- Το σωληνάκι καυσίμου είναι τσακισμένο ή τρύπιο.
- Τα μπουζί είναι λερωμένα.

Η μηχανή έχει ασταθές ή δεν κρατάει ρελαντί:

- Το σωληνάκι καυσίμου είναι τσακισμένο ή τρύπιο.
- Τα μπουζί είναι λερωμένα.

Η μηχανή δεν ανεβάζει στροφές (χαμηλή δύναμη της μηχανής):

- Υπάρχει υπερβολικό φορτίο στη μηχανή.
- Έχει ενεργοποιηθεί το σύστημα Προειδοποίησης/Αυτοδιάγνωσης.
- Υπάρχει ζημιά στην έλικα.
- Δεν χρησιμοποιείται η κατάλληλη έλικα για το βάρος του σκάφους.

Η μηχανή παρουσιάζει υπερβολικούς κραδασμούς:

- Οι βίδες στήριξης της μηχανής έχουν λασκάρει.
- Ξένα σώματα (π.χ. φύκια) έχουν μπλεχτεί στην έλικα.
- Υπάρχει ζημιά στην έλικα.

Η μηχανή παρουσιάζει υπερθέρμανση:

- Είναι φραγμένες οι δίοδοι του νερού.
- Υπάρχει υπερβολικό φορτίο στη μηχανή.
- Δεν χρησιμοποιείται η κατάλληλη έλικα για το βάρος του σκάφους.

ΑΣΦΑΛΕΙΑ

Μοντέλο με ηλεκτρική ανάφλεξη

1. Αφαιρέστε το κάλυμμα της μηχανής.
2. Αφαιρέστε το καπάκι από το κουτί ασφαλειών και τραβήξτε έξω την ασφάλεια.

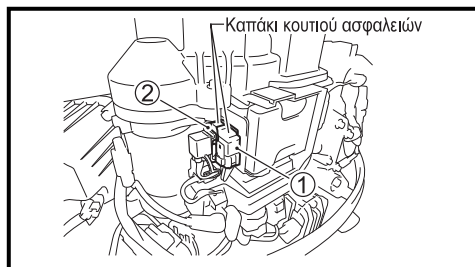

- ① Κύρια ασφάλεια: 30A (άσπρη θήκη ασφαλείας): Όλα τα μοντέλα με ηλεκτρική ανάφλεξη.
- ② Ασφάλεια ECM: 10A (κίτρινη θήκη ασφαλείας).

3. Επιθεωρήστε την ασφάλεια και αντικαταστήστε τη με καινούρια, αν χρειάζεται.

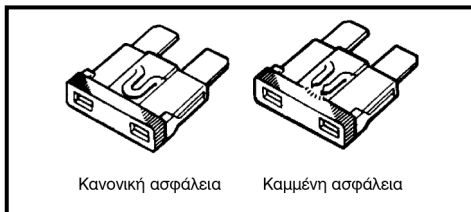

▲ ΠΡΟΕΙΔΟΠΟΙΗΣΗ

Αν αντικαταστήσετε μια καμμένη ασφάλεια με μια άλλη διαφορετικών αμπερ ή με κάποιο υποκατάστατο, όπως αλουμινόχαρτο ή σύρμα, μπορεί να προκληθεί εκτεταμένη ζημιά στο ηλεκτρικό σύστημα με πιθανό αποτέλεσμα την πρόκληση φωτιάς.

Πάντα να αντικαθιστάτε μια καμμένη ασφάλεια με καινούρια ίδιου τύπου και ταξινόμησης.

ΠΡΟΣΟΧΗ

Αν η καινούρια ασφάλεια καίγεται σε σύντομο χρονικό διάστημα, ίσως να υπάρχει σοβαρό πρόβλημα στο ηλεκτρικό σύστημα. Συμβουλευθείτε αμέσως τον αντιπρόσωπο της SUZUKI Marine ή έναν εξουσιοδοτημένο μηχανικό.

ΠΡΟΔΙΑΓΡΑΦΕΣ

ΕΙΔΟΣ	DF25A	DF30A
Τύπος μηχανής	Τετράχρονη	
Αριθμός κυλίνδρων	3	
Διάμετρος x Διαδρομή	60,4 x 57,0 mm (2,38 x 2,24 ίντσες)	
Κυβισμός	490 cm ³ (29,9 κυβικές ίντσες)	
Μέγιστη απόδοση	18,4 kW (25 PS)	22,1 kW (30 PS)
Μέγιστος αριθμός στροφών λειτουργίας	5.000-6.000 σ.α.λ.	5.300-6.300 σ.α.λ.
Σύστημα ανάφλεξης	Digital CDI	
Λίπανση μηχανής	Γραναζωτή αντλία υψηλής πίεσης	
Χωρητικότητα δεξαμενής λαδιού	1,5 λίτρο	
Χωρητικότητα βαλβόλης	330 cm ³	

ΠΛΗΡΟΦΟΡΙΕΣ ΣΧΕΤΙΚΑ ΜΕ ΟΔΗΓΙΕΣ Ε.Ε.

Επίπεδο θορύβου A

Το επίπεδο θορύβου A αυτής της μηχανής, σύμφωνα με την Οδηγία Ε.Ε. είναι:

Κανονισμός	Επίπεδο θορύβου A	Αβεβαιότητα
2006 / 42 / Ε.Ε.	82 dB(A)	2,5 dB(A)

Η μέτρηση θορύβου A βασίζεται στα πρότυπα ICOMIA 39-94.

Κραδασμοί

Η συνολική τιμή κραδασμών της λαγουδέρας αυτής της μηχανής, σύμφωνα με τη σχετική Οδηγία της Ε.Ε. δεν υπερβαίνει τους 2,5 m/s². Η τιμή των κραδασμών έχει μετρηθεί σύμφωνα με τα πρότυπα 38-94 (ICOMIA).

ΠΙΝΑΚΑΣ ΣΥΣΤΗΜΑΤΟΣ ΥΠΕΝΘΥΜΙΣΗΣ ΑΛΛΑΓΗΣ ΛΑΔΙΟΥ

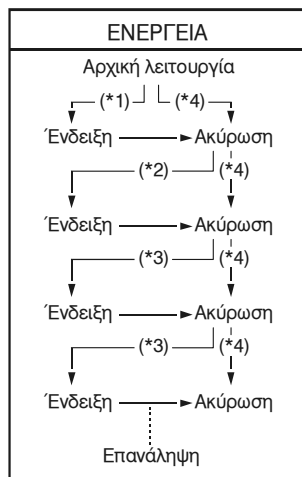

*1: 20 πρώτες ώρες

*2: 80 ώρες

*3: 100 ώρες

*4: Όταν γίνεται ακύρωση πριν εμφανιστεί ένδειξη

ΗΛΕΚΤΡΙΚΟ ΔΙΑΓΡΑΜΜΑ

DF25A/30A/30AQ (ΜΟΝΤΕΛΟ ΜΕ ΚΟΡΔΟΝΙΕΡΑ)

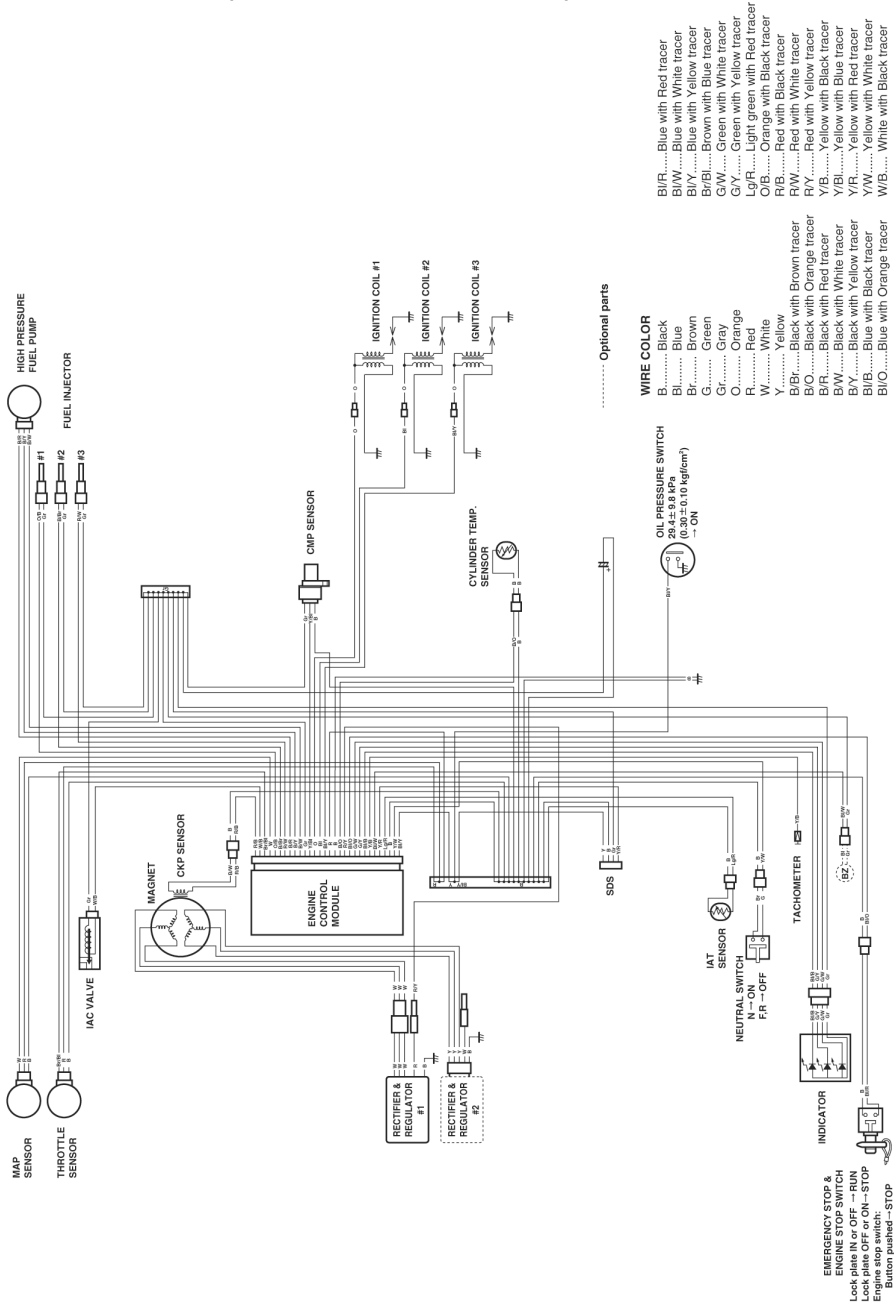

DF25A/30A/30AQ (ΜΟΝΤΕΛΟ ΜΕ ΗΛΕΚΤΡΙΚΗ ΑΝΑΦΛΕΪΗ)

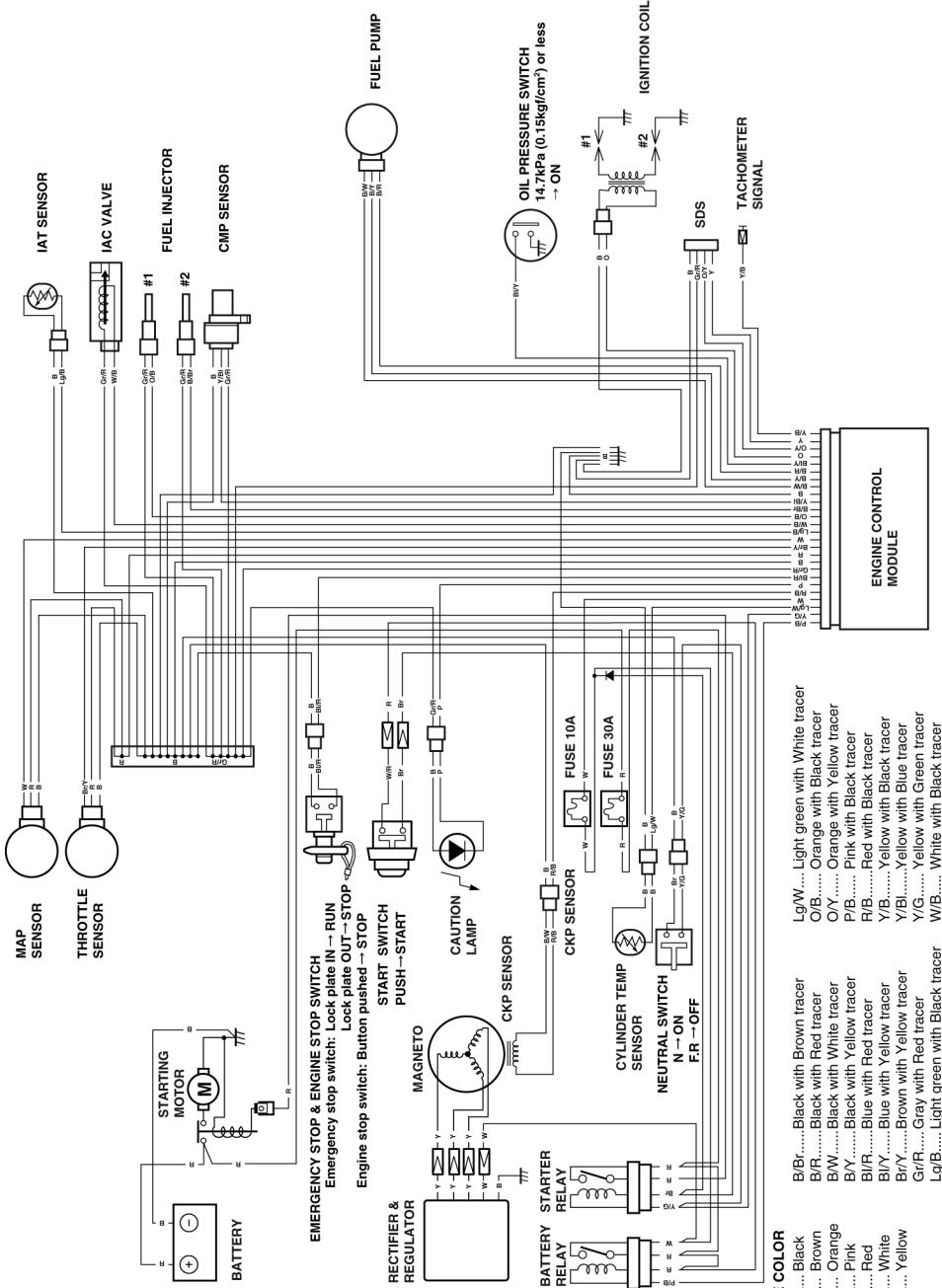

DF25ATH/30ATH

(ΜΟΝΤΕΛΟ ΜΕ ΥΠΟΒΟΗΘΟΥΜΕΝΗ ΡΥΘΜΙΣΗ ΣΤΑΘΜΗΣ ΚΑΙ ΚΛΙΣΗΣ – P.T.T.)

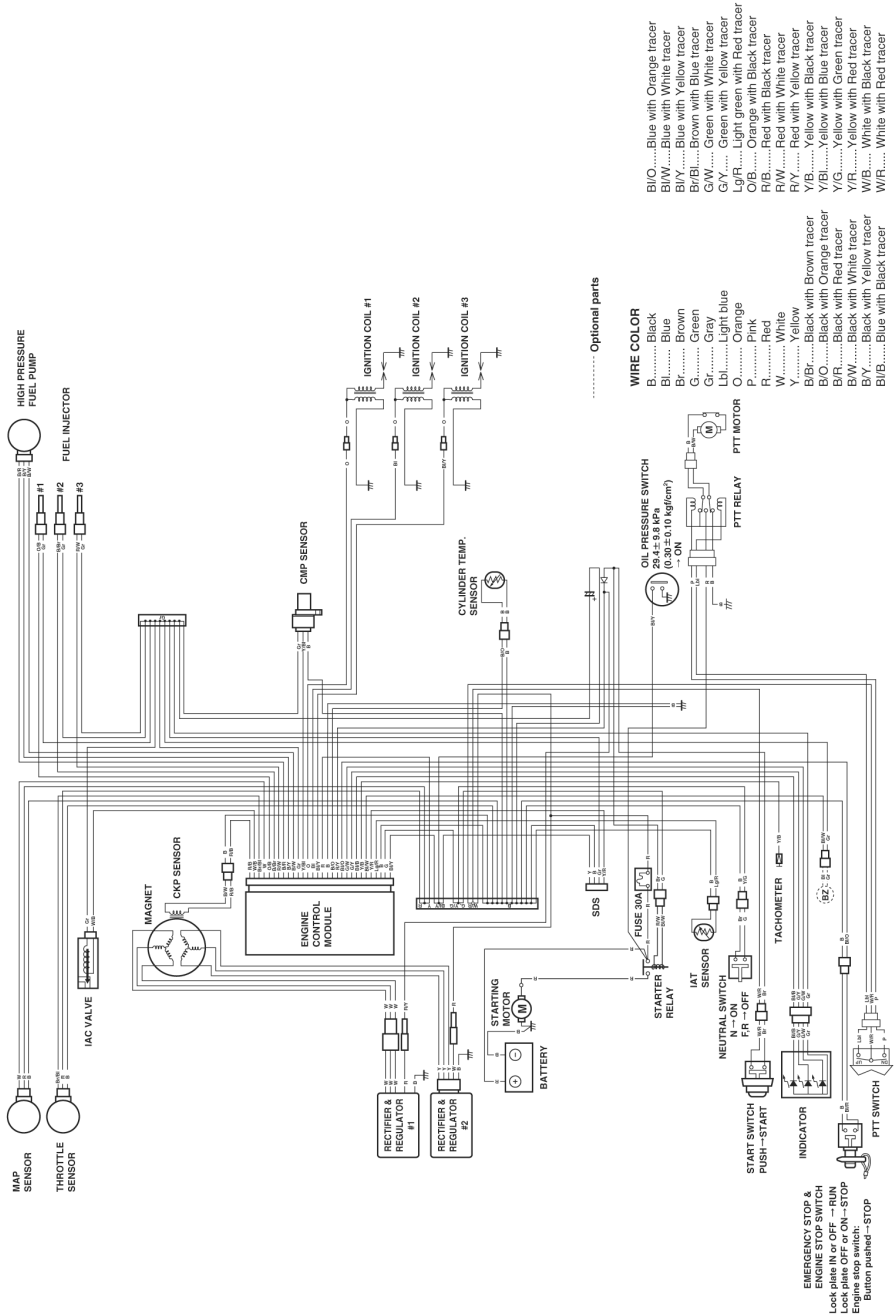

..... Optional parts

WIRE COLOR

- B..... Black
- Bl..... Blue
- BlW..... Blue with White tracer
- Br..... Brown
- Br/Bl..... Brown with Blue tracer
- G..... Green
- G/W..... Green with White tracer
- Gr..... Gray
- Lbl..... Light blue
- O..... Orange
- P..... Pink
- R..... Red
- W..... White
- Y..... Yellow
- Y/B..... Yellow with Black tracer
- Y/O..... Yellow with Orange tracer
- Y/R..... Yellow with Red tracer
- W/B..... White with Black tracer
- W/Y..... White with Yellow tracer

EMERGENCY STOP & ENGINE STOP SWITCH
 Lock plate IN or OFF -- RUN
 Engine stop switch
 Button pushed -- STOP

DF25AR (MONTEAO ME THΛEXEIPIZTHPIO)

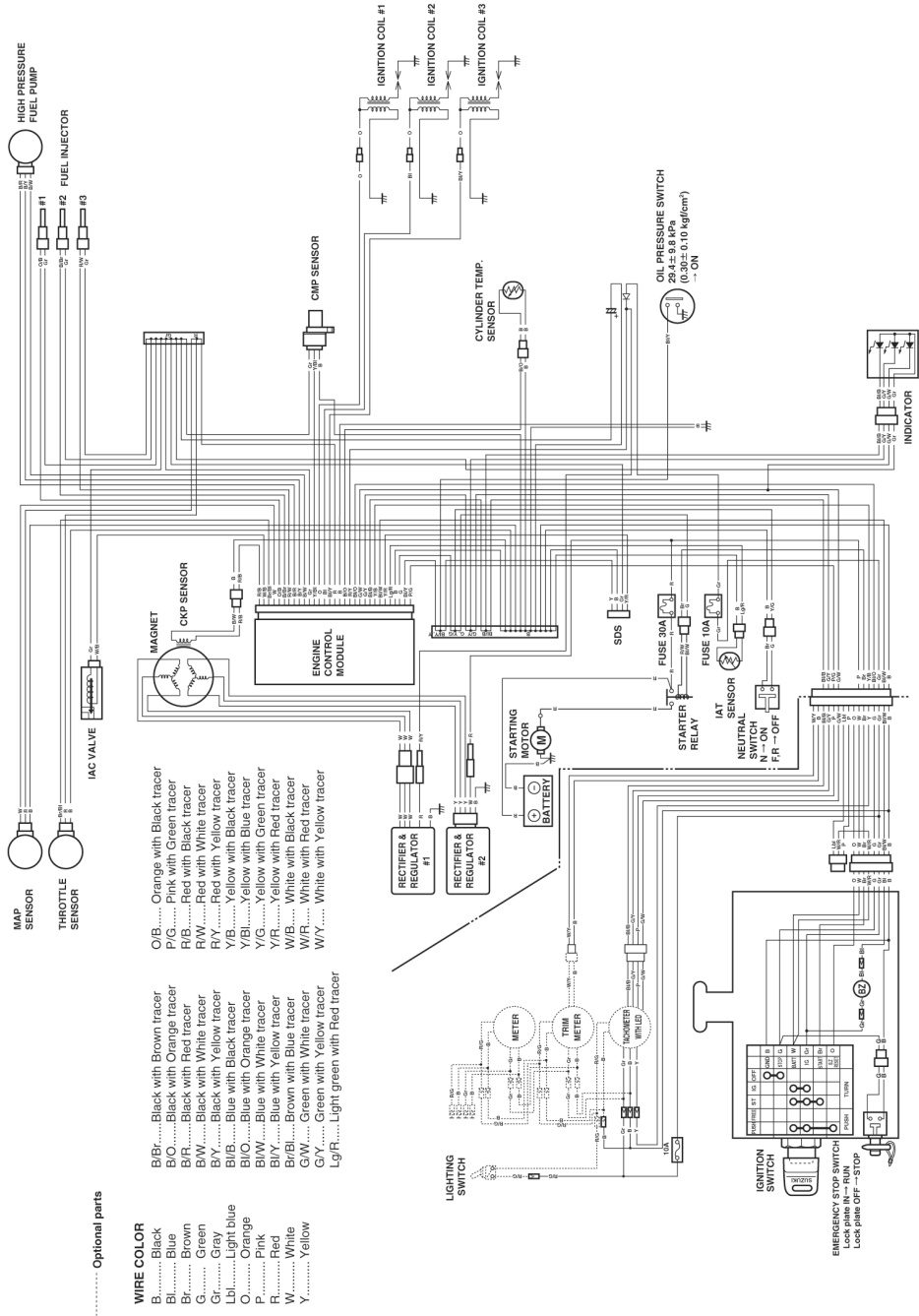

DF25AT/30AT (ΜΟΝΤΕΛΟ ΜΕ ΥΠΟΒΟΗΘΟΥΜΕΝΗ ΡΥΘΜΙΣΗ ΣΤΑΘΜΗΣ ΚΑΙ ΚΛΙΣΗΣ -P.T.T.)

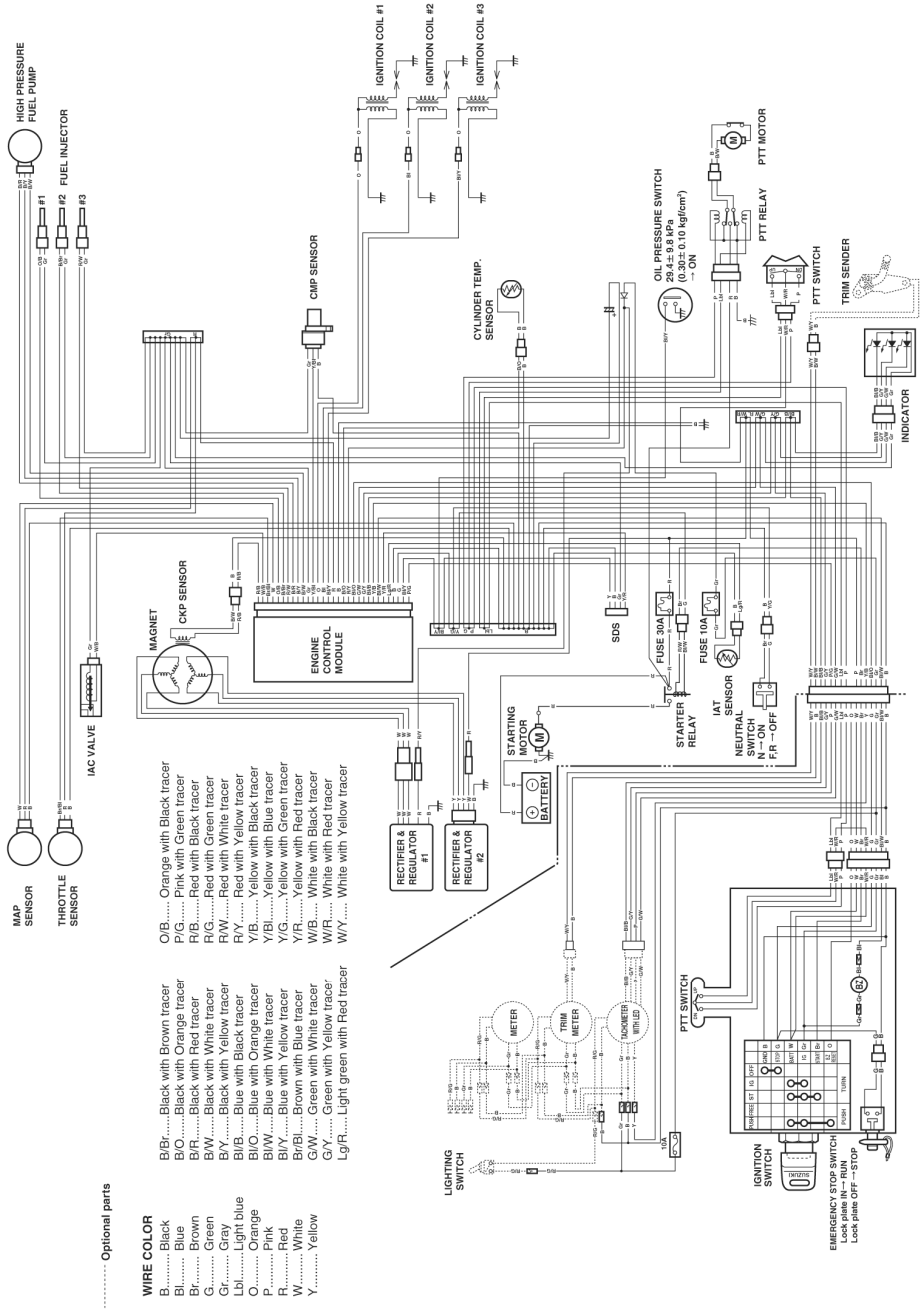

..... Optional parts

WIRE COLOR

- B..... Black
- Bl..... Blue
- Br..... Brown
- G..... Green
- Gr..... Gray
- Lbl..... Light blue
- O..... Orange
- P..... Pink
- R..... Red
- W..... White
- Y..... Yellow
- B/Br..... Black with Brown tracer
- B/O..... Black with Orange tracer
- B/R..... Black with Red tracer
- B/W..... Black with White tracer
- B/Y..... Black with Yellow tracer
- B/O..... Blue with Orange tracer
- B/W..... Blue with White tracer
- B/Y..... Blue with Yellow tracer
- B/R..... Brown with Red tracer
- B/W..... Brown with White tracer
- G/Y..... Green with Yellow tracer
- LgR..... Light green with Red tracer
- O/B..... Orange with Black tracer
- P/G..... Pink with Green tracer
- R/B..... Red with Black tracer
- R/G..... Red with Green tracer
- R/W..... Red with White tracer
- R/Y..... Red with Yellow tracer
- Y/B..... Yellow with Black tracer
- Y/G..... Yellow with Green tracer
- W/B..... White with Black tracer
- W/Y..... White with Red tracer
- W/Y..... White with Yellow tracer

ΕΓΓΥΗΣΗ ΕΞΩΛΕΜΒΙΟΥ ΚΙΝΗΤΗΡΑ SUZUKI

Η “SUZUKI MOTOR CORPORATION”, που θα αναφέρεται στο εξής για συντομία ως “SUZUKI”, εγγυάται για την καλή λειτουργία κάθε νέας εξωλέμβιας μηχανής που πωλήθηκε, τοποθετήθηκε και παραδόθηκε, από τον τοπικό Εισαγωγέα ή Αντιπρόσωπό της.

A. ΟΡΟΙ - ΠΡΟΫΠΟΘΕΣΕΙΣ

1. Η εγγύηση ισχύει με την προϋπόθεση ότι, η εξωλέμβια μηχανή θα χρησιμοποιείται κανονικά, σύμφωνα με τις οδηγίες χρήσης του σχετικού εγχειριδίου που παραδίδεται κατά την πώληση στον αγοραστή και θα έχει την κατάλληλη/προσήκουσα τακτική συντήρηση, από εξουσιοδοτημένο επισκευαστή, ήτοι, εναλλακτικά: **Στις είκοσι (20) πρώτες ώρες λειτουργίας, ή σε ένα (1) μήνα από την αγορά, στις εκατό (100) ώρες χρήσης, ή σε δώδεκα (12) μήνες από την αγορά και περαιτέρω κάθε εκατό (100) ώρες λειτουργίας, ή δώδεκα (12) μήνες, αλλά και το τέλος κάθε σεζόν (Φθινόπωρο).** Η τακτική συντήρηση θα αποδεικνύεται από τη σφραγίδα/υπογραφή του εξουσιοδοτημένου επισκευαστή, επί του Μητρώου Ελέγχου & Συντήρησης, όπου θα αναγράφεται και η ημερομηνία που αυτή διενεργήθηκε.
2. Ο εξουσιοδοτημένος επισκευαστής θα αποκαταστήσει δωρεάν κάθε βλάβη που δεν οφείλεται σε «κακή χρήση» της εξωλέμβιας μηχανής.

B. ΤΙ ΔΕΝ ΚΑΛΥΠΤΕΙ Η ΕΓΓΥΗΣΗ

1. Βλάβες που οφείλονται σε ακατάλληλο «στρώσιμο» κατά τις πρώτες είκοσι (20) ώρες λειτουργίας.
2. Χρήση μη γνήσιων ανταλλακτικών.
3. Χρησιμοποίηση ακατάλληλων λιπαντικών και νοθευμένου καυσίμου.
4. Αποσυναρμολόγηση, ρύθμιση ή επισκευή της μηχανής από μη εξουσιοδοτημένο προς τούτο, επισκευαστή.
5. Τροποποιήσεις που δεν έχουν εγκριθεί από την “SUZUKI”.
6. Βλάβες που οφείλονται σε αγώνες, κάθε είδους.
7. Εργασίες ρύθμισης, καθαρισμού του συστήματος τροφοδοσίας καυσίμου και ξεκάπνισμα της μηχανής.
8. Φθορές/βλάβες που οφείλονται σε κακή αποθήκευση εκτός ύδατος.
9. Φυσιολογικές φθορές, που δημιουργήθηκαν από τη χρήση της μηχανής, όπως ενδεικτικά: μπουζί, φίλτρο βενζίνης, πλατίνες, καρβουνάκια, ασφάλειες, καλύμματα μπουζί, έλικες, πείροι, ανόδια, κοπίλιες, βίδες, ροδέλες, σχαινί εκκίνησης και όλα τα ελαστικά μέρη, εκτός από τις τσιμούχες λαδιού.
10. Έξοδα μεταφοράς, ρυμούλκησης, λιμενισμού, ταξιδιού, διαμονής, φαγητού, τηλεφωνημάτων, κατεστραμμένων πραγμάτων, αποθετική ζημία, έξοδα επί τόπου αποστολής ειδικευμένου τεχνίτη και συναφή όλων των παραπάνω έξοδα.

Γ. ΔΙΑΡΚΕΙΑ ΕΓΓΥΗΣΗΣ

Η διάρκεια της παρούσας εγγύησης είναι:

- α. Για ιδιωτική χρήση, τρία (3) έτη.
- β. Για επαγγελματική χρήση ένα (1) έτος.

Και στις δύο περιπτώσεις, η εγγύηση αρχίζει από την ημέρα αγοράς της μηχανής, με την προϋπόθεση ότι, εντός δεκαπέντε (15) ημερών, θα έχει αποσταλεί στον Εισαγωγέα το απόκομμα αυτής (εγγύησης), καθώς και απόκομμα του ‘πιστοποιητικού ελέγχου πριν την παράδοση’, συμπληρωμένο και σφραγισμένο από τον αντιπρόσωπο/πωλητή.

ΔΕΛΤΙΟ ΕΓΓΥΗΣΗΣ

WARRANTY REGISTRATION DETAILS

ΟΝΟΜΑΣΙΑ ΜΟΤΕΛΟΥ
MODEL NAME

ΚΩΔΙΚΟΣ ΜΟΤΕΛΟΥ
PREFIX

ΣΕΙΡΙΑΚΟΣ ΑΡΙΘΜΟΣ
ENGINE SERIAL NUMBER

ΗΜΕΡΟΜΗΝΙΑ ΠΩΛΗΣΗΣ
REGISTRATION DATE

ΗΜ ΜΗΝ ΕΤΟΣ
DAY YEAR YEAR

--	--	--	--

ΧΡΗΣΗ ΑΝΑΨΥΧΗΣ
PLEASURE USE

ΧΡΗΣΗ ΕΠΑΓΓΕΛΜΑΤΙΚΗ
COMMERCIAL USE

ΟΝΟΜΑΤΕΠΩΝΥΜΟ
CUSTOMER NAME

ΔΙΕΥΘΥΝΣΗ
ADDRESS

HELLAS

ΣΦΡΑΓΙΔΑ ΑΝΤΙΠΡΟΣΩΠΟΥ
DEALER STAMP

ΥΠΟΓΡΑΦΗ
SIGNATURE

ΥΠΟΓΡΑΦΗ ΠΕΛΑΤΗ
CUSTOMER SIGNATURE

NJ. THEOCHARAKIS
MARINE DIVISION
27B STAVRAKI str
182 33 RENTIS

HELLAS

Tel. 0030-210-4833328
Fax. 0030-210-4833325
E-mail: nissanre@techlink.gr

Για να ισχύει η εγγύηση πρέπει απαραίτητα:

1. Να συμπληρώσετε προσεκτικά και με ακρίβεια τα στοιχεία.
2. Να κόψετε το απόκομμα στη διακεκομμένη γραμμή και να το στείλετε, το πολύ εντός 15 ημερών, στην Αντιπροσωπεία.
3. Να κρατήσετε και να φυλάξετε το δελτίο της εγγύησης.



ΔΕΛΤΙΟ ΕΓΓΥΗΣΗΣ

WARRANTY REGISTRATION DETAILS

ΟΝΟΜΑΣΙΑ ΜΟΤΕΛΟΥ
MODEL NAME

ΚΩΔΙΚΟΣ ΜΟΤΕΛΟΥ
PREFIX

ΣΕΙΡΙΑΚΟΣ ΑΡΙΘΜΟΣ
ENGINE SERIAL NUMBER

ΗΜΕΡΟΜΗΝΙΑ ΠΩΛΗΣΗΣ
REGISTRATION DATE

ΗΜ ΜΗΝ ΕΤΟΣ
DAY MONTH YEAR

--	--	--	--

ΧΡΗΣΗ ΑΝΑΨΥΧΗΣ
PLEASURE USE

ΧΡΗΣΗ ΕΠΑΓΓΕΛΜΑΤΙΚΗ
COMMERCIAL USE

ΟΝΟΜΑΤΕΠΩΝΥΜΟ
CUSTOMER NAME

ΔΙΕΥΘΥΝΣΗ
ADDRESS

HELLAS

ΣΦΡΑΓΙΔΑ ΑΝΤΙΠΡΟΣΩΠΟΥ
DEALER STAMP

ΥΠΟΓΡΑΦΗ
SIGNATURE

ΥΠΟΓΡΑΦΗ ΠΕΛΑΤΗ
CUSTOMER SIGNATURE

NJ. THEOCHARAKIS
MARINE DIVISION
27B ΣΤΑΥΡΑΚΙ str
182 33 ΡΕΝΤΙΣ
HELLAS

Tel. 0030-210-4833328
Fax. 0030-210-4833325
E-mail: nissanre@techlink.gr

ΜΗΤΡΩΟ ΕΛΕΓΧΟΥ ΚΑΙ ΣΥΝΤΗΡΗΣΗΣ

<p style="text-align: center;">↻ 1° SERVICE</p> <p>Παρατηρήσεις: _____ _____ _____</p> <p>Συνεργείο (εξουσιοδοτημένο ή συνεργαζόμενο) Σφραγίδα</p> <p>Ημερομηνία:</p>	<p style="text-align: center;">↻ 2° SERVICE</p> <p>Παρατηρήσεις: _____ _____ _____</p> <p>Συνεργείο (εξουσιοδοτημένο ή συνεργαζόμενο) Σφραγίδα</p> <p>Ημερομηνία:</p>
<p style="text-align: center;">↻ 3° SERVICE</p> <p>Παρατηρήσεις: _____ _____ _____</p> <p>Συνεργείο (εξουσιοδοτημένο ή συνεργαζόμενο) Σφραγίδα</p> <p>Ημερομηνία:</p>	<p style="text-align: center;">↻ 4° SERVICE</p> <p>Παρατηρήσεις: _____ _____ _____</p> <p>Συνεργείο (εξουσιοδοτημένο ή συνεργαζόμενο) Σφραγίδα</p> <p>Ημερομηνία:</p>
<p style="text-align: center;">↻ 5° SERVICE</p> <p>Παρατηρήσεις: _____ _____ _____</p> <p>Συνεργείο (εξουσιοδοτημένο ή συνεργαζόμενο) Σφραγίδα</p> <p>Ημερομηνία:</p>	<p style="text-align: center;">↻ 6° SERVICE</p> <p>Παρατηρήσεις: _____ _____ _____</p> <p>Συνεργείο (εξουσιοδοτημένο ή συνεργαζόμενο) Σφραγίδα</p> <p>Ημερομηνία:</p>

