



SUZUKI MARINE

ΕΓΧΕΙΡΙΔΙΟ ΙΔΙΟΚΤΗΤΗ - ΟΔΗΓΙΕΣ ΧΡΗΣΕΩΣ



DF350A/AMD • DF325A • DF300B/BMD



ΝΙΚ. Ι. ΘΕΟΧΑΡΑΚΗΣ Α.Ε.

DF300B / DF325A / DF350A / DF300BMD / DF350AMD

ΕΓΧΕΙΡΙΔΙΟ ΙΔΙΟΚΤΗΤΗ ΟΔΗΓΙΕΣ ΧΡΗΣΕΩΣ

ΠΡΟΛΟΓΟΣ

Σας ευχαριστούμε που επιλέξατε μια εξωλέμβια μηχανή της SUZUKI. Παρακαλούμε να διαβάσετε προσεκτικά τις οδηγίες που περιέχονται σε αυτό το εγχειρίδιο και να κάνετε περιοδικά ανακεφαλαιώσεις. Περιέχει σημαντικές πληροφορίες σχετικά με την ασφάλεια στη θάλασσα, τη λειτουργία και συντήρηση της μηχανής σας. Η πλήρης κατανόηση αυτών των πληροφοριών θα σας βοηθήσει να χαρείτε ασφαλείς και ευχάριστους θαλασσινούς περιπάτους.

Οι πληροφορίες που περιέχονται σε αυτό το εγχειρίδιο είναι βασισμένες στα τελευταία διαθέσιμα από τον κατασκευαστή στοιχεία κατά τη διάρκεια της έκδοσης. Είναι πιθανόν να υπάρχουν διαφορές μεταξύ αυτών των οδηγιών και της δικής σας εξωλέμβιας μηχανής, οι οποίες οφείλονται σε εργοστασιακές βελτιώσεις ή αλλαγές που επακολούθησαν.

Η SUZUKI MOTOR CORPORATION διατηρεί το δικαίωμα να κάνει βελτιώσεις ή αλλαγές, κατά την κρίση της, οποιαδήποτε στιγμή, χωρίς προηγούμενη ειδοποίηση.



Αθήνα 2023

ΠΡΟΣΟΧΗ

ΣΗΜΑΝΤΙΚΗ ΕΠΙΣΗΜΑΝΣΗ ΓΙΑ ΤΗΝ ΕΚΚΙΝΗΣΗ ΚΑΘΕ ΚΑΙΝΟΥΡΙΑΣ ΤΕΤΡΑΧΡΟΝΗΣ ΜΗΧΑΝΗΣ

Στο τέλος της διαδικασίας παραγωγής, στο εργοστάσιο, όλοι οι κινητήρες γεμίζουν με λάδι και ανάλογα με το μοντέλο λειτουργούν από 15 έως 25 λεπτά. Μετά το λάδι αδειάζεται και ο κινητήρας συσκευάζεται. Υπάρχει όμως περίπτωση να έχει μείνει μικρή ποσότητα λαδιού στην μηχανή, και λόγω του ότι αυτή συσκευάζεται σε οριζόντια θέση, να περάσει λάδι στο θάλαμο καύσης. Αυτό το λάδι μπορεί να παραμείνει εκεί ακόμα και αν η μηχανή σηκωθεί όρθια. Εάν η ποσότητα του λαδιού είναι αρκετή, κατά τις πρώτες περιστροφές του στροφάλου η μηχανή θα σταματήσει ακαριαία και πιθανώς κάποια εσωτερικά εξαρτήματα (έμβολο, μπιέλα ή κουζινέτο) να καταστραφούν.

Πριν την πρώτη εκκίνηση (και αφού έχετε βάλει λάδια στη μηχανή) αφαιρέστε τα μπουζί και περιστρέψτε τη μηχανή για λίγα δευτερόλεπτα. Εάν υπάρχουν λάδια στον θάλαμο καύσης επιμείνετε για λίγα δευτερόλεπτα ακόμα.

Μην επιχειρήσετε να περιστρέψετε τη μηχανή με τη μίζα ή την κορδονιέρα πριν αφαιρέσετε τα μπουζί. Ακόμα και αν δεν έχετε πρόθεση να λειτουργήσει η μηχανή –κατά τη διάρκεια του ελέγχου του ηλεκτρικού συστήματος–, μην την περιστρέψετε.

Τεχνικό τμήμα
Suzuki Marine

▲ ΠΡΟΕΙΔΟΠΟΙΗΣΗ

ΠΡΟΣΟΧΗ

ΣΗΜΕΙΩΣΗ:

Παρακαλούμε να διαβάσετε αυτό το εγχειρίδιο και να ακολουθήσετε τις οδηγίες του προσεκτικά.

Για να δοθεί έμφαση σε ορισμένες ειδικές πληροφορίες, το σύμβολο του **τριγώνου** και οι λέξεις **ΠΡΟΕΙΔΟΠΟΙΗΣΗ**, **ΠΡΟΣΟΧΗ** και **ΣΗΜΕΙΩΣΗ** έχουν ιδιαίτερη σημασία.

Δώστε ιδιαίτερη προσοχή στις παραγράφους οι οποίες είναι κάτω από αυτές τις επικεφαλίδες.

▲ ΠΡΟΕΙΔΟΠΟΙΗΣΗ

ΠΡΟΕΙΔΟΠΟΙΗΣΗ: Υποδηλώνει ενδεχόμενο κίνδυνο, ο οποίος μπορεί να έχει σαν αποτέλεσμα θάνατο ή τραυματισμό.

ΠΡΟΣΟΧΗ

ΠΡΟΣΟΧΗ: Υποδηλώνει ενδεχόμενο κίνδυνο, ο οποίος μπορεί να έχει σαν αποτέλεσμα φθορά ή καταστροφή της μηχανής.

ΣΗΜΕΙΩΣΗ:

Υποδηλώνει τις ειδικές πληροφορίες που πρέπει να γνωρίζετε, ώστε να γίνει η συντήρηση ευκολότερη ή οι οδηγίες πιο σαφείς.



Αυτό το σύμβολο εμφανίζεται σε διάφορες περιοχές στο προϊόν σας Suzuki για να σας παραπέμψει σε σημαντικές πληροφορίες στο εγχειρίδιο του ιδιοκτήτη.

ΣΗΜΑΝΤΙΚΗ ΣΗΜΕΙΩΣΗ ΠΡΟΣ ΤΟΥΣ ΙΔΙΟΚΤΗΤΕΣ

▲ ΠΡΟΕΙΔΟΠΟΙΗΣΗ

Πρέπει να λάβετε τις απαραίτητες προφυλάξεις, ώστε να μειώσετε την πιθανότητα ατυχημάτων και τραυματισμών που μπορεί να προκύψουν από τη χρήση της εξωλέμβιας μηχανής και του σκάφους σας.

Μερικές από τις σημαντικές προφυλάξεις ασφαλείας που θα πρέπει να πάρετε είναι οι ακόλουθες:

- Πριν από την παρθενική χρήση της εξωλέμβιας μηχανής σας, διαβάστε προσεκτικά τις οδηγίες που περιλαμβάνονται σε αυτό το εγχειρίδιο, έτσι ώστε να εξοικειωθείτε με τα εξαρτήματά της, καθώς και τις απαιτήσεις ασφαλείας και συντήρησης.
- Πριν από την κάθε χρήση του σκάφους σας, πραγματοποιήστε έναν προσεκτικό έλεγχο. Τα σημεία που πρέπει να ελεγχθούν ειδικά αναφέρονται στο κεφάλαιο «ΕΛΕΓΧΟΣ ΠΡΙΝ ΤΟΝ ΑΠΟΠΛΟΥ».
- Εξασκηθείτε ταξιδεύοντας σε μικρές ταχύτητες, μέχρι να εξοικειωθείτε εντελώς με τον τρόπο λειτουργίας της εξωλέμβιας μηχανής και την πλευστότητα του σκάφους σας. Μη λειτουργείτε την εξωλέμβια μηχανή σας στο μέγιστο της ισχύος της μέχρι να εξοικειωθείτε απόλυτα με τις λειτουργίες της και την απόκρισή της.
- Βεβαιωθείτε ότι έχετε τον απαραίτητο εξοπλισμό ανάγκης επάνω στο σκάφος σας, όπως επαρκή σωσίβια για όλους τους επιβάτες (καθώς και μια πνευστική συσκευή σε κάθε σκάφος ίσο ή μακρύτερο των 16 ποδιών), πυροσβεστήρα, φωτοβολίδες, άγκυρα, αντλία νερού, κουβά, πυξίδα, κορδόνι για χειροκίνητη εκκίνηση ανάγκης, εφεδρικά καύσιμα και λάδια, κουτί πρώτων βοηθειών, φακό, φαγητό και νερό, καθρέπτη, κουπιά, εργαλειοθήκη και ραδιόφωνο τρανζίστορ. Βεβαιωθείτε ότι έχετε τον κατάλληλο εξοπλισμό για το ταξίδι σας πριν τον απόπλου.

- Ποτέ μη βάζετε σε λειτουργία τη μηχανή σας σε κλειστό χώρο ή σε χώρο που δεν διαθέτει επαρκή εξαερισμό. Τα καυσαέρια που παράγονται κατά τη λειτουργία της μηχανής περιέχουν μονοξείδιο του άνθρακα, αέριο το οποίο είναι άχρωμο και άοσμο, που μπορεί να προκαλέσει λιποθυμία ή ακόμα και θάνατο από ασφυξία.
- Δώστε οδηγίες στους επιβάτες σας για τη λειτουργία του σκάφους, τι να κάνουν σε περίπτωση προβλήματος και πώς να χρησιμοποιήσουν τον εξοπλισμό ασφαλείας και έκτακτης ανάγκης.
- Μη στηρίζετε στο κάλυμμα ή σε οποιοδήποτε άλλο μέρος της εξωλέμβιας μηχανής σας όταν επιβιβάζετε ή αποβιβάζετε από το σκάφος σας.
- Βεβαιωθείτε ότι εσείς και οι επιβάτες σας φοράτε πάντοτε σωσίβια ενόσω είστε εν πλώ.
- Ποτέ μη χρησιμοποιήσετε το σκάφος σας κάτω από την επήρεια αλκοόλ ή άλλων οιοπνευματωδών ή ναρκωτικών ουσιών.
- Όταν φορτώνετε το σκάφος σας, φροντίστε να κατανέμετε το βάρος ομοιόμορφα μεταξύ πλώρης και πρύμνης, καθώς και μεταξύ δεξιάς και αριστερής πλευράς.
- Παρακολουθείτε τακτικά τις απαιτήσεις σε θέματα συντήρησης – ο αντιπρόσωπος της SUZUKI Marine ή συνεργείο εξουσιοδοτημένο ή συνεργαζόμενο είναι κατάλληλα εκπαιδευμένοι και έχουν τον απαραίτητο εξοπλισμό για να πραγματοποιήσουν αυτό το service.
- Αποφύγετε τις μετατροπές-βελτιώσεις της εξωλέμβιας μηχανής σας. Μετατροπές ή αφαιρέσεις από τον αρχικό της εξοπλισμό μπορεί να την καταστήσουν επισφαλή.
- Μάθετε και ακολουθείτε πάντοτε τους κανόνες ναυσιπλοΐας της περιοχής στην οποία κινείστε με το σκάφος σας.
- Πληροφορηθείτε το δελτίο καιρού πριν αποπλεύσετε, για να αποφύγετε δυσμενείς καιρικές συνθήκες. Μην ξεκινήσετε αν ο καιρός είναι άστατος.
- Να είστε ιδιαίτερα προσεκτικοί όταν αντικαθιστάτε ένα ανταλλακτικό στην εξωλέμβια μηχανή σας ή όταν επιλέγετε

και εγκαθιστάτε κάποιο πρόσθετο εξάρτημα. Η χρήση ακατάλληλων ή κακής ποιότητας ανταλλακτικών ή εξαρτημάτων μπορεί να δημιουργήσει επισφαλείς συνθήκες λειτουργίας και να προκαλέσει βλάβες ή ακόμα και καταστροφή της μηχανής.

- Η SUZUKI συνιστά την αποκλειστική χρήση γνήσιων ανταλλακτικών, καθώς οποιαδήποτε ζημιά προκληθεί από τη χρήση ανταλλακτικών άλλης προέλευσης δεν θα καλύπτεται από την εγγύηση.
- Μην αφαιρείτε ποτέ το κάλυμμα του βολάν (εκτός κατά την εκκίνηση ανάγκης).

ΣΗΜΕΙΩΣΗ:

Η τοποθέτηση ραδιοφωνικού πομποδέκτη ή κεραίων εξοπλισμού πλοήγησης πολύ κοντά στο κάλυμμα του κινητήρα, μπορεί να προκαλέσει παρεμβολές ηλεκτρικού θορύβου. Η Suzuki συνιστά να τοποθετείτε τις κεραίες τουλάχιστον ένα μέτρο (40 ίντσες) μακριά από το κάλυμμα του κινητήρα.

Αυτό το εγχειρίδιο πρέπει να θεωρείται ως μόνιμο μέρος της εξωλέμβιας μηχανής και να παραμείνει με την εξωλέμβια μηχανή όταν μεταπωληθεί ή μεταφερθεί με άλλο τρόπο σε νέο ιδιοκτήτη ή χειριστή. Παρακαλούμε να διαβάσετε προσεκτικά αυτό το εγχειρίδιο πριν λειτουργήσετε τη νέα σας εξωλέμβια μηχανή Suzuki και να κάνετε περιοδικά ανακατασκευαστικές εργασίες. Περιέχει σημαντικές πληροφορίες σχετικά με την ασφάλεια, λειτουργία και συντήρηση της μηχανής σας.

ΠΙΝΑΚΑΣ ΠΕΡΙΕΧΟΜΕΝΩΝ

ΠΡΟΕΙΔΟΠΟΙΗΣΗ / ΠΡΟΣΟΧΗ / ΣΗΜΕΙΩΣΗ	2
ΣΗΜΑΝΤΙΚΗ ΣΗΜΕΙΩΣΗ ΠΡΟΣ ΤΟΥΣ ΙΔΙΟΚΤΗΤΕΣ	2
ΘΕΣΗ ΑΡΙΘΜΟΥ ΚΙΝΗΤΗΡΑ	5
ΚΑΥΣΙΜΑ ΚΑΙ ΛΙΠΑΝΤΙΚΑ	5
ΘΕΣΗ ΕΤΙΚΕΤΩΝ ΑΣΦΑΛΕΙΑΣ	8
ΘΕΣΗ ΤΩΝ ΕΞΑΡΤΗΜΑΤΩΝ	9
ΕΓΚΑΤΑΣΤΑΣΗ ΤΗΣ ΜΗΧΑΝΗΣ	12
ΤΟΠΟΘΕΤΗΣΗ ΜΠΑΤΑΡΙΑΣ	12
ΧΡΗΣΗ ΗΛΕΚΤΡΙΚΩΝ ΕΞΑΡΤΗΜΑΤΩΝ	14
ΣΥΣΤΗΜΑ ΕΚΚΙΝΗΣΗΣ ΧΩΡΙΣ ΚΛΕΙΔΙ	14
ΕΠΙΛΟΓΗ, ΤΟΠΟΘΕΤΗΣΗ ΚΑΙ ΑΦΑΙΡΕΣΗ ΕΛΙΚΑΣ	18
ΡΥΘΜΙΣΕΙΣ	21
ΟΡΓΑΝΟ	24
ΣΥΣΤΗΜΑΤΑ ΠΡΟΕΙΔΟΠΟΙΗΣΗΣ	33
ΣΥΣΤΗΜΑ ΠΡΟΕΙΔΟΠΟΙΗΣΗΣ ΗΛΕΚΤΡΟΝΙΚΟΥ ΕΛΕΓΧΟΥ ΓΚΑΖΙΟΥ ΚΑΙ ΚΙΒΩΤΙΟΥ ΤΑΧΥΤΗΤΩΝ	38
ΔΙΑΓΝΩΣΤΙΚΟ ΣΥΣΤΗΜΑ ΣΥΣΤΗΜΑΤΟΣ ΕΚΚΙΝΗΣΗΣ ΧΩΡΙΣ ΚΛΕΙΔΙ	41
ΔΙΑΓΝΩΣΤΙΚΟ ΣΥΣΤΗΜΑ	42
ΣΥΣΤΗΜΑ ΥΠΕΝΘΥΜΙΣΗΣ ΑΛΛΑΓΗΣ ΛΑΔΙΟΥ	42
ΣΥΣΤΗΜΑ ΠΡΟΕΙΔΟΠΟΙΗΣΗΣ ΣΤΑΜΑΤΗΜΑΤΟΣ ΤΗΣ ΜΗΧΑΝΗΣ	44
ΣΥΣΤΗΜΑ ΠΡΟΕΙΔΟΠΟΙΗΣΗΣ ΥΓΙΑΡΞΗΣ ΝΕΡΟΥ ΣΤΟ ΚΑΥΣΙΜΟ	45
ΛΕΙΤΟΥΡΓΙΑ ΣΥΣΤΗΜΑΤΩΝ ΑΝΑΚΛΙΣΗΣ	45
ΛΕΙΤΟΥΡΓΙΑ ΤΟΥ ΜΟΧΛΟΥ ΚΑΛΥΜΜΑΤΟΣ ΜΗΧΑΝΗΣ	50
ΕΛΕΓΧΟΣ ΠΡΙΝ ΤΟΝ ΑΠΟΠΛΟΥ	50
ΣΤΡΩΣΙΜΟ («ΡΟΝΤΑΡΙΣΜΑ»)	52
ΛΕΙΤΟΥΡΓΙΑ	53
ΑΦΑΙΡΕΣΗ ΚΑΙ ΜΕΤΑΦΟΡΑ ΜΗΧΑΝΗΣ	67
ΡΥΜΟΥΛΚΗΣΗ	69
ΕΛΕΓΧΟΣ ΚΑΙ ΣΥΝΤΗΡΗΣΗ	70
ΚΑΘΑΡΙΣΜΟΣ ΣΥΣΤΗΜΑΤΟΣ ΥΔΡΟΨΥΞΗΣ	83
ΟΛΙΚΗ ΒΥΘΙΣΗ ΤΗΣ ΜΗΧΑΝΗΣ	85
ΔΙΑΔΙΚΑΣΙΑ ΑΠΟΘΗΚΕΥΣΗΣ	86
ΜΕΤΑ ΤΗΝ ΑΠΟΘΗΚΕΥΣΗ	87
ΕΝΤΟΠΙΣΜΟΣ ΒΛΑΒΩΝ	87
ΠΡΟΔΙΑΓΡΑΦΕΣ	92
ΠΛΗΡΟΦΟΡΙΕΣ ΣΧΕΤΙΚΑ ΜΕ ΟΔΗΓΙΕΣ ΤΗΣ ΕΥΡΩΠΑΪΚΗΣ ΕΝΩΣΗΣ	92
ΠΙΝΑΚΑΣ ΣΥΣΤΗΜΑΤΟΣ ΥΠΕΝΘΥΜΙΣΗΣ ΑΛΛΑΓΗΣ ΛΑΔΙΟΥ	93

ΠΑΡΑΡΤΗΜΑ

- I. ΔΕΛΤΙΟ ΕΓΓΥΗΣΗΣ
- II. ΜΗΤΡΩΟ ΕΛΕΓΧΟΥ ΚΑΙ ΣΥΝΤΗΡΗΣΗΣ
- III. ΣΥΝΕΡΓΑΤΕΣ SUZUKI

ΘΕΣΗ ΑΡΙΘΜΟΥ ΚΙΝΗΤΗΡΑ

Ο κωδικός μοντέλου και ο αριθμός της εξωλέμβιας μηχανής σας είναι χαραγμένα ανάγλυφα σε μια μικρή μεταλλική πινακίδα, η οποία είναι κολλημένη επάνω στη βάση στηρίξης της μηχανής (μπρακέτο). Είναι σημαντικό να γνωρίζετε αυτούς τους αριθμούς όταν παραγγέλνετε ανταλλακτικά ή σε περίπτωση κλοπής.

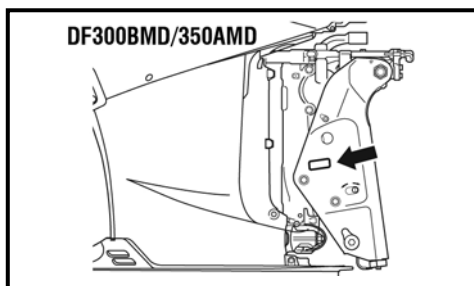
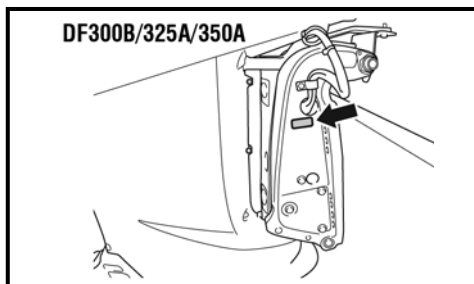

ΚΑΥΣΙΜΑ ΚΑΙ ΛΙΠΑΝΤΙΚΑ

BENZINH

DF300B/300BMD/325A

Η SUZUKI προτείνει, όπου αυτό είναι δυνατόν, τη χρησιμοποίηση αμόλυβδης βενζίνης χωρίς αλκοόλη, με ελάχιστη περιεκτικότητα 91 οκτανίων (μέθοδος έρευνας). Ωστόσο, είναι δυνατόν να χρησιμοποιηθούν και μείγματα αμόλυβδης βενζίνης με αλκοόλη, ισοδύναμης περιεκτικότητας σε οκτάνια, αρκεί να τηρούνται οι ακόλουθες υποδείξεις:

DF350A/350AMD

Η SUZUKI προτείνει, όπου αυτό είναι δυνατόν, τη χρησιμοποίηση αμόλυβδης βενζίνης χωρίς αλκοόλη, με ελάχιστη περιεκτικότητα 94 οκτανίων (μέθοδος έρευνας). Ωστόσο, είναι δυνα-

τόν να χρησιμοποιηθούν και μείγματα αμόλυβδης βενζίνης με αλκοόλη, ισοδύναμης περιεκτικότητας σε οκτάνια, αρκεί να τηρούνται οι ακόλουθες υποδείξεις:

ΠΡΟΣΟΧΗ

Σε περίπτωση που θα χρησιμοποιηθεί βενζίνη που περιέχει μόλυβδο, είναι πιθανό να προκληθούν ζημιές στη μηχανή. Χρήση ακατάλληλων ή χαμηλής ποιότητας καυσίμων μπορεί να επηρεάσει την απόδοση και να προκαλέσει ζημιά στο κινητήρα ή στο σύστημα καυσίμου. Χρησιμοποιείτε πάντα ΑΜΟΛΥΒΔΗ βενζίνη. Μη χρησιμοποιείτε καύσιμα χαμηλότερων οκτανίων από τα προτεινόμενα, ή καύσιμα πολυκαιρισμένα ή λερωμένα με ακαθαρσίες/νερό κ.ά.

ΣΗΜΕΙΩΣΗ:

Οξυγονωμένα καύσιμα είναι καύσιμα που περιέχουν πρόσθετα οξυγόνα, όπως αλκοόλη.

Η SUZUKI σας συνιστά να εγκαταστήσετε ένα φίλτρο καυσίμου που συγκρατεί το νερό, ανάμεσα στην εξωλέμβια μηχανή και το δοχείο καυσίμου. Αυτά τα φίλτρα καυσίμου εμποδίζουν το νερό, που μπορεί να περιέχεται στο δοχείο καυσίμου, να διεισδύσει στο ηλεκτρονικό σύστημα ψεκασμού του καυσίμου.

Η διείσδυση του νερού θα έχει ως αποτέλεσμα πεσμένες επιδόσεις της μηχανής και μπορεί επίσης να κάνει ζημιά στο ηλεκτρονικό σύστημα ψεκασμού του καυσίμου.

Ο αντιπρόσωπος της SUZUKI Marine, συνεργείο εξουσιοδοτημένο ή συνεργαζόμενο μπορούν να σας ενημερώσουν σχετικά με την επιλογή και την εγκατάσταση του φίλτρου καυσίμου.

Μείγματα Βενζίνης και Αιθανόλης

Μείγματα αμόλυβδης βενζίνης και αιθανόλης (αλκοόλη φυτικής προέλευσης) είναι διαθέσιμα στο εμπόριο σε ορισμένες περιοχές. Τέτοια μείγματα είναι δυνατόν να χρησιμοποιηθούν στην εξωλέμβια μηχανή σας χωρίς να διακινδυνεύσετε την ισχύ της εγγύησης, εφ' όσον η περιεκτικότητά τους σε αιθανόλη δεν υπερβαίνει το 10%. Βεβαιωθείτε ότι αυτό το μείγμα βενζίνης-αιθανόλης έχει βαθμό οκτανίων όχι χαμηλότερο από τον συνιστώμενο για τη βενζίνη.

Χρησιμοποιήστε τη συνιστώμενη βενζίνη που είναι σύμφωνη με τις ακόλουθες ετικέτες:



Σήμανση αντλιών καυσίμου για μείγματα Βενζίνης/Αλκοόλης

Σε μερικές χώρες οι αντλίες που διανέμουν μείγματα βενζίνης/αλκοόλης διαθέτουν σήμανση για τον τύπο και το ποσοστό αλκοόλης που περιέχουν και αν περιέχουν πρόσθετα βελτιωτικά. Τέτοια σηματοδότηση είναι δυνατόν να σας παρέχει επαρκείς πληροφορίες, ώστε να προσδιορίσετε αν το συγκεκριμένο καύσιμο ανταποκρίνεται στις προαναφερθείσες προϋποθέσεις.

Σε άλλες χώρες, η σηματοδότηση των αντλιών καυσίμου πιθανόν να μην είναι επαρκής. Εάν δεν είστε σίγουροι για τη σύνθεση του καυσίμου που πρόκειται να χρησιμοποιήσετε, συμβουλευτείτε τον υπεύθυνο του πρατηρίου ή τον προμηθευτή καυσίμου.

ΣΗΜΕΙΩΣΗ:

Αν δεν είστε ικανοποιημένοι από την κατανάλωση καυσίμου ή την απόδοση της εξωλέμβιας μηχανής σας, όταν χρησιμοποιείτε μείγματα Βενζίνης-Αλκοόλης, θα πρέπει να επανέλθετε στη χρήση αμόλυβδης βενζίνης χωρίς αλκοόλη. Βεβαιωθείτε ότι οποιοδήποτε μείγμα Βενζίνης-Αλκοόλης και αν χρησιμοποιείτε έχει ελάχιστη περιεκτικότητα 91 οκτανίων για DF300B / DF325A και 94 οκτανίων για DF350A (μέθοδος έρευνας).

Σε περίπτωση που κατά τη λειτουργία του ο κινητήρας παρουσιάζει συμπτώματα προανάφλεξης (χτυπάει «πειράκια»), χρησιμοποιήστε καύσιμο άλλης εταιρείας, καθώς συχνά παρατηρούνται σημαντικές διαφορές μεταξύ καυσίμων διάφορων εταιρειών πετρελαιοειδών. Η αμόλυβδη βενζίνη παρατείνει τη ζωή των μπουζί.

▲ ΠΡΟΕΙΔΟΠΟΙΗΣΗ

Η βενζίνη είναι ιδιαίτερα εύφλεκτη και τοξική. Μπορεί να προκαλέσει φωτιά και μπορεί να είναι επικίνδυνη για ανθρώπους και κατοικίδια.

Φροντίστε κατά τον ανεφοδιασμό να ακολουθείτε πάντοτε τις ακόλουθες οδηγίες:

- Μην επιτρέψετε σε κανέναν άλλο, εκτός από έμπειρους ενήλικες, να γεμίσουν με καύσιμα τις δεξαμενές σας.
- Κατά τον ανεφοδιασμό, σβήστε τη μηχανή και αφαιρέστε τη δεξαμενή από το σκάφος για να τη γεμίσετε.
- Ποτέ μην ξεχειλίζετε με καύσιμα τις δεξαμενές σας, έτσι ώστε να αποφύγετε τυχόν διαρροές.
- Προσέξτε ώστε να αποφύγετε να χυθεί καύσιμο στη μηχανή και το σκάφος. Σε περίπτωση που χυθούν καύσιμα, φροντίστε να τα σκουπίσετε αμέσως.
- Κατά τον ανεφοδιασμό, φροντίστε να μην υπάρχει κοντά αναμμένο τσιγάρο ή εκτεθειμένη φλόγα.

ΠΡΟΣΟΧΗ

Βενζίνη η οποία έχει παραμείνει για πολύ καιρό αποθηκευμένη σε κάποια δεξαμενή εμφανίζει κατακάθια κόλλας, τα οποία μπορεί να προκαλέσουν προβλήματα στη λειτουργία της μηχανής. Φροντίστε να χρησιμοποιείτε πάντοτε «φρέσκα» καύσιμα.

ΠΡΟΣΟΧΗ

Καύσιμα που περιέχουν αλκοόλη είναι δυνατό να καταστρέψουν το χρώμα της εξωλέμβιας μηχανής σας, πράγμα που δεν καλύπτεται από την εγγύηση. Προσέξτε να μη χυθούν καύσιμα τα οποία περιέχουν αλκοόλη καθώς ανεφοδιάζετε το σκάφος σας. Αν χυθούν, σκουπίστε τα αμέσως.

ΛΙΠΑΝΤΙΚΑ ΚΙΝΗΤΗΡΑ

ΠΡΟΣΟΧΗ

Η χρήση κακής ποιότητας λιπαντικού μπορεί να επιδράσει αρνητικά στην απόδοση και της ζωής της μηχανής.

Η Suzuki συνιστά να χρησιμοποιείτε λιπαντικό για 4-χρονα κινητήρες της Suzuki Marine ή ισότιμων προδιαγραφών.

Η επιλογή του κατάλληλου λιπαντικού είναι ίσως ο σημαντικότερος παράγοντας που επιδρά στην απόδοση και μακροβιότητα της μηχανής σας. Πάντα να επιλέγετε καλής ποιότητας λιπαντικά κινητήρα. Φροντίστε να χρησιμοποιείτε μόνο λιπαντικά προδιαγραφής SE, SF, SG, SH ή SJ κατά API.

Η SUZUKI συνιστά τη χρήση λιπαντικού **SAE 10W-40** ή **10W-30 SUZUKI MARINE 4-CYCLE**. Αν δεν υπάρχει διαθέσιμο λιπαντικό τέτοιου ιξώδους, φροντίστε να χρησιμοποιήσετε ένα κατάλληλο λιπαντικό σύμφωνα με τον παρακάτω πίνακα.

Ταξινόμηση API	Βαθμός Ιξώδους SAE																
SG ή υψηλότερο	10W-40																
	10W-30																
ΘΕΡΜ.	<table border="1"><tr><td>°C</td><td>-20</td><td>-10</td><td>0</td><td>10</td><td>20</td><td>30</td><td>40</td></tr><tr><td>°F</td><td>-4</td><td>14</td><td>32</td><td>50</td><td>68</td><td>86</td><td>104</td></tr></table>	°C	-20	-10	0	10	20	30	40	°F	-4	14	32	50	68	86	104
°C	-20	-10	0	10	20	30	40										
°F	-4	14	32	50	68	86	104										

ΣΗΜΕΙΩΣΗ:

Σε περίπτωση πολύ κρύου καιρού (κάτω από 5°C (41°F), χρησιμοποιήστε SAE (ή NMMA FC-W) 5W-30 για ευκολότερη εκκίνηση και ομαλή λειτουργία

ΛΙΠΑΝΤΙΚΑ ΣΥΣΤΗΜΑΤΟΣ ΜΕΤΑΔΟΣΗΣ ΚΙΝΗΣΗΣ (ΒΑΛΒΟΛΙΝΕΣ)

Χρησιμοποιείτε πάντοτε γνήσια λιπαντικά συστήματος μετάδοσης κίνησης (βαλβολίνες): SUZUKI OUTBOARD MOTOR GEAR OIL, ή παρόμοιες, καλής ποιότητας, προδιαγραφών SAE 90 hypoid, GL-5 κατά την ταξινόμηση API.

ΘΕΣΗ ΕΤΙΚΕΤΩΝ ΑΣΦΑΛΕΙΑΣ

Διαβάστε και ακολουθήστε πιστά τις οδηγίες που αναφέρονται στις διάφορες ετικέτες που βρίσκονται κολλημένες σε διάφορα σημεία της μηχανής και του ρεζερβουάρ σας. Βεβαιωθείτε πως έχετε κατανοήσει πλήρως τις οδηγίες που αναφέρονται εκεί. Φροντίστε οι ετικέτες ασφαλείας να παραμένουν σε καλή κατάσταση και μην τις αφαιρέσετε για κανένα λόγο.

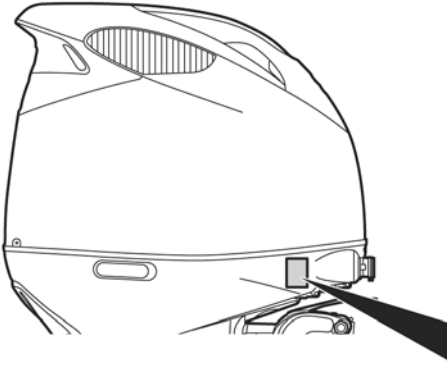

⚠ ΠΡΟΕΙΔΟΠΟΙΗΣΗ

- Αν γείρετε τη μηχανή στο πλάι μπορεί να προκληθεί διαρροή καυσίμου, προκαλώντας κίνδυνο φωτιάς. Αποστραγγίστε τελείως τα καύσιμα από το διαχωριστή αερίων ή το καρμπυρατέρ πριν πλαγιάσετε τη μηχανή.
- Διαβάστε το εγχειρίδιο ιδιοκτήτη για λεπτομέρειες.

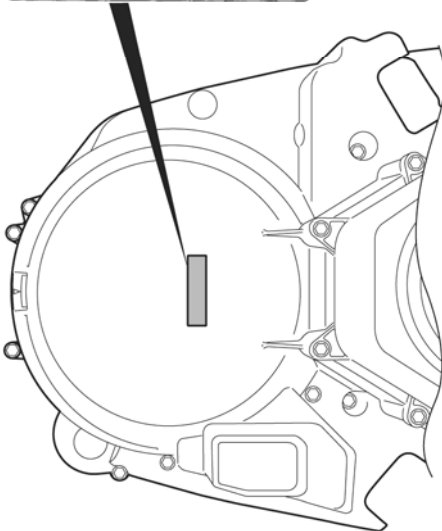
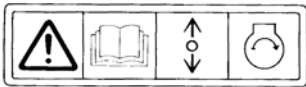

Ερμηνεία συμβόλων επικέτας

Αυτά τα σύμβολα σημαίνουν τα εξής:



Σύμβολο γενικής προειδοποίησης (Προσοχή ή Προειδοποίηση)



Διαβάστε προσεκτικά το εγχειρίδιο του ιδιοκτήτη
Τηλεχειριστήριο επιλογή / μοχλού ταχυτήτων λειτουργίας δύο κατευθύνσεων: Πρόσω/Νεκρά/Ανάποδα



Εκκίνηση μηχανής



Κίνδυνος από φωτιά



Κίνδυνος από τοποθέτηση της μηχανής στο πλάι

ΘΕΣΗ ΤΩΝ ΕΞΑΡΤΗΜΑΤΩΝ

DF300B/325A/350A

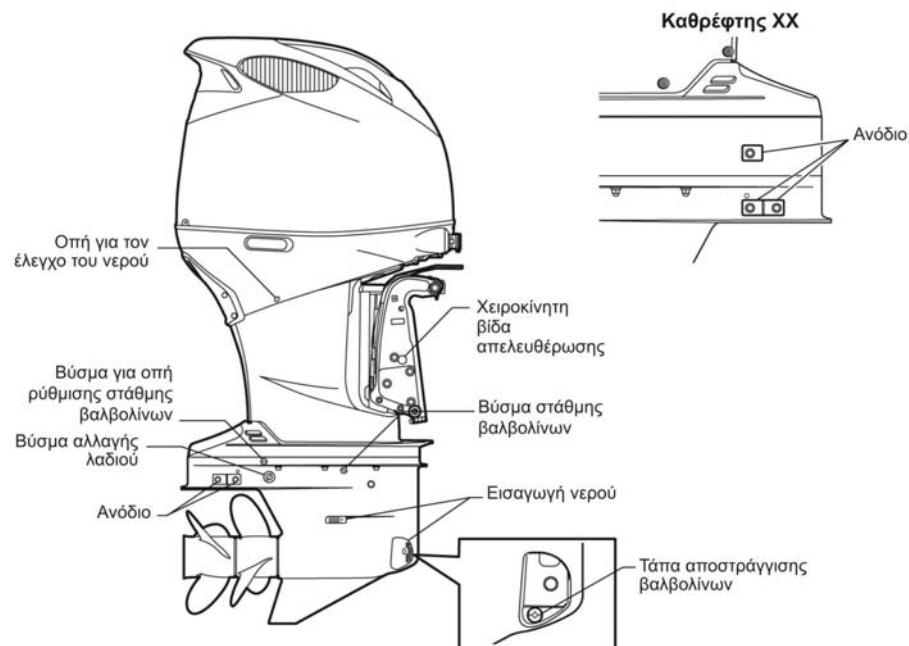
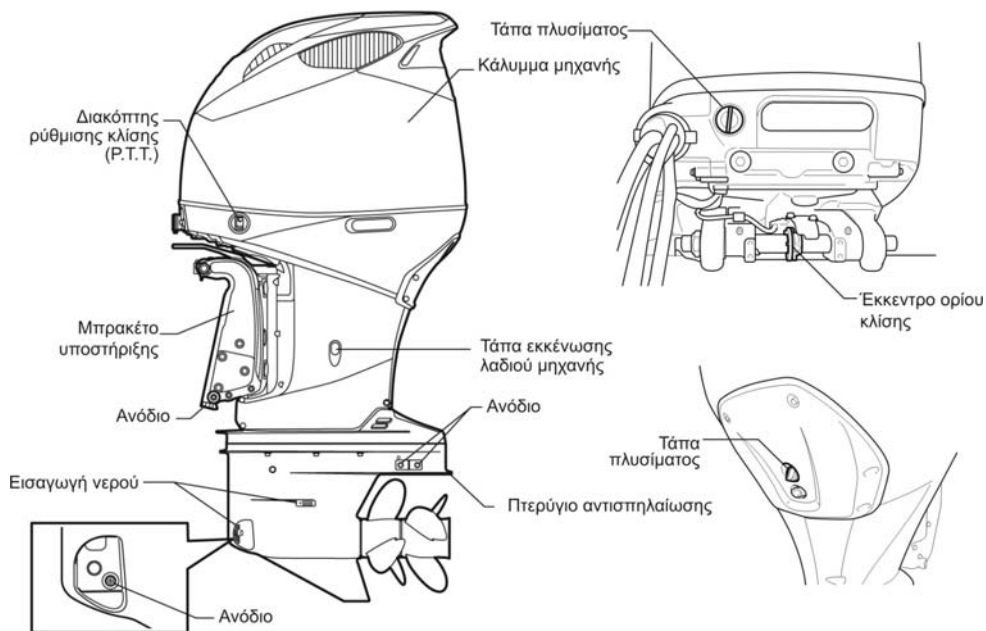

DF300BMD/350AMD

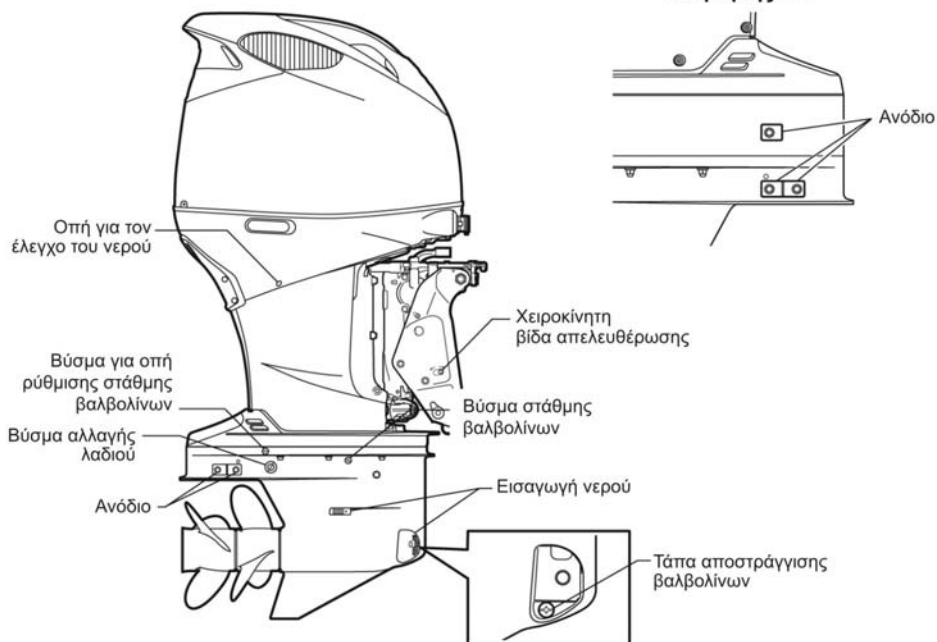
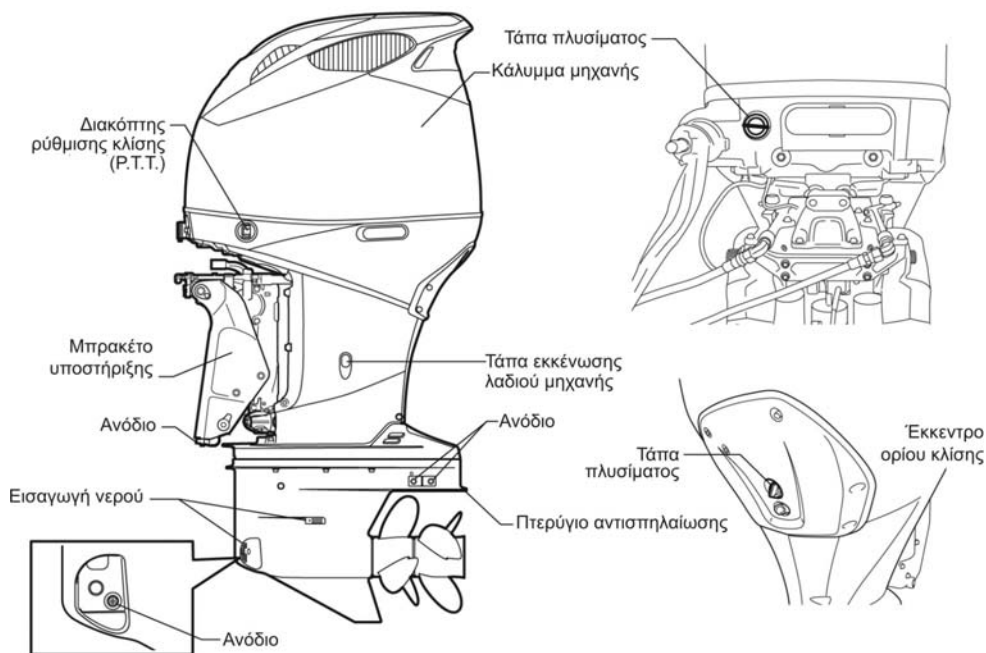



ΠΟΛΥΛΕΙΤΟΥΡΓΙΚΟ ΟΡΓΑΝΟ
(Προαιρετικό)



ΤΗΛΕΧΕΙΡΙΣΤΗΡΙΟ-ΚΛΕΙΔΙ
(ΑΝ ΕΞΟΠΛΙΣΤΕΙΤΕ ΜΕ ΤΟ ΣΥΣΤΗΜΑ
ΕΚΚΙΝΗΣΗΣ ΧΩΡΙΣ ΚΛΕΙΔΙ)

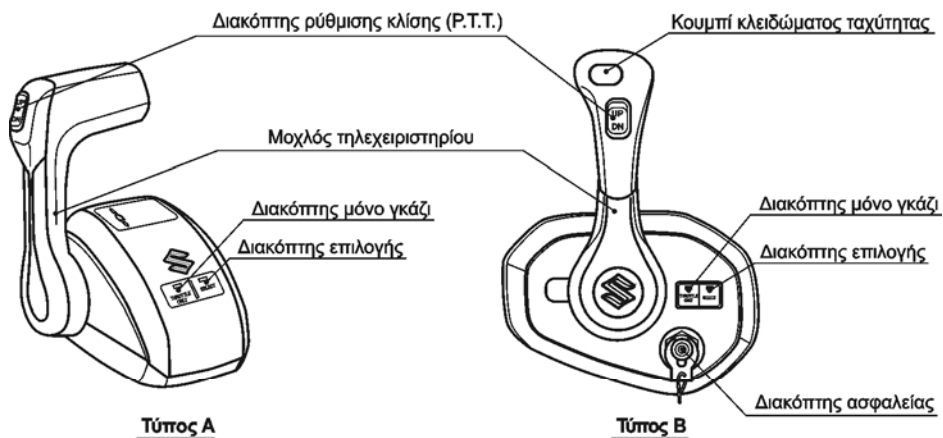

ΤΗΛΕΧΕΙΡΙΣΤΗΡΙΟ (Προαιρετικό)

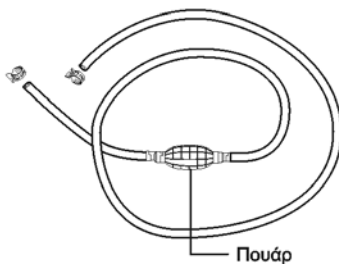

ΣΩΛΗΝΑΚΙ ΚΑΥΣΙΜΟΥ

ΕΓΚΑΤΑΣΤΑΣΗ ΤΗΣ ΜΗΧΑΝΗΣ

▲ ΠΡΟΕΙΔΟΠΟΙΗΣΗ

Υπερβολική ιπποδύναμη στο σκάφος μπορεί να αποβεί επικίνδυνη. Υπερβολική ιπποδύναμη θα έχει δυσμενή επίδραση στην ασφάλεια της γάστρας και μπορεί να προκαλέσει δυσκολία στη λειτουργία ή το χειρισμό. Το σκάφος επίσης μπορεί να υφίσταται πίεση ή που θα προκαλέσει βλάβη στη γάστρα.

Μην τοποθετήσετε μηχανή της οποίας η ιπποδύναμη υπερβαίνει τη μέγιστη επιτρεπτή ιπποδύναμη που αναφέρεται στην πινακίδα πιστοποίησης του σκάφους. Αν δεν μπορείτε να εντοπίσετε την πινακίδα πιστοποίησης, συμβουλευτείτε αντιπρόσωπο της SUZUKI Marine ή συνεργείο εξουσιοδοτημένο.

Η SUZUKI συνιστά η εγκατάσταση της μηχανής, των χειριστηρίων και των οργάνων να γίνεται από εξουσιοδοτημένο ή συνεργαζόμενο συνεργείο, το οποίο διαθέτει την ανάλογη τεχνογνωσία και τα μέσα για το σκοπό αυτό.

▲ ΠΡΟΕΙΔΟΠΟΙΗΣΗ

Αποτυχία στη σωστή τοποθέτηση μηχανής, χειριστηρίων και οργάνων μπορεί να έχει σαν αποτέλεσμα ζημιά στη μηχανή ή ακόμα και τραυματισμό. Βλάβες που προέρχονται από λανθασμένη τοποθέτηση δεν θα καλύπτονται από την εγγύηση.

Η SUZUKI συνιστά η εγκατάσταση της μηχανής, των χειριστηρίων και των οργάνων να γίνεται από εξουσιοδοτημένο ή συνεργαζόμενο συνεργείο, το οποίο διαθέτει την ανάλογη τεχνογνωσία και τα μέσα για το σκοπό αυτό.

ΤΟΠΟΘΕΤΗΣΗ ΜΠΑΤΑΡΙΑΣ

ΠΡΟΔΙΑΓΡΑΦΕΣ ΜΠΑΤΑΡΙΑΣ

Μη χρησιμοποιείτε μπαταρίες τύπου βαθιάς εκφόρτισης (Deer Cycle) ή τύπου Gel για την εκκίνηση του κινητήρα.

Επιλέξτε μπαταρία 12V μολύβδου κατάλληλη για εκκινήσεις η οποία να συμφωνεί με τις ακόλουθες προδιαγραφές:

Εκκίνησης MCA/ABYC	1000 Amps
Ψυχρής εκκίνησης (CCA/SAE)	800 Amps
Χρονική αντοχή (RC) Min./SAE	180 λεπτά
Αμπερώρια	130 AH (12V)

ΣΗΜΕΙΩΣΗ:

- Οι παραπάνω προδιαγραφές μπαταρίας είναι οι ελάχιστες απαιτούμενες για την εκκίνηση της μηχανής.
- Όταν συνδέετε μπαταρίες παράλληλα, πρέπει να είναι ίδιου τύπου, χωρητικότητας, κατασκευαστή και χρονολογίας. Όταν πρέπει να αλλαχθούν, πρέπει να αλλάζονται όλες μαζί. Συμβουλευθείτε τον αντιπρόσωπο της SUZUKI MARINE, ή εξουσιοδοτημένο συνεργείο για τη σωστή εγκατάσταση της μπαταρίας.
- Πρόσθετα ηλεκτρικά φορτία από το σκάφος απαιτούν μπαταρίες μεγαλύτερης χωρητικότητας. Συμβουλευθείτε αντιπρόσωπο της SUZUKI Marine, συνεργείο εξουσιοδοτημένο ή συνεργαζόμενο για να καθορίσει τη μπαταρία που είναι κατάλληλη για το συνδυασμό σκάφους και μηχανής σας.

ΤΟΠΟΘΕΤΗΣΗ ΜΠΑΤΑΡΙΑΣ

Στερεώστε καλά τη μπαταρία σε ένα στεγνό μέρος του σκάφους, προστατευμένο από κραδασμούς.

ΣΗΜΕΙΩΣΗ:

- Συνιστάται η μπαταρία να τοποθετείται σε εσώκλειστη θήκη.
- Όταν συνδέετε μπαταρίες, χρησιμοποιήστε εξαγωνικά παξιμάδια για να στερεώσετε τα καλώδια της μπαταρίας στους πόλους της μπαταρίας.

Κατά τη σύνδεση, θα πρέπει πρώτα να συνδεθεί το κόκκινο καλώδιο από τη μηχανή με το θετικό πόλο της μπαταρίας και κατόπιν το μαύρο καλώδιο της μηχανής με τον αρνητικό πόλο της μπαταρίας.

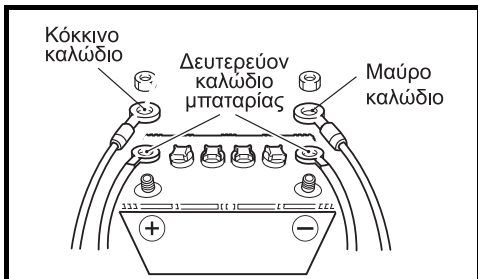

Για να αφαιρέσετε τη μπαταρία, πρώτα θα πρέπει να αποσυνδέσετε το μαύρο καλώδιο από τον αρνητικό πόλο και κατόπιν το κόκκινο καλώδιο από το θετικό πόλο της μπαταρίας.

Η Suzuki συνιστά να τοποθετείτε το καπάκι στον θετικό πόλο για να αποφύγετε τυχόν βραχυκύκλωμα των πόλων της μπαταρίας. Αν χρειάζεστε καπάκι πόλων, επικοινωνήστε με εξουσιοδοτημένο αντιπρόσωπο της Suzuki Marine.

▲ ΠΡΟΕΙΔΟΠΟΙΗΣΗ

Αν τοποθετήσετε τη μπαταρία κοντά στη δεξαμενή καυσίμου, μια σπίθα από τη μπαταρία μπορεί να προκαλέσει ανάφλεξη της βενζίνης, προκαλώντας φωτιά ή/και έκρηξη. Μην τοποθετείτε τη μπαταρία κοντά στη δεξαμενή καυσίμου.

▲ ΠΡΟΕΙΔΟΠΟΙΗΣΗ

Οι μπαταρίες παράγουν εύφλεκτες αναθυμιάσεις υδρογόνου και μπορεί να εκραγούν αν βρίσκονται κοντά σε φλόγες ή σπινθήρες.

Ποτέ μην καπνίζετε ή δημιουργήσετε σπινθήρες όταν εργάζεστε κοντά στη μπαταρία. Κρατήστε τη μπαταρία μακριά από ανοιχτές φλόγες. Για να αποφύγετε τη δημιουργία σπινθήρα όταν φορτίζετε τη μπαταρία, συνδέστε τα καλώδια φόρτισης της μπαταρίας στους σωστούς πόλους πριν ανοίξετε το φορτιστή.

▲ ΠΡΟΕΙΔΟΠΟΙΗΣΗ

Το ηλεκτρολυτικό διάλυμα της μπαταρίας είναι δηλητηριώδες και διαβρωτικό. Μπορεί να προκαλέσει σοβαρό τραυματισμό και μπορεί να προκαλέσει ζημιά σε βαμμένες επιφάνειες.

Αποφύγετε επαφή με τα μάτια, το δέρμα, το ρουχισμό και βαμμένες επιφάνειες. Αν διάλυμα της μπαταρίας έρθει σε επαφή με κάποιο από αυτά, ξεπλύνετε αμέσως με μεγάλες ποσότητες νερού. Αν το διάλυμα έρθει σε επαφή με τα μάτια ή το δέρμα, ζητήστε άμεση ιατρική φροντίδα.

ΠΡΟΣΟΧΗ

Το ηλεκτρικό σύστημα ή τα εξαρτήματά του μπορεί να υποστούν ζημιά αν δεν ακολουθήσετε τις σωστές προφυλάξεις:

- Βεβαιωθείτε ότι συνδέσατε σωστά τα καλώδια της μπαταρίας.
- Μην αποσυνδέσετε τα καλώδια της μπαταρίας ενόσω η μηχανή είναι σε λειτουργία.

ΔΕΥΤΕΡΕΥΟΝ ΚΑΛΩΔΙΟ ΜΠΑΤΑΡΙΑΣ

Το δευτερεύον καλώδιο μπαταρίας ① χρησιμεύει στην τροφοδοσία του συστήματος ελέγχου της μηχανής. Στο μέσον του καλωδίου υπάρχει μια ασφάλεια 30A ② που προστατεύει το κύκλωμα ελέγχου.

Η μηχανή δεν τίθεται σε λειτουργία, αν δεν είναι σωστά συνδεδεμένο το δευτερεύον καλώδιο της μπαταρίας.

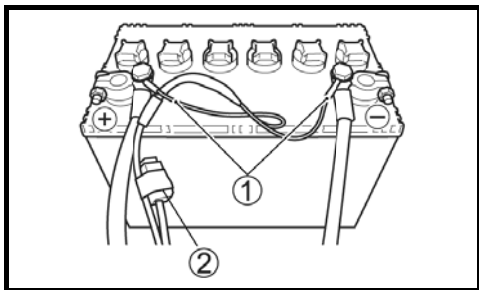

ΣΥΣΤΗΜΑ ΦΟΡΤΙΣΗΣ ΔΕΥΤΕΡΗΣ ΜΠΑΤΑΡΙΑΣ (ΠΡΟΑΙΡΕΤΙΚΟ)

Εάν εγκαταστήσουμε το καλώδιο φόρτισης της δεύτερης μπαταρίας, που διατίθεται σαν ανταλλακτικό, και αλλάξουμε τη θέση της ασφάλειας 40A από την αρχική της θέση στην προαιρετική, το σύστημα ενεργοποιείται. Σιγουρευτείτε ότι ελέγξατε αν η ασφάλεια 40A «κάρηκε» εφόσον η δεύτερη μπαταρία για τα αξεσουάρ του σκάφους δεν φορτίζεται. Επικοινωνήστε με αντιπρόσωπο της SUZUKI MARINE, συνεργείο εξουσιοδοτημένο ή συνεργαζόμενο για την εγκατάσταση του καλωδίου της δεύτερης φόρτισης.

ΧΡΗΣΗ ΗΛΕΚΤΡΙΚΩΝ ΕΞΑΡΤΗΜΑΤΩΝ

Η ποσότητα ηλεκτρικού ρεύματος που υπάρχει διαθέσιμη για τη λειτουργία πρόσθετων ηλεκτρικών εξαρτημάτων (12V DC) εξαρτάται από τις συνθήκες λειτουργίας της μηχανής. Για περισσότερες πληροφορίες, είναι προτιμότερο να απευθυνθείτε στον αντιπρόσωπο της SUZUKI Marine, συνεργείο εξουσιοδοτημένο.

ΣΗΜΕΙΩΣΗ:

Χρησιμοποίηση υπερβολικής ενέργειας για ηλεκτρικά πρόσθετα εξαρτήματα κάτω από ορισμένες συνθήκες λειτουργίας μπορεί να προκαλέσει αποφόρτιση της μπαταρίας.

ΣΥΣΤΗΜΑ ΕΚΚΙΝΗΣΗΣ ΧΩΡΙΣ ΚΛΕΙΔΙ ΤΗΣ SUZUKI (ΑΝ ΕΧΕΤΕ ΕΞΟΠΛΙΣΤΕΙ ΜΕ ΤΟ ΣΥΣΤΗΜΑ ΕΚΚΙΝΗΣΗΣ ΧΩΡΙΣ ΚΛΕΙΔΙ)

Αυτό το σύστημα σας επιτρέπει, όταν έχετε το τηλεχειριστήριο-κλειδί μαζί σας, να εκκινήσετε τη μηχανή μέσω επικοινωνίας ανάμεσα στο τηλεχειριστήριο-κλειδί και τη μονάδα ελέγχου, αντί να χρησιμοποιήσετε το μηχανικό κλειδί.

Η μηχανή μπορεί να εκκινήσει όταν το τηλεχειριστήριο-κλειδί βρίσκεται σε απόσταση εντός της εμβέλειας των 80 εκ. από τη μονάδα ελέγχου χωρίς κλειδί. Επίσης, το σύστημα είναι εφοδιασμένο με immobilizer.

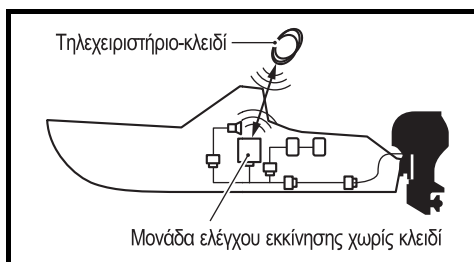

ΣΗΜΕΙΩΣΗ:

Παρακαλούμε συμβουλευθείτε τον εξουσιοδοτημένο αντιπρόσωπο της Suzuki Marine για την εγκατάσταση του Συστήματος Εκκίνησης Χωρίς Κλειδί.

ΣΗΜΕΙΩΣΗ:

Παρακαλούμε ανατρέξτε στο «Εγχειρίδιο Οδηγών Συστήματος Εκκίνησης Χωρίς Κλειδί» που προμηθεύεται μαζί με το προϊόν για λεπτομερή λειτουργία του Συστήματος Εκκίνησης Χωρίς Κλειδί.

ΣΥΣΤΗΜΑ IMMOBILIZER

Σε αυτό το σύστημα, το τηλεχειριστήριο-κλειδί και η μονάδα ελέγχου εκκίνησης χωρίς κλειδί επικοινωνούν μεταξύ τους μέσω ραδιοκυμάτων για να ελεγχθεί αν η ταυτότητα του τηλεχειριστηρίου-κλειδιού είναι καταχωρημένο στο Σύστημα Εκκίνησης Χωρίς Κλειδί.

Αν το τηλεχειριστήριο-κλειδί δεν είναι καταχωρημένο, το σύστημα εμποδίζει την εκκίνηση της μηχανής χρησιμοποιώντας το τηλεχειριστήριο-κλειδί.

⚠ ΠΡΟΕΙΔΟΠΟΙΗΣΗ

Τα ραδιοκύματα από την(τις) κεραία(-ες) της μονάδας ελέγχου εκκίνησης χωρίς κλειδί μπορεί να παρεμβάλλουν στη λειτουργία ηλεκτρικού ιατρικού εξοπλισμού, όπως βηματοδότες.

Η μη λήψη των παρακάτω αναφερόμενων προφυλάξεων μπορεί να αυξήσει τον κίνδυνο σοβαρού τραυματισμού ή θανάτου εξαιτίας της παρεμβολής ραδιοκυμάτων.

Καθένας που χρησιμοποιεί ηλεκτρικό ιατρικό εξοπλισμό, όπως βηματοδότη, θα πρέπει να συμβουλευτεί τον προμηθευτή του ιατρικού εξοπλισμού αν τα ραδιοκύματα από την(τις) κεραία(-ες) μπορούν να παρεμβάλλουν στον ιατρικό εξοπλισμό.

ΤΗΛΕΧΕΙΡΙΣΤΗΡΙΟ-ΚΛΕΙΔΙ ΚΑΙ ΚΛΕΙΔΙ ΕΚΤΑΚΤΗΣ ΑΝΑΓΚΗΣ

Δύο (2) τηλεχειριστήρια-κλειδιά προμηθεύονται με το Σύστημα Εκκίνησης Χωρίς Κλειδί.

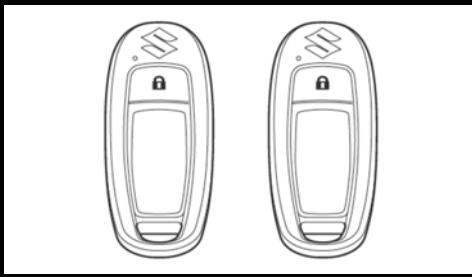

⚠ ΠΡΟΕΙΔΟΠΟΙΗΣΗ

Το τηλεχειριστήριο-κλειδί εκπέμπει κύματα που μπορεί να παρεμβάλλουν στις λειτουργίες αεροσκάφους.

ΜΗΝ πιέζετε τα πλήκτρα του τηλεχειριστηρίου-κλειδιού ενώ είστε σε πτήση. Όταν τοποθετείτε το τηλεχειριστήριο-κλειδί μέσα σε τσάντα κ.λπ., προστατεύστε τα πλήκτρα ώστε να μην είναι εύκολο να πατηθούν κατά λάθος.

ΣΗΜΕΙΩΣΗ:

Το τηλεχειριστήριο-κλειδί εμπίπτει στην κατηγορία των ηλεκτρονικών συσκευών περιορισμένης χρήσης σε πτήση.

ΠΡΟΣΟΧΗ

Τα ραδιοκύματα που εκπέμπονται από το τηλεχειριστήριο-κλειδί μπορεί να προκαλέσουν παρεμβολή σε άλλες συσκευές ασύρματης επικοινωνίας, όπως κινητά τηλέφωνα και τηλεχειριστήρια.

Μη χρησιμοποιείτε τα πλήκτρα του τηλεχειριστηρίου-κλειδιού περισσότερο απ' ό,τι χρειάζεται.

ΠΡΟΣΟΧΗ

Προσπαθώντας να αποσυναρμολογήσετε (εκτός από την αντικατάσταση της μπαταρίας), επισκευάσετε ή τροποποιήσετε το τηλεχειριστήριο-κλειδί, μπορεί να προκληθεί ανάφλεξη, ηλεκτροπληξία ή τραυματισμός.

ΜΗΝ επιχειρήσετε να αποσυναρμολογήσετε (εκτός από την αντικατάσταση της μπαταρίας), επισκευάσετε ή τροποποιήσετε το τηλεχειριστήριο-κλειδί.

ΠΡΟΣΟΧΗ

Το τηλεχειριστήριο-κλειδί αποτελείται από εξελιγμένα ηλεκτρονικά εξαρτήματα που μπορούν να υποστούν ζημιές και ενδέχεται να μη λειτουργούν σωστά εάν δεν λαμβάνετε τις κατάλληλες προφυλάξεις.

- **ΜΗΝ** το αφήνετε σε μέρη που μπορούν να φτάσουν σε υψηλή θερμοκρασία, όπως από πτώση.
- **ΜΗΝ** ασκείτε ισχυρή δύναμη, όπως από πτώση.
- **ΜΗΝ** το φέρετε κοντά σε μαγνητικά αντικείμενα.
- **ΜΗΝ** το τοποθετήσετε κοντά σε μαγνητικές συσκευές, όπως τηλεόραση ή εξοπλισμό ραδιοφώνου.
- **ΜΗΝ** το τοποθετήσετε κοντά σε οποιονδήποτε ιατρικό εξοπλισμό (εξοπλισμό θεραπείας μικροκυμάτων, εξοπλισμό θεραπείας χαμηλής συχνότητας κ.λπ.) ή λάβετε ιατρική αγωγή με το τηλεχειριστήριο-κλειδί στην τσέπη κ.ο.κ.

ΣΗΜΕΙΩΣΗ:

- **ΜΗ** σβήσετε ή επέμβετε στο σήμα πιστοποίησης συμμόρφωσης.
- Έξι (6) είναι ο μέγιστος αριθμός τηλεχειριστηρίων-κλειδιών που μπορούν να καταχωρη-

θούν σε μία μονάδα ελέγχου Εκκίνησης Χωρίς Κλειδί.

- Η ζωή της μπαταρίας τού τηλεχειριστηρίου-κλειδιού είναι περίπου δύο (2) ετών, η οποία ενδέχεται να διαφέρει ανάλογα με τη χρήση.
- Το τηλεχειριστήριο-κλειδί βρίσκεται πάντα σε κατάσταση λήψης ώστε να επικοινωνεί με τη μονάδα ελέγχου χωρίς κλειδί. Γι' αυτόν το λόγο, η μπαταρία μπορεί να εξαντληθεί γρήγορα, αν λαμβάνει δυνατά ραδιοκύματα από τηλεοράσεις ή ηλεκτρονικούς υπολογιστές κ.λπ.

ΣΗΜΕΙΩΣΗ:

- Αν χάσετε το τηλεχειριστήριο-κλειδί και το κλειδί έκτακτης ανάγκης, συμβουλευθείτε άμεσα τον εξουσιοδοτημένο αντιπρόσωπο της Suzuki Marine.
- Το τηλεχειριστήριο-κλειδί χρησιμοποιεί ένα αδύναμο ραδιοκύμα που είναι ευαίσθητο σε εξωτερικές επιρροές, όταν επικοινωνεί με τη μονάδα ελέγχου χωρίς κλειδί. Γι' αυτόν το λόγο, ενδέχεται να μη λειτουργεί σωστά κάτω από περιβάλλον χρήσης, όπως:
 - Αν υπάρχει μία κοντινή εγκατάσταση που εκπέμπει ισχυρά ραδιοκύματα, όπως ένας πύργος τηλεόρασης ή ένα εργοστάσιο παραγωγής ηλεκτρικής ενέργειας ή ένας ραδιοτηλεοπτικός σταθμός κ.λπ.
 - Αν το τηλεχειριστήριο-κλειδί κρατείται κοντά σε άλλες συσκευές ασύρματης επικοινωνίας, όπως κινητό τηλέφωνο, ραδιοφωνικός εξοπλισμός ή φορητός ηλεκτρονικός υπολογιστής.
 - Το τηλεχειριστήριο-κλειδί έρχεται σε επαφή με ή είναι καλυμμένο από κάποιο μεταλλικό αντικείμενο.

Αλλαγή του τρόπου επικοινωνίας του τηλεχειριστηρίου-κλειδιού

Πατήστε και κρατήστε πατημένο το πλήκτρο κλειδώματος ① στο τηλεχειριστήριο-κλειδί για περισσότερο από ένα δευτερόλεπτο για να εναλλάξετε τη λειτουργία από ON (ανοιχτή) σε OFF (κλειστή).

Ανοιχτή (ON):

Το Σύστημα Εκκίνησης Χωρίς Κλειδί μπορεί να χρησιμοποιηθεί. Αν το πλήκτρο κλειδώματος πατηθεί και κρατηθεί πατημένο ενώ η επικοινωνία είναι σε θέση "ON" (ανοιχτή), το σύστημα γυρίζει σε θέση επικοινωνίας "OFF" (κλειστή).

ΣΗΜΕΙΩΣΗ:

Αν το πλήκτρο κλειδώματος πιεστεί σύντομα ενώ η επικοινωνία είναι σε θέση OFF (κλειστή), ανάβει μία φορά η ενδεικτική λυχνία ② στο τηλεχειριστήριο-κλειδί για μεγαλύτερη περίοδο.

Κλειστή (OFF):

Το Σύστημα Εκκίνησης Χωρίς Κλειδί δεν μπορεί να χρησιμοποιηθεί. Αν το πλήκτρο κλειδώματος πατηθεί και κρατηθεί πατημένο ενώ η επικοινωνία είναι σε θέση "OFF" (κλειστή), το σύστημα γυρίζει σε θέση επικοινωνίας "ON" (ανοιχτή).

ΣΗΜΕΙΩΣΗ:

Αν το πλήκτρο κλειδώματος πιεστεί σύντομα ενώ η επικοινωνία είναι σε θέση ON (ανοιχτή), ανάβει μία φορά η ενδεικτική λυχνία ② στο τηλεχειριστήριο-κλειδί.

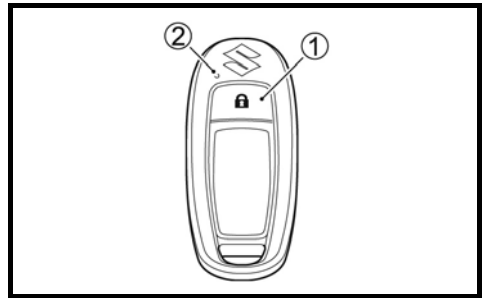

ΑΝΤΙΚΑΤΑΣΤΑΣΗ ΜΠΑΤΑΡΙΑΣ ΣΤΟ ΤΗΛΕΧΕΙΡΙΣΤΗΡΙΟ-ΚΛΕΙΔΙ

▲ ΠΡΟΕΙΔΟΠΟΙΗΣΗ

Αυτό το προϊόν περιέχει μια μπαταρία τύπου νομίσηματος/κουμπιού.

- Η μπαταρία είναι επικίνδυνη και πρέπει να φυλάσσεται μακριά από παιδιά και κατοικίδια (είτε η μπαταρία είναι καινούργια είτε μεταχειρισμένη).
- Η μπαταρία μπορεί να προκαλέσει σοβαρούς ή θανατηφόρους τραυματισμούς σε 2 ώρες ή λιγότερο εάν καταποθεί ή τοποθετηθεί μέσα σε οποιοδήποτε μέρος του σώματος.
- Θα πρέπει να αναζητήσετε αμέσως ιατρική βοήθεια, εάν υπάρχει υποψία ότι η μπαταρία έχει καταποθεί ή έχει τοποθετηθεί μέσα σε οποιοδήποτε μέρος του σώματος.

- Σταματήστε να χρησιμοποιείτε το τηλεχειριστήριο-κλειδί, εάν το κάλυμμα του δεν κλείνει καλά.

ΠΡΟΣΟΧΗ

- Υπάρχει κίνδυνος έκρηξης αν η μπαταρία αντικατασταθεί με άλλη ακατάλληλου τύπου. Αντικαταστήστε τη μπαταρία μόνο με άλλη ίδιου ή ισοδύναμου τύπου.
- Ελέγξτε και τηρήστε όλους τους τοπικούς νόμους και κανονισμούς για την απόρριψη μπαταριών ή συσσωρεύσεων. Ποτέ μην πετάτε την μπαταρία σε φωτιά ή μηχανική σύνθλιψη ή κοπή. Εάν η μπαταρία απορριφθεί με λάθος τρόπο ή θερμανθεί σε υψηλή θερμοκρασία 100°C (212 °F) ή υψηλότερη), μπορεί να δημιουργηθεί αέριο μέσα στην μπαταρία, προκαλώντας διαρροή ηλεκτρολύτη, εσωτερικό βραχυκύκλωμα, παραγωγή θερμότητας, έκρηξη και βίαιη ανάφλεξη.
- Μην εκθέτετε το τηλεχειριστήριο-κλειδί ή την μπαταρία του σε υπερβολική θερμότητα, όπως απευθείας στο ηλιακό φως ή φωτιά.

ΠΡΟΣΟΧΗ

- Για να αποφύγετε ζημιά στο τηλεχειριστήριο-κλειδί, να είστε πολύ προσεκτικοί όταν αντικαθιστάτε τη μπαταρία.
- Τοποθετήστε τη μπαταρία λιθίου τύπου δίσκου με τα ηλεκτρόδια απέναντι από τη σωστή κατεύθυνση.
 - ΜΗΝ αγγίζετε το εσωτερικό κύκλωμα του τηλεχειριστηρίου-κλειδιού όταν αντικαθιστάτε τη μπαταρία.

Αν η μπαταρία του τηλεχειριστηρίου-κλειδιού εξαντλείται, θα εμφανιστεί το μήνυμα "Remote Key Battery Low" (Χαμηλή Τάση Μπαταρίας Τηλεχειριστηρίου) στην οθόνη του μετρητή.

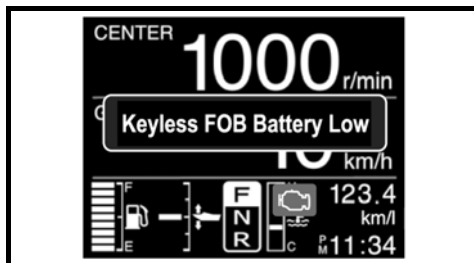

Για να αντικαταστήσετε τη μπαταρία του τηλεχειριστηρίου-κλειδιού:

1. Τοποθετήστε ένα πλατύ κατσαβίδι στην υποδοχή του τηλεχειριστηρίου-κλειδιού και αφαιρέστε το κάλυμμα.

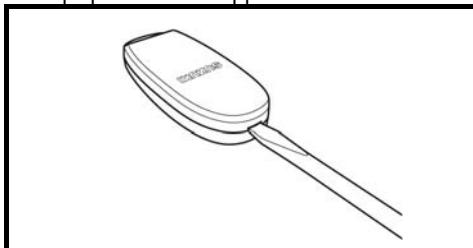

2. Αφαιρέστε το δακτυλίδι O-ring ①.

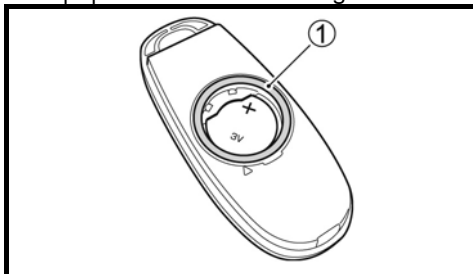

ΣΗΜΑΝΤΙΚΟ

Αν το δακτυλίδι O-ring έχει υποστεί ζημιά, θα έχει επιδεινωθεί και η αδιαβροχοποίηση, προκαλώντας δυσλειτουργία του τηλεχειριστηρίου-κλειδιού.

Αφαιρέστε το O-ring προσέχοντας να μην το καταστρέψετε.

ΣΗΜΕΙΩΣΗ:

Ο δακτύλιος μπορεί να τοποθετηθεί στην πλευρά του καλύμματος.

3. Τοποθετήστε ένα πλατύ κατσαβίδι στην εσοχή με το σήμα Δ στο κάλυμμα και αφαιρέστε τη μπαταρία.

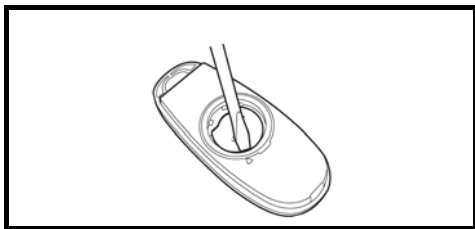

4. Αντικαταστήστε τις μπαταρίες έτσι ώστε οι θετικοί πόλοι να είναι απέναντι από την πλευρά του καλύμματος, όπως φαίνεται στο σχήμα.

Μπαταρία λιθίου τύπου δίσκου: CR2025 ή ισοδύναμη. Βεβαιωθείτε ότι το δακτυλίδι O-ring είναι τοποθετημένο στη θέση της πλευράς του σώματος.

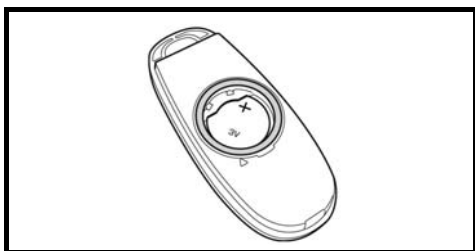

5. Επανατοποθετήστε το κάλυμμα.

ΕΠΙΛΟΓΗ, ΤΟΠΟΘΕΤΗΣΗ ΚΑΙ ΑΦΑΙΡΕΣΗ ΕΛΙΚΑΣ

ΕΠΙΛΟΓΗ ΕΛΙΚΑΣ

Είναι απαραίτητο, η έλικα που θα χρησιμοποιήσετε να συνδυάζεται κατάλληλα με τα χαρακτηριστικά λειτουργίας και πλεύσης του σκάφους σας. Ο μέγιστος αριθμός στροφών της μηχανής, σε πλήρη ισχύ (με το γκάζι τελείως ανοιχτό), εξαρτάται από το βήμα και τη διάμετρο της έλικας που χρησιμοποιείτε.

Η υπερστροφία μπορεί να προκαλέσει σοβαρή βλάβη στον κινητήρα, ενώ οι χαμηλές στροφές με το γκάζι πολύ ανοιχτό θα επηρεάσει αρνητικά την απόδοση της μηχανής. Το φορτίο τους σκάφους επίσης θα επηρεάσει την επιλογή έλικας. Μικρότερο φορτίο γενικά απαιτεί έλικες με μεγαλύτερο βήμα, ενώ μεγαλύτερο φορτίο απαιτεί γενικά έλικες με μικρότερο βήμα. Ο εξουσιοδοτημένος αντιπρόσωπος της

Suzuki Marine θα σας βοηθήσει να επιλέξετε την κατάλληλη έλικα για το σκάφος σας.

ΠΡΟΣΟΧΗ

Η χρήση έλικας, με βήμα μικρότερο ή μεγαλύτερο από αυτό που κατασκευαστικά προβλέπεται, θα προκαλέσει εσφαλμένη αύξηση των στροφών λειτουργίας της μηχανής, με σοβαρές πιθανότητες πρόκλησης εκτεταμένων βλαβών.

Ζητήστε από εξουσιοδοτημένο αντιπρόσωπο της Suzuki Marine να σας βοηθήσει στην επιλογή κατάλληλης προπέλας για το σκάφος σας.

Μπορείτε να αποφασίσετε αν η έλικά σας είναι κατάλληλη για το σκάφος σας χρησιμοποιώντας ένα στροφόμετρο για να μετρήσετε τις στροφές της μηχανής όταν αυτή λειτουργεί σε πλήρη ισχύ (με το γκάζι τελείως ανοικτό) και με τα συνήθη φορτία. Αν χρησιμοποιείτε την κατάλληλη έλικα, οι στροφές της μηχανής θα κυμαίνονται εντός των εξής ορίων:

Όριο στροφών μηχανής (σε πλήρη ισχύ)	DF300B	5.300 – 6.300
	DF300BMD	σ.α.λ.
	DF325A	5.300 – 6.300 σ.α.λ.
	DF350A	5.700 – 6.300
	DF350AMD	σ.α.λ.

Αν οι στροφές μηχανής δεν είναι εντός αυτών των ορίων, συμβουλευθείτε έναν εξουσιοδοτημένο αντιπρόσωπο της Suzuki Marine να καθορίσει ποιο μέγεθος έλικας είναι το καλύτερο για σας.

ΤΟΠΟΘΕΤΗΣΗ ΚΑΙ ΑΦΑΙΡΕΣΗ ΕΛΙΚΑΣ

▲ ΠΡΟΕΙΔΟΠΟΙΗΣΗ

Αν δεν λάβετε τις σωστές προφυλάξεις κατά την τοποθέτηση/αφαίρεση της έλικας μπορεί να τραυματιστείτε σοβαρά.

Όταν τοποθετείτε/αφαιρείτε την έλικα:

- Βεβαιωθείτε ότι το χειριστήριο της μηχανής είναι στο «νεκρό» σημείο (“NEUTRAL”) και ότι έχετε αποσυνδέσει τα μπουζοκαλώδια, έτσι ώστε η μηχανή να μη μπορεί, έστω και τυχαία, να λειτουργήσει.
- Για να αποφύγετε τυχόν τραυματισμό από τα πτερύγια της έλικας, φοράτε

πάντοτε προστατευτικά γάντια και

- τοποθετήστε ένα κομμάτι ξύλο (τάκο) μεταξύ του πτερυγίου αντισπηλαίωσης και της έλικας, για να εμποδίσετε τυχόν ανεπιθύμητη περιστροφή της.

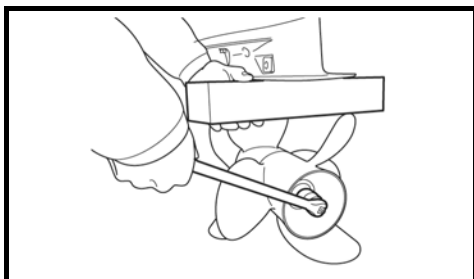

ΠΡΟΣΟΧΗ

Η χρήση ακατάλληλου συνδυασμού μπροστινής και πίσω έλικας μπορεί να προκαλέσει ζημιά στο πόδι της μηχανής. Ελέγξτε το μέγεθος της εμπρόσθιας και οπίσθιας έλικας κατά την τοποθέτηση. Πρέπει να έχουν τον ίδιο αριθμό πτερυγίων, διάμετρο και βήμα.

Το μέγεθος της έλικας ενδείκνυται ως εξής:

Ο πρώτος χαρακτήρας δείχνει τον αριθμό τον πτερυγίων, οι επόμενοι χαρακτήρες δείχνουν τη διάμετρο και τα βήματα με αυτή τη σειρά. Ο τελευταίος χαρακτήρας "F" ή "R" δείχνει τη θέση εγκατάστασης.

F: Μπροστά R: Πίσω

Παράδειγμα: 3X15-1/2X25.5F

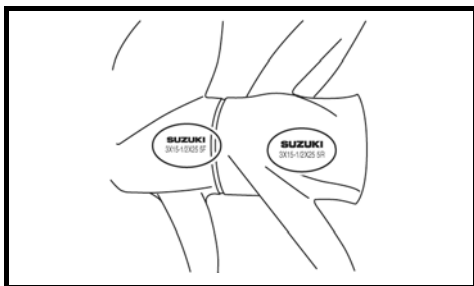

Εγκατάσταση έλικας

Για να εγκαταστήσετε την έλικα στην εξωλέμβια μηχανή σας, ακολουθήστε την ακόλουθη διαδικασία:

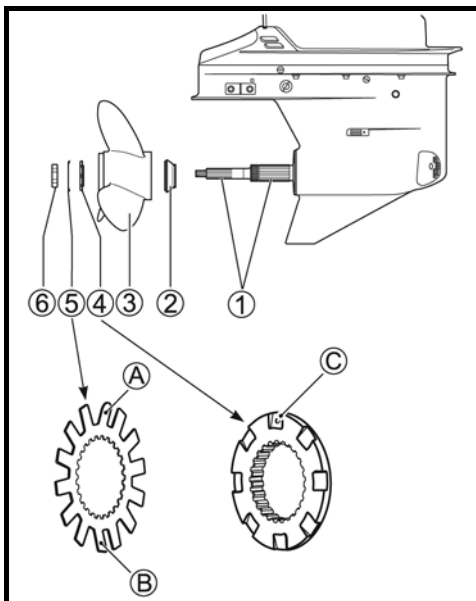

1. Επικαλύψτε το πολύσφηνο του άξονα της έλικας ① με αδιάβροχο γράσο της SUZUKI, για να εμποδίσετε την οξειδωσή του.
2. Τοποθετήστε το δακτύλιο ασφαλείας (stopper) της εμπρόσθιας έλικας ② στον άξονα.
3. Ευθυγραμμίστε την εμπρόσθια έλικα ③ με το πολύσφηνο και σπρώξτε την απαλά κατά μήκος του άξονα.
4. Τοποθετήστε τον αποστάτη ④ και το δακτύλιο ασφαλείας ⑤ της εμπρόσθιας έλικας στον άξονα.

ΣΗΜΕΙΩΣΗ:

Ευθυγραμμίστε το τμήμα (A) του δακτυλίου ασφαλείας ⑤ με το σημάδι διάτρησης (C) του αποστάτη(④ και συνδέστε το.

5. Βιδώστε το παξιμάδι ασφαλείας ⑥ της έλικας και σφίξτε το με δυναμοκλειδο, ρυθμισμένο στα 125-135 N·m (12,5-13,5 kg·m / 90,4-97,6 lb·ft).

ΣΗΜΕΙΩΣΗ:

- Το παξιμάδι της εμπρόσθιας έλικας είναι αριστερόστροφο.
- Για να αφαιρέσετε ή να τοποθετήσετε το παξιμάδι της εμπρόσθιας έλικας, είναι απαραίτητο να έχετε το εργαλείο Αφαίρεσης και Εγκατάστασης Παξιμαδιού Έλικας (γνήσιο ανταλλακτικό της Suzuki Marine). Συμβουλευθείτε τον αντιπρόσωπο της SUZUKI για γνήσια ανταλλακτικά της Suzuki).
- Ευθυγραμμίστε την άκρη του δακτυλίου ασφαλείας ⑤ με την αυλάκωση στο παξιμάδι της εμπρόσθιας έλικας.

6. Λυγίστε τα άκρα του δακτυλίου ασφαλείας ⑤ της εμπρόσθιας έλικας προς την πλευρά του παξιμαδιού της εμπρόσθιας έλικας, ώστε να ασφαλίσετε το παξιμάδι.

ΣΗΜΕΙΩΣΗ:

- Μη λυγίσετε τα τμήματα (A) και (B) του δακτυλίου ασφαλείας ⑤ της εμπρόσθιας έλικας προς την πλευρά του παξιμαδιού της εμπρόσθιας έλικας.
- Λυγίστε δύο τμήματα των άκρων του δακτυλίου ασφαλείας ⑤ της εμπρόσθιας έλικας.

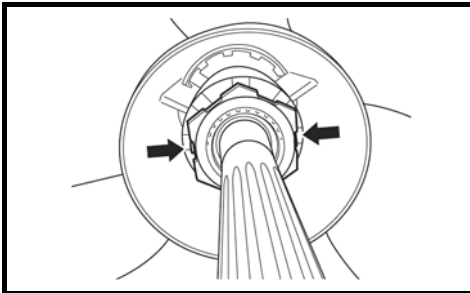

7. Τοποθετήστε το δακτύλιο ασφαλείας της οπίσθιας έλικας ⑦ στον άξονα.
8. Ευθυγραμμίστε την οπίσθια έλικα ③ με τις σφήνες του άξονα έλικας και σύρετε την οπίσθια έλικα πάνω στον άξονα.
9. Τοποθετήστε τον αποστάτη ⑨ της οπίσθιας έλικας και τη ροδέλα ⑩ στον άξονα.
10. Τοποθετήστε το παξιμάδι (A) της οπίσθιας έλικας και σφίξτε το με δυναμόκλειδο, ρυθμισμένο στα 50-60 N·m (5,0-6,0 kg·m/36,0-43,5 lb·ft).
11. Ευθυγραμμίστε τις αυλακώσεις από το παξιμάδι της οπίσθιας έλικας με την οπή του άξονα, κατόπιν εισάγετε μια περόνη

(B) και λυγίστε τις άκρες της περόνης για να την ασφαλίσετε.

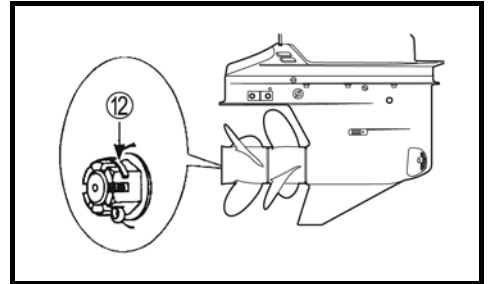
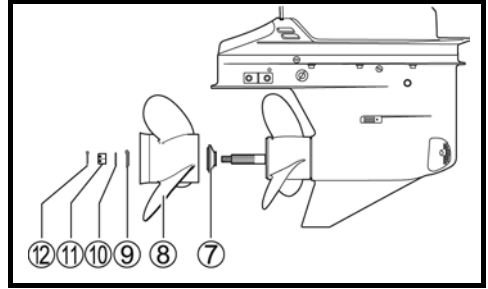

Αφαίρεση έλικας

Για να αφαιρέσετε την έλικα από την εξωλέμβια μηχανή σας, ακολουθήστε την ακόλουθη διαδικασία:

1. Βάλτε «ΝΕΚΡΑ».
2. Αφαιρέστε την περόνη ασφαλείας ① από το παξιμάδι της οπίσθιας έλικας και αφαιρέστε το παξιμάδι της οπίσθιας έλικας ②.
3. Αφαιρέστε τη ροδέλα ③, τον αποστάτη ④, την οπίσθια έλικα ⑤ και την ασφάλεια της οπίσθιας έλικας ⑥ από τον άξονα της έλικας.
4. Ισιώστε τις άκρες του δακτυλίου ασφαλείας της εμπρόσθιας έλικας ⑦ από το παξιμάδι της εμπρόσθιας έλικας και αφαιρέστε το παξιμάδι ⑧ της εμπρόσθιας έλικας.

ΣΗΜΕΙΩΣΗ:

- Το παξιμάδι της εμπρόσθιας έλικας είναι αριστερόστροφο.
- Για να αφαιρέσετε ή να τοποθετήσετε το παξιμάδι της εμπρόσθιας έλικας, είναι απαραίτητο να έχετε το εργαλείο Αφαίρεσης και Εγκατάστασης Παξιμαδιού Έλικας (γνήσιο ανταλλακτικό της Suzuki Marine). Συμβουλευθείτε τον αντιπρόσωπο της SUZUKI

Marine ή εξουσιοδοτημένο συνεργείο για γνήσια ανταλλακτικά της Suzuki).

5. Αφαιρέστε τον αποστάτη ⑨ της εμπρόσθιας έλικας, την εμπρόσθια έλικα ⑩ και το δακτύλιο ασφαλείας της εμπρόσθιας έλικας ⑪ από τον άξονα.

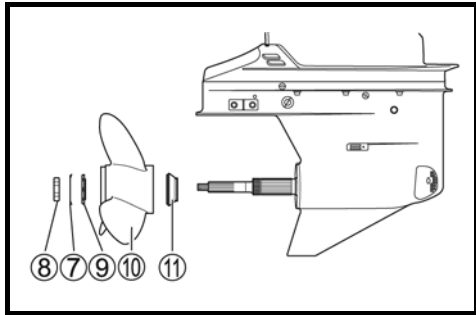
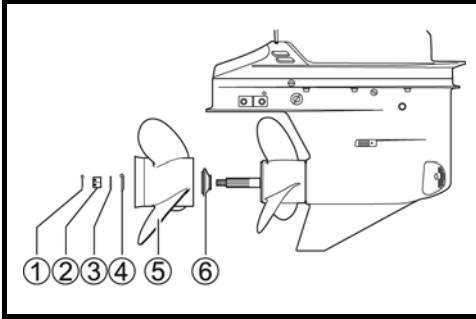

ΡΥΘΜΙΣΕΙΣ

ΡΥΘΜΙΣΗ ΓΩΝΙΑΣ ΚΛΙΣΗΣ (TRIM)

Για την εξασφάλιση βέλτιστης κατευθυντικότητας και καλής διαγωγής του σκάφους σας, θα πρέπει να φροντίζετε ώστε η γωνία κλίσης της μηχανής, ως προς το σκάφος, να είναι η πρόπευση για τις δεδομένες συνθήκες πλεύσης. Ανατρέξτε στα ακόλουθα σκίτσα. Το άνοιγμα της γωνίας εξαρτάται από το συνδυασμό σκάφους-μηχανής και από τις εκάστοτε συνθήκες πλεύσης.

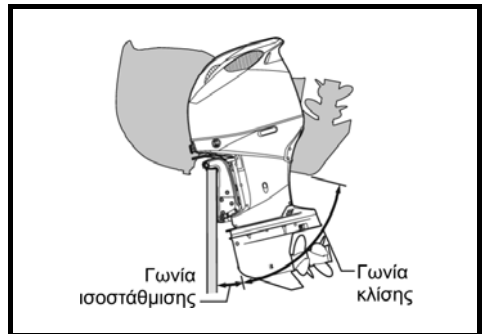
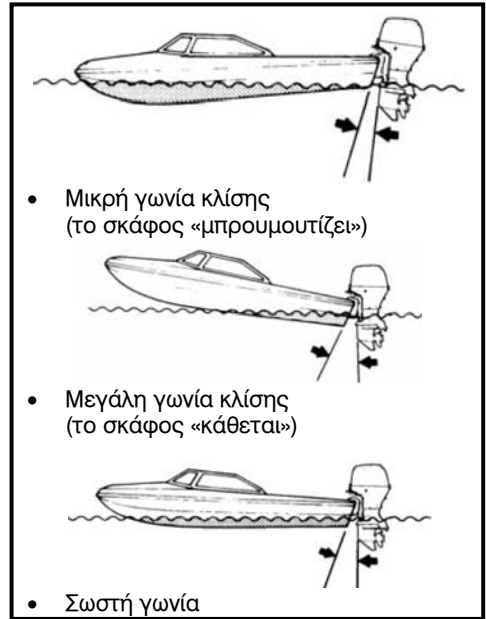

⚠ ΠΡΟΕΙΔΟΠΟΙΗΣΗ

Η γωνία κλίσης επηρεάζει σημαντικά τη σταθερότητα διεύθυνσης. Αν η γωνία κλίσης είναι πολύ μικρή, το σκάφος μπορεί να «μπρουμουτίζει» ή να «γέρνει». Αν η γωνία κλίσης είναι πολύ μεγάλη, το σκάφος μπορεί να «γέρνει διαδοχικά» από πλευρά σε πλευρά ή να ανεβοκατεβαίνει η πλώρη. Αυτές οι συνθήκες μπορεί να έχουν ως αποτέλεσμα να χάσετε τον έλεγχο του πηδάλιου ή την πώση των επιβατών στη θάλασσα.

Πάντα διατηρείτε τη σωστή γωνία κλίσης, βασισμένη στο συνδυασμό του σκάφους σας, μηχανής και έλικας, καθώς και στις συνθήκες λειτουργίας.

⚠ ΠΡΟΕΙΔΟΠΟΙΗΣΗ

Η γωνία κλίσης επηρεάζει σημαντικά τη σταθερότητα διεύθυνσης. Αν η γωνία κλίσης είναι πολύ μικρή, το σκάφος μπορεί να «μπρουμουτίζει» ή να «γέρνει». Αν η γωνία κλίσης είναι πολύ μεγάλη, το σκάφος μπορεί να «γέρνει διαδοχικά» από πλευρά σε πλευρά ή να ανεβοκατεβαίνει η πλώρη. Αυτές οι συνθήκες μπορεί να έχουν ως αποτέλεσμα να χάσετε τον έλεγχο του πηδάλιου ή την πώση των επιβατών στη θάλασσα.

Πάντα διατηρείτε τη σωστή γωνία κλίσης, βασισμένη στο συνδυασμό του σκάφους σας, μηχανής και έλικας, καθώς και στις συνθήκες λειτουργίας.

ΠΡΟΣΟΧΗ

Αν λειτουργείτε το σκάφος με τη μηχανή σε γωνία κλίσης πέρα από τη μέγιστη θέση γωνίας κλίσης, ενδέχεται οι οπές εισαγωγής νερού να βρίσκονται πάνω από την ίσαλο, προκαλώντας σοβαρές μηχανικές βλάβες λόγω υπερθέρμανσης. Ποτέ μη θέτετε σε λειτουργία το σκάφος, όταν η μηχανή βρίσκεται σε γωνία κλίσης πέρα της μέγιστης.

Κάντε μια δοκιμαστική πλεύση για να δοκιμάσετε εάν η γωνία κλίσης (trim) χρειάζεται ρύθμιση. Ρυθμίστε τη γωνία χρησιμοποιώντας την υποβοηθούμενη ρύθμιση κλίσης (P.T.T.). Ανατρέξτε στο τμήμα «ΡΥΘΜΙΣΗ ΓΩΝΙΑΣ ΚΛΙΣΗΣ».

Αν ακόμα δεν μπορείτε να επιτύχετε καλή απόδοση, ενδέχεται να υπάρχει πρόβλημα με το ύψος στερέωσης της μηχανής. Συμβουλευθείτε εξουσιοδοτημένο συνεργείο για βοήθεια.

Αυτόματη ρύθμιση γωνίας κλίσης

Αυτός ο εξωλέμβιος κινητήρας είναι εξοπλισμένος με λειτουργία αυτόματης ρύθμισης γωνίας κλίσης. Η λειτουργία προσαρμόζει αυτόματα την κατάλληλη γωνία κλίσης.

Ανατρέξτε στην ενότητα Αυτόματη γωνία κλίσης στην ενότητα: ΟΡΓΑΝΟ (ΠΡΟΑΙΡΕΤΙΚΟ). ΠΟΛΥΟΡΓΑΝΟ.

ΡΥΘΜΙΣΗ ΜΟΧΛΟΥ ΧΕΙΡΙΣΤΗΡΙΟΥ

Η τριβή και η δύναμη συγκράτησης του μοχλού χειριστηρίου μπορούν να ρυθμιστούν στις προτιμήσεις του χειριστή. Η ρύθμιση της τριβής του μοχλού χειριστηρίου θα αλλάξει τη συνολική προσπάθεια μετακίνησης του μοχλού. Αυτό θα βοηθήσει στην αποφυγή ανεπιθύμητης μετακίνησης του μοχλού σε συνθήκες θαλασσοταραχής. Συμβουλευθείτε τον αντιπρόσωπο της SUZUKI Marine ή εξουσιοδοτημένο συνεργείο για τη ρύθμιση της τριβής και συγκράτησης του μοχλού χειριστηρίου.

Τύπος Α

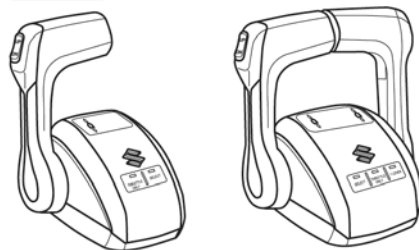

Τύπος Β

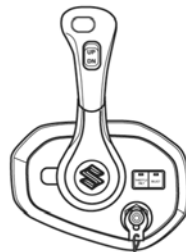

Τύπος	Ρύθμιση
A	Τριβή και δύναμη συγκράτησης
B	Τριβή

ΡΥΘΜΙΣΗ ΕΛΑΧΙΣΤΩΝ ΣΤΡΟΦΩΝ ΛΕΙΤΟΥΡΓΙΑΣ («ΡΕΛΑΝΤΙ»)

Η μηχανή σας είναι ρυθμισμένη από το εργοστάσιο ανάμεσα σε 600-700 σ.α.λ. στο «νεκρό».

ΣΗΜΕΙΩΣΗ:

Αν η μηχανή δεν μπορεί να διατηρήσει τις προβλεπόμενες στροφές ρελαντί μετά από αυτή τη ρύθμιση, συμβουλευτείτε τον αντιπρόσωπο της SUZUKI Marine, συνεργείο εξουσιοδοτημένο.

ΣΥΣΤΗΜΑ ΣΦΙΞΙΜΑΤΟΣ ΚΑΛΥΜΜΑΤΟΣ ΜΗΧΑΝΗΣ

Αν, κλείνοντας τους ασφαλιστικούς μοχλούς, αισθάνεστε ότι το κάλυμμα της μηχανής είναι πολύ χαλαρό ή πολύ σφιχτό, ρυθμίστε τα εξής:

1. Λασκάρετε τα παξιμάδια ①.
2. Ρυθμίστε τη θέση των μπρακέτων ②. Μετακινώντας τα μπρακέτα προς την κατεύθυνση ④ το κάλυμμα σφίγγει, ενώ προς την κατεύθυνση ③ το κάλυμμα χαλαρώνει.
3. Σφίξτε τα παξιμάδια.

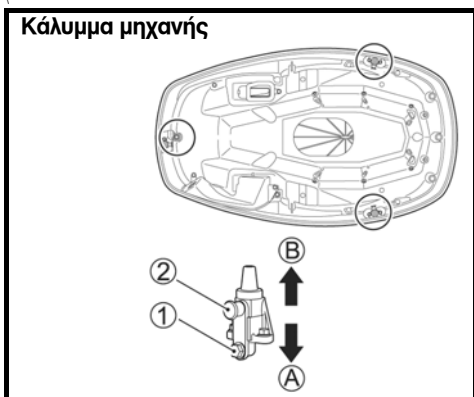

ΠΡΟΣΟΧΗ

Εάν η λαβή της στάθμης λαδιού δεν είναι σωστά τοποθετημένη κατά την τοποθέτηση του καλύμματος του κινητήρα, ο δείκτης στάθμης λαδιού θα υποστεί βλάβη. Όταν πρόκειται να τοποθετήσετε το κάλυμμα του κινητήρα, βεβαιωθείτε ότι η λαβή στάθμης λαδιού είναι τοποθετημένη όπως φαίνεται στην εικόνα.

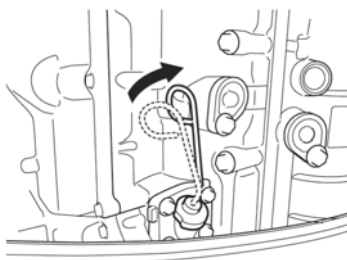

ΟΡΓΑΝΟ (ΠΡΟΑΙΡΕΤΙΚΟ) ΠΟΛΥΟΡΓΑΝΟ

Αυτό το πολυόργανο εμφανίζει τις διάφορες πληροφορίες μέσω ψηφιακής επικοινωνίας με τη μηχανή.

Οι πληροφορίες που εμφανίζονται είναι: στροφές μηχανής, θέση ταχύτητας, στάθμη καυσίμου, κατανάλωση καυσίμου, κ.ά.



ΣΗΜΕΙΩΣΗ:

Υπάρχουν πληροφορίες που δεν μπορούν να εμφανισθούν ανάλογα με το μοντέλο και τον εξοπλισμό.

ΣΗΜΕΙΩΣΗ:

Συμβουλευθείτε εξουσιοδοτημένο αντιπρόσωπο της SUZUKI Marine, εξουσιοδοτημένο συνεργείο ή συνεργαζόμενο για να ρυθμίσετε το πολυόργανο.

ΣΗΜΕΙΩΣΗ:

Για λεπτομέρειες σχετικά με το χειρισμό του πολυοργάνου, ανατρέξτε στο «ΕΓΧΕΙΡΙΔΙΟ ΟΔΗΓΙΩΝ ΛΕΙΤΟΥΡΓΙΑΣ» που είναι συσκευασμένο μαζί με το μετρητή.

ΣΗΜΕΙΩΣΗ:

Τα δεδομένα πλοήγησης σε αυτό το όργανο μέτρησης θα πρέπει να χρησιμοποιούνται μόνο για αναφορά. Όταν απαιτούνται ακριβείς πληροφορίες πλοήγησης, χρησιμοποιήστε επίσης ναυτικούς χάρτες και/ή ακριβή εργαλεία πλοήγησης μαζί με το πολυόργανο.

ΛΕΙΤΟΥΡΓΙΕΣ ΠΛΗΚΤΡΩΝ

Το πολυόργανο έχει τέσσερα πλήκτρα: [MENU] (ΚΑΤΑΛΟΓΟΣ), [▼], [▲] και [SET] (ΕΠΙΛΟΓΗ).



Η λειτουργία κάθε πλήκτρου είναι η εξής: Το πλήκτρο [MENU] σας παρέχει πρόσβαση στην οθόνη του καταλόγου.

Χρησιμοποιήστε τα πλήκτρα [▼] και [▲] για να μετακινήσετε τον επιλογέα, να διαλέξετε υποπληροφορίες και να ρυθμίσετε τις πληροφορίες εισαγωγής.

ΣΗΜΕΙΩΣΗ:

Πατήστε και κρατήστε πατημένο το πλήκτρο [MENU] για να μεταφερθείτε στη λειτουργία ΣΥΡΤΗΣ.

Χρησιμοποιήστε τα πλήκτρα [▼] και [▲] για να μετακινήσετε τον επιλογέα, να διαλέξετε υποπληροφορίες και να ρυθμίσετε τις πληροφορίες εισαγωγής.

ΣΗΜΕΙΩΣΗ:

Πατήστε και κρατήστε πατημένο είτε το πλήκτρο [▼] είτε το πλήκτρο [▲] για να ξαναρυθμίσετε το χρόνο ταξιδιού, την απόσταση του ταξιδιού, τη μέση κατανάλωση καυσίμου και τη συνολική κατανάλωση καυσίμου στις υποπληροφορίες συγχρόνως.

Το πλήκτρο [SET] χρησιμοποιείται όταν έχετε αποφασίσει ποιο στοιχείο θέλετε να επιλέξετε.

ΣΗΜΕΙΩΣΗ:

Πατήστε και κρατήστε πατημένο είτε το πλήκτρο [SET] για να αλλάξετε το φωτισμό της οθόνης σε φωτισμό ημέρας ή νύχτας.

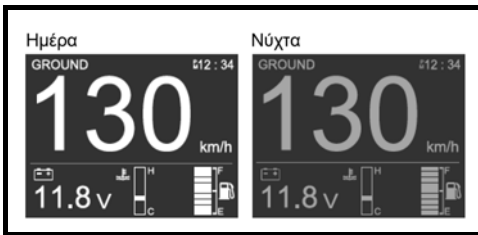

ΕΠΙΛΟΓΗ ΟΘΟΝΗΣ

Το πολυόργανο μπορεί να επιλέξει την οθόνη από τα ακόλουθα πέντε μοτίβα:

- Ταχύτητα Μηχανής
- Ταχύτητα Εδάφους / Πληροφορίες Καυσίμου
- Πληροφορίες Καυσίμου
- Οθόνη εμφάνισης όλων των στοιχείων (Full Item)

Για να επιλέξετε οθόνη:

Πατήστε το πλήκτρο [SET] και επιλέξτε την επιθυμητή οθόνη. Κάθε φορά που πατάτε το πλήκτρο [SET], η οθόνη αλλάζει με την εξής σειρά:

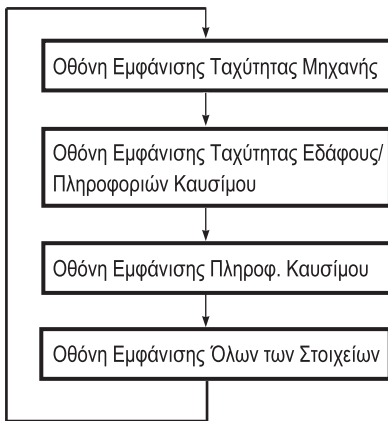

ΣΗΜΕΙΩΣΗ:

Οι οθόνες που είχαν ρυθμιστεί στο "OFF" στις ρυθμίσεις εμφάνισης δεν εμφανίζονται και η εμφάνιση μεταβαίνει στην επόμενη οθόνη. (Ανατρέξτε στην ενότητα ΕΠΙΛΟΓΗ ΠΛΗΡΟΦΟΡΩΝ ΜΕΝΟΥ).

1. Οθόνη Εμφάνισης Ταχύτητας Μηχανής

Εμφανίζονται η ταχύτητα μηχανής ①, η θέση ταχύτητας ②, η θέση ισοστάθμισης

③, η ώρα ④, η θέση μηχανής ⑤ και οι υποπληροφορίες ⑥.

Η οθόνη των υποπληροφοριών μπορεί να αλλάξει πατώντας το πλήκτρο [∨] ή [∧]. Μπορείτε να επιλέξετε ψηφιακή (digital) ή αναλογική (analog) εμφάνιση. (Ανατρέξτε στην ενότητα ΕΠΙΛΟΓΗ ΠΛΗΡΟΦΟΡΩΝ ΜΕΝΟΥ).

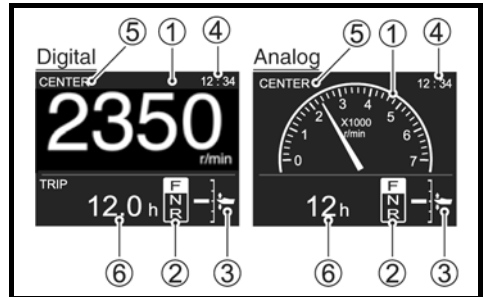

2. Οθόνη Εμφάνισης Ταχύτητας Εδάφους / Πληροφοριών Καυσίμου

Εμφανίζονται η ταχύτητα εδάφους ①, η στάθμη καυσίμου ②, οι υποπληροφορίες ③ και η ώρα ④.

Η οθόνη των υποπληροφοριών μπορεί να αλλάξει πατώντας το πλήκτρο [∨] ή [∧].

Μπορείτε να επιλέξετε ψηφιακή (digital) ή αναλογική (analog) εμφάνιση. (Ανατρέξτε στην ενότητα ΕΠΙΛΟΓΗ ΠΛΗΡΟΦΟΡΩΝ ΜΕΝΟΥ).

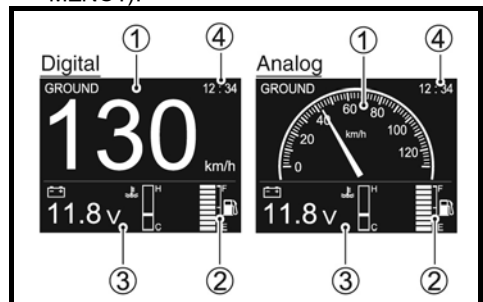

3. Οθόνη Εμφάνισης Πληροφοριών Καυσίμου

Αυτή η οθόνη εμφανίζει τη στάθμη του εναπομείναντος καυσίμου από κάθε εγκατεστημένη δεξαμενή, μαζί με τις υποπληροφορίες.

Η οθόνη των υποπληροφοριών μπορεί να αλλάξει πατώντας το πλήκτρο [∨] ή [∧].

Αυτή η οθόνη εμφανίζεται μόνο σε ψηφιακή λειτουργία.

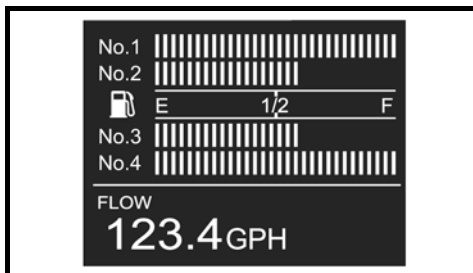
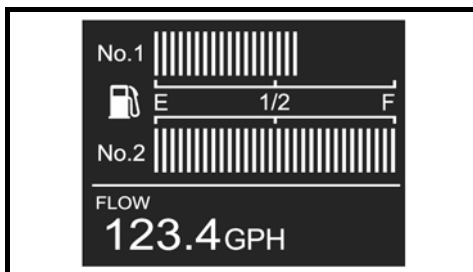

4. Οθόνη εμφάνισης όλων των στοιχείων (Full item)

Αυτή η οθόνη εμφανίζει όλες τις γενικές ενδείξεις για αυτό το όργανο.

Μπορείτε να επιλέξετε ψηφιακή (digital) ή αναλογική (analog) εμφάνιση. (Ανατρέξτε στην ενότητα ΕΠΙΛΟΓΗ ΠΛΗΡΟΦΟΡΙΩΝ ΜΕΝΟΥ).

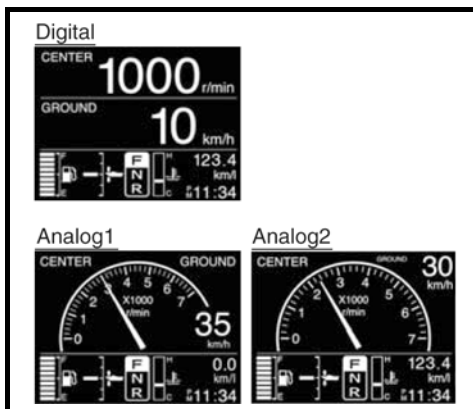

ΕΠΙΛΟΓΗ ΥΠΟΠΛΗΡΟΦΟΡΙΩΝ

Όταν εμφανιστούν η Ταχύτητα Μηχανής, η Ταχύτητα Εδάφους / Πληροφορίες Καυσίμου ή οι Πληροφορίες Καυσίμου, πατήστε τα

πλήκτρα [V] ή [^] για να αλλάξετε τις υποπληροφορίες με την εξής ακολουθία:

ΣΗΜΕΙΩΣΗ:

Πατήστε και κρατήστε πατημένο το πλήκτρο [V] ή το πλήκτρο [^] για να ξαναρυθμίσετε το χρόνο ταξιδιού, την απόσταση του ταξιδιού, τη μέση κατανάλωση καυσίμου και τη συνολική κατανάλωση καυσίμου στις υποπληροφορίες ταυτόχρονα. Επίσης, όλα τα άλλα στοιχεία ρυθμίζονται συγχρόνως, μαζί με το εμφανιζόμενο στοιχείο.

1. Συνολικές Ώρες Λειτουργίας

Εμφανίζονται οι συνολικές ώρες λειτουργίας από όταν πρωτολειτούργησε η μηχανή.



2. Χρόνος Ταξιδιού

Αυτή η οθόνη εμφανίζει το χρόνο ταξιδιού από την τελευταία ρύθμιση.

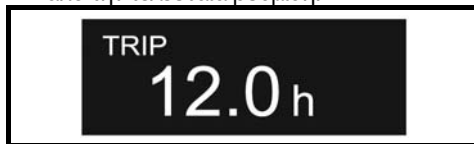

3. Απόσταση Ταξιδιού

Αυτή η οθόνη εμφανίζει την απόσταση ταξιδιού από την τελευταία ρύθμιση.



4. Τάση Μπαταρίας / Θερμοκρασία Ψύξης Νερού

Αυτή η οθόνη εμφανίζει τη θερμοκρασία ψύξης νερού και την τάση μπαταρίας.



5. Στιγμιαία Ροή Καυσίμου

Αυτή η οθόνη εμφανίζει τη στιγμιαία ροή καυσίμου κάθε εξωλέμβιας μηχανής.



- 6. Συνολική Στιγμαία Ροή Καυσίμου**
Αυτή η οθόνη εμφανίζει τη συνολική στιγμιαία ροή καυσίμου όλων των μηχανών.

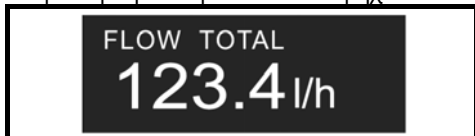

- 7. Στιγμαία Οικονομία Καυσίμου**
Αυτή η οθόνη εμφανίζει τη στιγμιαία οικονομία καυσίμου από όλες τις εγκατεστημένες εξωλέμβιες μηχανές.



- 8. Μέση Οικονομία Καυσίμου**
Αυτή η οθόνη εμφανίζει τη συνολική μέση οικονομία καυσίμου από όλες τις εγκατεστημένες εξωλέμβιες μηχανές.



- 9. Σύνολο Χρησιμοποιημένου Καυσίμου**
Αυτή η οθόνη εμφανίζει το συνολικό καύσιμο που έχει χρησιμοποιηθεί από όλες τις εγκατεστημένες εξωλέμβιες μηχανές.



- 10. Γεωγραφικό Πλάτος / Μήκος**
Εμφανίζονται το γεωγραφικό πλάτος (Lat.) και το γεωγραφικό μήκος (Long.) της τρέχουσας θέσης του σκάφους.



ΣΗΜΕΙΩΣΗ:

Αν δεν εμφανίζονται οι ενδείξεις "Latitude/ Longitude", βεβαιωθείτε ότι ο δέκτης GPS είναι συνδεδεμένος και βεβαιωθείτε ότι λαμβάνει ραδιοκύματα.

ΕΠΙΛΟΓΗ MENU ΠΛΗΡΟΦΟΡΙΩΝ

Η οθόνη καταλόγου εμφανίζεται όταν πατηθεί το πλήκτρο [MENU] κατά την εμφάνιση οποιασδήποτε οθόνης. Ενώ εμφανίζεται η οθόνη του καταλόγου, πατήστε το πλήκτρο [MENU] για να επιστρέψετε στην προηγούμενη οθόνη. Ο κατάλογος εμφανίζει τέσσερα στοιχεία: [Illumination] (Φωτισμός), [Diagnosis] (Διάγνωση), [Display] (Εμφάνιση) και [Initial Setting] (Αρχική Ρύθμιση). Πατήστε το πλήκτρο [V] ή [^] για να επιλέξετε ένα στοιχείο του καταλόγου.

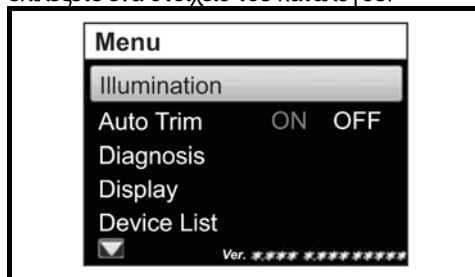

1. Φωτισμός (Illumination)

Πατήστε το πλήκτρο [V] ή [^] για να επιλέξετε "Illumination" και κατόπιν πατήστε το πλήκτρο [SET] για να εμφανίσετε τον κατάλογο επιλογών του Φωτισμού.

Φωτεινότητα (Brightness)

Η φωτεινότητα της οθόνης μπορεί να ρυθμιστεί σε 10 βήματα.

Πατήστε το πλήκτρο [V] ή [^] για να επιλέξετε "Brightness" και πατήστε το πλήκτρο [SET]. Μετά, ρυθμίστε τη φωτεινότητα χρησιμοποιώντας το πλήκτρο [V] ή [^] και κατόπιν πατήστε το πλήκτρο [SET].



Μέρα ή Νύχτα (Day or Night)

Πατήστε το πλήκτρο [V] ή [^] για να επιλέξετε “Day or Night”. Μετά, επιλέξτε “Day” (Ημέρα) ή “Night” (Νύχτα) χρησιμοποιώντας το πλήκτρο [SET].

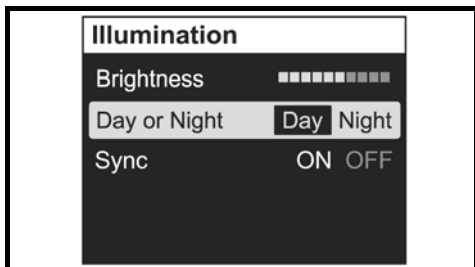

Συγχρονισμός (Sync)

Η ρύθμιση «Φωτεινότητας» (Brightness) είναι συγχρονισμένη με τη ρύθμιση «Μέρα ή Νύχτα» (Day or Night) για τα δύο ή περισσότερα όργανα, αν στη ρύθμιση Συγχρονισμού (SYNC) έχετε πατήσει το ON.

Πατήστε το πλήκτρο [V] ή [^] για να επιλέξετε “Sync”. Κατόπιν επιλέξτε το “ON” (συγχρονισμένα) ή το “OFF” (μη συγχρονισμένα) χρησιμοποιώντας το πλήκτρο [SET].

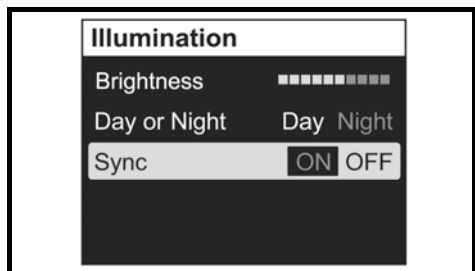

2. Αυτόματη Κλίση (Auto Trim)

Θέτει τη λειτουργία Αυτόματης Κλίσης. Τοποθετήστε την εξωλέμβια μηχανή στην κατώτατη θέση κλίσης. Χρησιμοποιήστε τα πλήκτρα [V] ή [^] για να επιλέξετε την Αυτόματη Κλίση [Auto Trim] και πατήστε το πλήκτρο [SET].

Κατόπιν, πατήστε το πλήκτρο [SET] για να επιλέξετε “ON” (ενεργοποίηση) ή “OFF” (απενεργοποίηση).

Όταν είναι ενεργοποιημένη η λειτουργία Αυτόματης Κλίσης, ένα “A” εμφανίζεται στην οθόνη του πολυοργάνου.

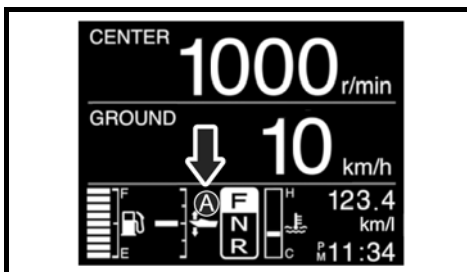
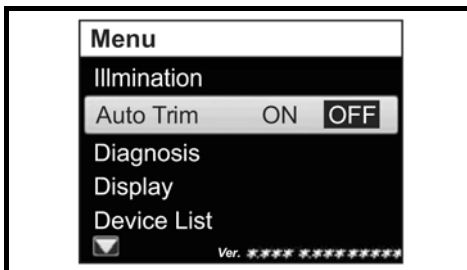
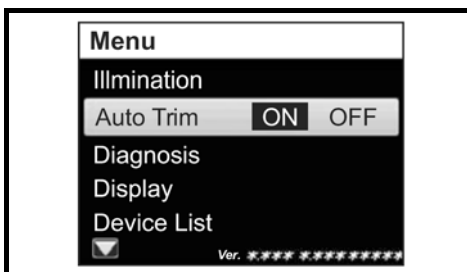

ΣΗΜΕΙΩΣΗ:

- Δεν απαικονίζεται το σύμβολο “A”, αν δεν εμφανίζεται η θέση κλίσης στην οθόνη του πολυοργάνου.
- Υπερισχύει η λειτουργία που έχει τεθεί από τον διακόπτη Ρύθμισης Κλίσης (PTT), ακόμα και όταν είναι ενεργοποιημένη η λειτουργία Αυτόματης Κλίσης [Auto Trim].
- Αν λειτουργήσει ο διακόπτης Ρύθμισης Κλίσης (PTT) όταν έχει ενεργοποιηθεί η λειτουργία Αυτόματης Κλίσης [Auto Trim], η λειτουργία Αυτόματης Κλίσης διακόπτεται και το “A” αναβοσβήνει στην οθόνη. Η λειτουργία Αυτόματης Κλίσης ενεργοποιείται πάλι όταν η ταχύτητα της μηχανής μειωθεί στις 1500

σ.α.λ. ή λιγότερο ή αν η εξωλέμβια μηχανή είναι στην κατώτατη θέση κλίσης.

3. Διάγνωση (Diagnosis)

Πατήστε το πλήκτρο [V] ή [^] για να επιλέξετε τη Διάγνωση [Diagnosis] και πατήστε το πλήκτρο [SET] για να εμφανιστεί το μενού της Διάγνωσης.

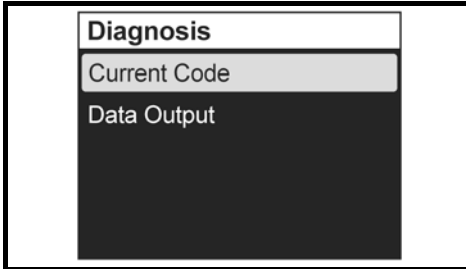

Τρέχων Κωδικός (Current Code)

Πατήστε το πλήκτρο [V] ή [^] για να επιλέξετε τον Τρέχοντα Κωδικό [Current Code] και πατήστε το πλήκτρο [SET] για να εμφανιστεί ο διαγνωστικός κωδικός και/ή το μήνυμα προειδοποίησης που έχει ενεργοποιηθεί.

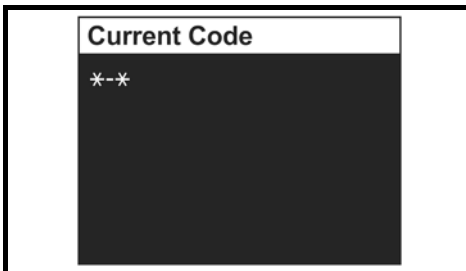

(Ανατρέξτε στην ενότητα ΣΥΣΤΗΜΑΤΑ ΠΡΟΕΙΔΟΠΟΙΗΣΗΣ και ΔΙΑΓΝΩΣΤΙΚΟ ΣΥΣΤΗΜΑ).

Έξοδος Δεδομένων (Data Output)

ΣΗΜΕΙΩΣΗ:

Για λεπτομέρειες σχετικά με το σωστό χειρισμό του πολυοργάνου, ανατρέξτε στο «ΕΓΧΕΙΡΙΔΙΟ ΛΕΙΤΟΥΡΓΙΑΣ ΠΟΛΥΟΡΓΑΝΟΥ» που συνοδεύει το όργανο.

Πατήστε το πλήκτρο [V] ή [^] για να επιλέξετε την Έξοδο Δεδομένων [Data Output] και κατόπιν πατήστε το πλήκτρο [SET] για να εμφανιστεί το μενού της Εξόδου Δεδομένων.

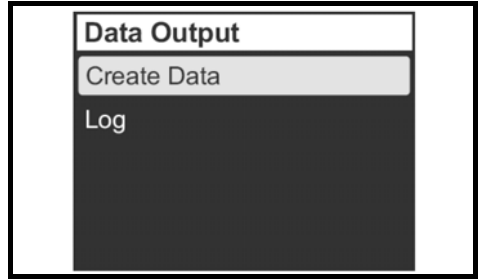

Δημιουργία Δεδομένων (Create Data):

Μπορείτε να ελέγξετε τα αντικείμενα της «Δημιουργίας Δεδομένων» (συχνότητα αλλαγής λαδιού μηχανής, συνολικές ώρες λειτουργίας κτλ.).

Καταγραφή (Log):

Τα αντικείμενα της «Δημιουργίας Δεδομένων» (συχνότητα αλλαγής λαδιού μηχανής, συνολικές ώρες λειτουργίας κτλ.) που δημιουργήθηκαν και αποθηκεύθηκαν πριν, μπορείτε να τα ελέγξετε.

4. Εμφάνιση (Display)

Όταν είναι επιλεγμένο το [Display], πατήστε το πλήκτρο [SET] για να εμφανιστεί ο κατάλογος με τις επιλογές για ψηφιακή ένδειξη (Digital), αναλογική ένδειξη (Analog) και ένδειξη OFF (απενεργοποιημένο).

Επιλέξτε το στοιχείο εμφάνισης χρησιμοποιώντας το πλήκτρο [V] ή [^]. Κατόπιν πατήστε το πλήκτρο [SET] για να επιλέξετε "A1", "A2" ή "OFF".

Καθώς η οθόνη "Fuel" (Καύσιμο) εμφανίζεται μόνο ψηφιακά, οι διαθέσιμες επιλογές είναι "ON" ή "OFF" (ενεργοποιημένη/ απενεργοποιημένη).

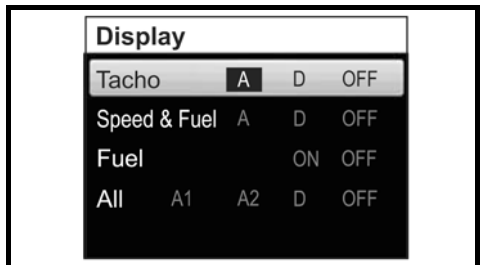

Όταν η ένδειξη είναι γυρισμένη στο "OFF", η οθόνη εμφάνισης για αυτό το στοιχείο παρακάμπτεται και εμφανίζεται η επόμενη οθόνη. (Ανατρέξτε στην ενότητα ΕΠΙΛΟΓΗ ΟΘΟΝΗΣ).

ΣΗΜΕΙΩΣΗ:

Δεν είναι δυνατό να ρυθμίσετε όλα τα στοιχεία εμφάνισης στο "OFF" (κρυμμένα). Παρακαλούμε επιλέξτε να εμφανίζεται τουλάχιστον ένα (1) στοιχείο εμφάνισης.

5. Λίστα Συσκευών (Device List)

Εμφανίζει μία λίστα των συσκευών που είναι συνδεδεμένες στο πολυόργανο.

Χρησιμοποιήστε τα πλήκτρα [▼] ή [▲] για να επιλέξετε "CAN2" και κατόπιν πατήστε το πλήκτρο [SET] για να εμφανιστούν οι πληροφορίες του πολυοργάνου καθώς και οι πληροφορίες για τις συσκευές με τις οποίες είναι συνδεδεμένο (όπως άλλα πολυόργανα).

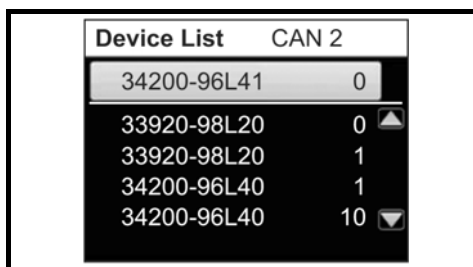
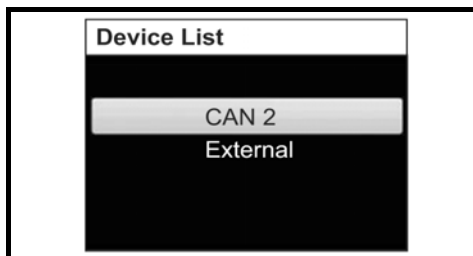

Χρησιμοποιήστε τα πλήκτρα [▼] ή [▲] για να επιλέξετε "EXTERNAL" (εξωτερικές συσκευές) και κατόπιν πατήστε το πλήκτρο [SET] για να εμφανιστούν οι πληροφορίες σχετικά με τις συσκευές που έχουν συνδεθεί στη γραμμή NMEA (όπως το GPS).

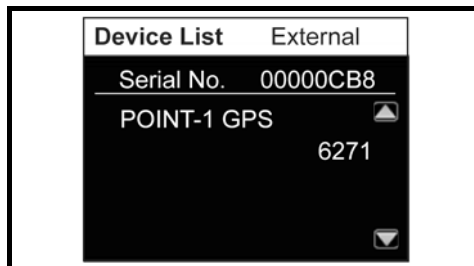
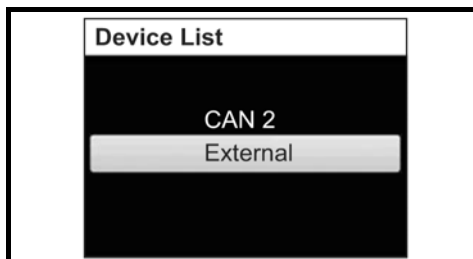

6. Χωρίς Κλειδί (Keyless)

Μπορείτε να εμφανίσετε τον κωδικό του Συστήματος Εκκίνησης Χωρίς Κλειδί.

Μπορείτε επίσης να αλλάξετε τον κωδικό.

(1) Αν έχετε το τηλεχειριστήριο:

- Βεβαιωθείτε ότι το τηλεχειριστήριο βρίσκεται εντός εμβέλειας της επικοινωνίας με Σύστημα Εκκίνησης Χωρίς Κλειδί.
- Βεβαιωθείτε ότι είναι ανοιχτή η επικοινωνία του τηλεχειριστηρίου. (Ανατρέξτε στην ενότητα «Επιλέγοντας τον τρόπο λειτουργίας του τηλεχειριστηρίου».
- Πατήστε το πλήκτρο [▼] ή [▲] για να επιλέξετε "Keyless" και κατόπιν πατήστε το πλήκτρο [SET] για να εμφανισθεί το menu του.

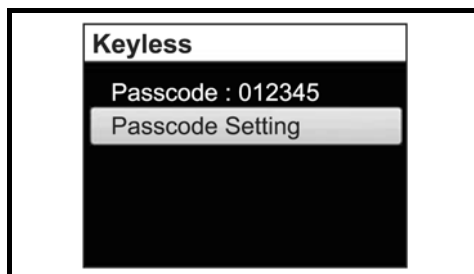

Κωδικός (Passcode)

Εμφανίζεται ο κωδικός.

Ρύθμιση Κωδικού (Passcode Setting)

Πατήστε το πλήκτρο [SET].

Εισάγετε τον εξαψήφιο κωδικό.

Χρησιμοποιήστε το πλήκτρο [▼] ή [▲] για να επιλέξετε τον αριθμό κάθε ψηφίου.

Πατήστε το πλήκτρο [SET] για να μετακινηθείτε στο επόμενο ψηφίο.

Πατήστε το πλήκτρο [MENU] για να επανέλθετε στο προηγούμενο ψηφίο.

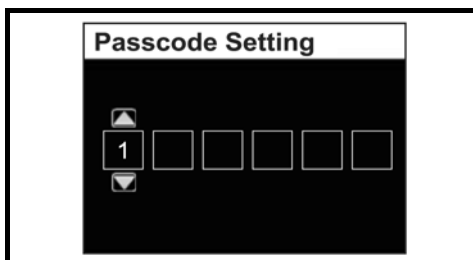

Μόλις έχετε εισαγάγει και τα 6 ψηφία, πατήστε το πλήκτρο [SET] για να εμφανισθεί ο κωδικός. (2) Αν δεν έχετε το τηλεχειριστήριο:

Όταν το Σύστημα Εκκίνησης Χωρίς Κλειδί ξεκινά, εισάγετε τον κωδικό σας και μπορείτε να τον αλλάξετε εντός 1 λεπτού μετά το ξεκλείδωμα.

7. Αρχικές Ρυθμίσεις (Initial Setting)

Τα στοιχεία στις Αρχικές Ρυθμίσεις περιλαμβάνουν σημαντικά στοιχεία για την αρχική ρύθμιση. Επομένως, η οθόνη επιβεβαίωσης "Revise initial setting?" (Να αναθεωρηθούν οι αρχικές ρυθμίσεις;) εμφανίζεται όταν επιλέξετε "Initial Setting" στην οθόνη του καταλόγου και πατήσετε το πλήκτρο [SET]. Για να αλλάξετε τις αρχικές ρυθμίσεις πατήστε "Yes" (Ναι) χρησιμοποιώντας το πλήκτρο [V] ή [^] και πατήστε το πλήκτρο [SET] για να εμφανιστεί η οθόνη του καταλόγου των Αρχικών Ρυθμίσεων.

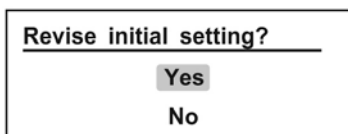

Οι Αρχικές Ρυθμίσεις περιλαμβάνουν οκτώ (8) καταλόγους:

Επιλέξτε τον κατάλογο των Αρχικών Ρυθμίσεων χρησιμοποιώντας το πλήκτρο [V] ή [^] και πατήστε το πλήκτρο [SET] για να εμφανιστεί η οθόνη ρυθμίσεων.

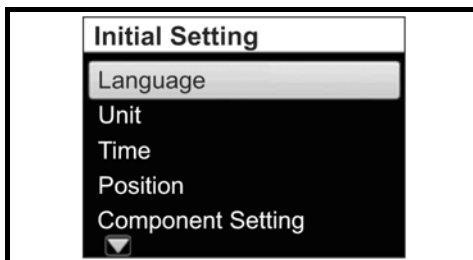

Γλώσσα (Language)

Ρυθμίζει τη γλώσσα εμφάνισης.

Χρησιμοποιήστε το πλήκτρο [V] ή [^] για να επιλέξετε τη γλώσσα εμφάνισης και πατήστε το πλήκτρο [SET].



Εμφανίζεται το μήνυμα επιβεβαίωσης.

Για να αλλάξετε τη γλώσσα εμφάνισης, χρησιμοποιήστε το πλήκτρο [V] ή [^] για να επιλέξετε «NA!» (Yes) και πατήστε το πλήκτρο [SET]. Αν δεν θέλετε να αλλάξετε τη γλώσσα, επιλέξτε «OX!» (No) και πατήστε το πλήκτρο [SET].

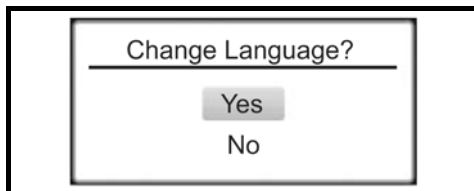

Μονάδα (Unit)

Ρύθμιση για τις εξής μονάδες:

Απόσταση (Distance): ρύθμιση της μονάδας για την απόσταση.

Πατήστε το πλήκτρο [SET] για να επιλέξετε τη μονάδα.

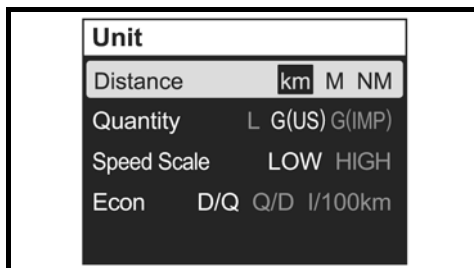

Ποσότητα (Quantity): ρύθμιση της μονάδας για την ποσότητα καυσίμου.

Πατήστε το πλήκτρο [SET] για να επιλέξετε τη μονάδα.

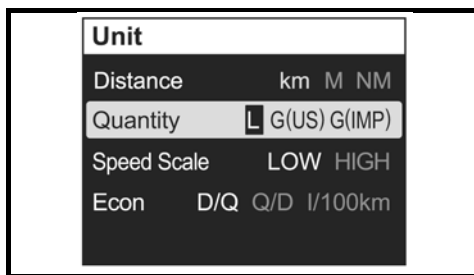

Κλίμακα Ταχύτητας (Speed Scale): ρύθμιση της μονάδας για την κλίμακα ταχύτητας. Η ρύθμιση της Κλίμακας Ταχύτητας αντανakλάται μόνο στην οθόνη αναλογική εμφάνισης. Πατήστε το πλήκτρο [SET] για να επιλέξετε τη μονάδα.

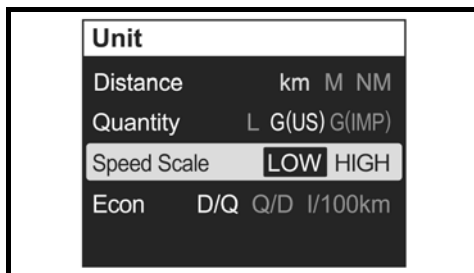

Οικονομία (Econ): ρύθμιση της μονάδας για την οικονομία καυσίμου. Πατήστε το πλήκτρο [SET] για να επιλέξετε τη μονάδα.

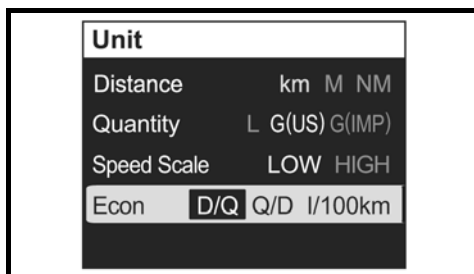

Ώρα (Time)

Ρύθμιση για την ένδειξη ώρας.

Ρολόι (Clock): ρύθμιση της εμφάνισης/μη-εμφάνισης του ρολογιού.

Πατήστε το πλήκτρο [SET] για να επιλέξετε "ON" (ενεργοποίηση) ή "OFF" (απενεργοποίηση).

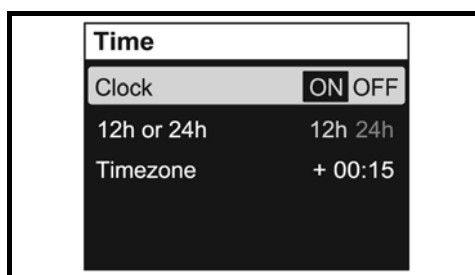

12h ή 24h: επιλέξτε 12-ωρη ή 24-ωρη εμφάνιση. Πατήστε το πλήκτρο [SET] για να επιλέξετε "12h" (12-ωρη) ή "24h" (24-ωρη).

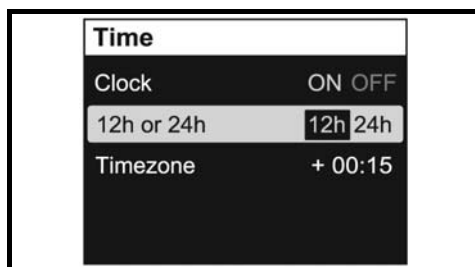

Ζώνη Ώρας (Timezone): ρύθμιση της ζώνης ώρας.

Αυτό το όργανο μπορεί να ρυθμίσει την ώρα εισάγοντας τη διαφορά ώρας από την επίσημη ώρα (ώρα Greenwich). Αφού εισάγετε τη διαφορά ώρας, δεν απαιτείται να την επανεισαγάγετε.

Η ώρα μπορεί να ρυθμιστεί στο εύρος του +14:00 από -12:00.

Πατήστε το πλήκτρο [SET] για να ενεργοποιήσετε την τοποθεσία εισόδου και ρυθμίστε τη διαφορά ώρας χρησιμοποιώντας το πλήκτρο [V] ή [^].

Πατήστε σύντομα το πλήκτρο [V] ή [^] για να αλλάξετε την ώρα με 15-λεπτη αύξηση. Πατήστε και κρατήστε πατημένο το πλήκτρο για να αλλάξετε την ώρα συνεχόμενα κατά 15 λεπτά.

ΣΗΜΕΙΩΣΗ:

Αν δεν εμφανίζεται η ένδειξη "Timezone", βεβαιωθείτε ότι ο δέκτης GPS είναι συνδεδεμένος.

Αν δεν είναι εγκατεστημένο κάποιο GPS, η οθόνη θα εμφανίζει "--:--".

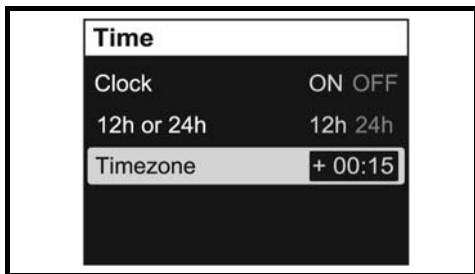

Θέση (Position)

Ρύθμιση για το όργανο και τη θέση της μηχανής. Συμβουλευθείτε τον εξουσιοδοτημένο αντιπρόσωπο της Suzuki Marine για να αλλάξετε τη ρύθμιση "Position".

Ρύθμιση εξαρτήματος (Component Setting)

Ρυθμίσεις για εξάρτημα. Συμβουλευθείτε τον εξουσιοδοτημένο αντιπρόσωπο της Suzuki Marine για να αλλάξετε τη ρύθμιση "Component Setting".

Δεξαμενή (Tank)

Ρύθμιση για τις δεξαμενές καυσίμου. Συμβουλευθείτε τον εξουσιοδοτημένο αντιπρόσωπο της Suzuki Marine για να αλλάξετε τη ρύθμιση "Tank".

Ρύθμιση Χωρίς Κλειδί (Keyless Setting)

Ρύθμιση για το Χωρίς Κλειδί. Συμβουλευθείτε τον εξουσιοδοτημένο αντιπρόσωπο της Suzuki Marine για να αλλάξετε τη ρύθμιση "Keyless Setting".

Ρύθμιση για τη Λειτουργία Επίδειξης (Demo Mode Setting)

Ρύθμιση για τη Λειτουργία Επίδειξης. Συμβουλευθείτε τον εξουσιοδοτημένο αντιπρόσωπο της Suzuki Marine για να αλλάξετε τη ρύθμιση "Demo Mode Setting".

ΣΥΝΑΓΕΡΜΟΣ

Οι συναγερμοί προειδοποιούν το χρήστη ώστε να κάνει τις απαιτούμενες ενέργειες. Εάν προκύψει κατάσταση συναγερμού, η οθόνη θα εμφανίσει αμέσως το είδος του συναγερμού.

Το προειδοποιητικό μήνυμα θα σβήσει μόλις πατηθεί κάποιο από τα πλήκτρα του οργάνου. Εντούτοις, το εικονίδιο του συναγερμού θα εμφανίζεται μέχρι να απαλειφθεί η αιτία. Ο βομβητής, επίσης, θα σταματήσει να ηχεί όταν

διορθωθεί η λειτουργική κατάσταση που προκάλεσε το συναγερμό.

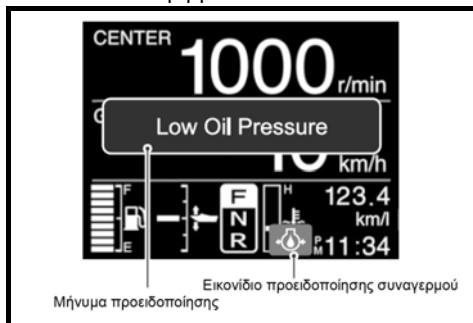

ΣΥΣΤΗΜΑΤΑ ΠΡΟΕΙΔΟΠΟΙΗΣΗΣ

Τα συστήματα προειδοποίησης είναι σχεδιασμένα κατά τέτοιον τρόπο, ώστε να προειδοποιούν το χειριστή στην περίπτωση που, κάτω από ορισμένες συνθήκες λειτουργίας, είναι πιθανή η πρόκληση ζημιάς στη μηχανή.

ΠΡΟΣΟΧΗ

Μη βασίζεστε στα συστήματα προειδοποίησης για να σας υποδείξουν τυχόν δυσλειτουργίες που μπορεί να συμβούν ή να σας δώσουν ένδειξη ανάγκης συντήρησης.

Για να αποφύγετε ζημιά στην εξωλέμβια μηχανή σας, είναι απαραίτητο να κάνετε τακτικά έλεγχο και συντήρηση.

ΠΡΟΣΟΧΗ

Αν η λειτουργία της μηχανής συνεχιστεί αφού κάποιο από τα συστήματα προειδοποίησης έχει ενεργοποιηθεί, είναι πιθανό να προκληθούν σοβαρές βλάβες στη μηχανή.

Αν κάποιο από τα συστήματα προειδοποίησης ενεργοποιηθεί ενώ η μηχανή είναι σε λειτουργία, σβήστε την όσο το δυνατόν συντομότερα και αποκαταστήστε το πρόβλημα ή συμβουλευτείτε τον αντιπρόσωπο της SUZUKI Marine, συνεργείο εξουσιοδοτημένο ή συνεργαζόμενο.

ΕΛΕΓΧΟΣ ΕΝΔΕΙΞΕΩΝ

Αν έχετε εξοπλιστεί με Σύστημα Εκκίνησης Χωρίς Κλειδί:

Κάθε φορά που πατάτε και κρατάτε πατημένο τον διακόπτη της μηχανής για τουλάχιστον 2 δευτερόλεπτα για να τεθεί σε λειτουργία, ο βομβητής συναγερμού θα ηχήσει για 2 δευτερόλεπτα.

ΠΡΟΣΟΧΗ

Αν τα συστήματα προειδοποίησης δεν λειτουργούν σωστά, ίσως να μην ειδοποιηθείτε για κάποια κατάσταση που μπορεί να προκαλέσει βλάβη στην εξωλέμβια μηχανή σας.

Αν ο βομβητής δεν ηχήσει μόλις το Σύστημα Εκκίνησης Χωρίς Κλειδί γυρίσει σε θέση λειτουργίας χρησιμοποιώντας το βασικό διακόπτη, υπάρχει το ενδεχόμενο να υπάρχει βλάβη στο βομβητή ή ακόμα και να υπάρχει βλάβη σε κάποιο από τα κυκλώματα της μηχανής. Σε οποιαδήποτε τέτοια περίπτωση, μην αγνοήσετε τις ενδείξεις, αλλά συμβουλευθείτε αμέσως αντιπρόσωπο της SUZUKI Marine ή συνεργείο εξουσιοδοτημένο.

Αν δεν έχετε εξοπλιστεί με Σύστημα Εκκίνησης Χωρίς Κλειδί:

Κάθε φορά που ο βασικός διακόπτης γυρίσει στη θέση "ON", ο βομβητής συναγερμού θα ηχήσει για τρία δευτερόλεπτα.

ΠΡΟΣΟΧΗ

Αν τα συστήματα προειδοποίησης δεν λειτουργούν σωστά, ίσως να μην ειδοποιηθείτε για κάποια κατάσταση που μπορεί να προκαλέσει βλάβη στην εξωλέμβια μηχανή σας.

Αν ο βομβητής δεν ηχήσει μόλις ο βασικός διακόπτης γυρίσει στη θέση "ON", υπάρχει το ενδεχόμενο να υπάρχει βλάβη στο βομβητή ή ακόμα και να υπάρχει βλάβη σε κάποιο από τα κυκλώματα της μηχανής. Σε οποιαδήποτε τέτοια περίπτωση, μην αγνοήσετε τις ενδείξεις, αλλά συμβουλευθείτε αμέσως αντιπρόσωπο της SUZUKI Marine ή συνεργείο εξουσιοδοτημένο.

ΣΥΣΤΗΜΑ ΠΡΟΕΙΔΟΠΟΙΗΣΗΣ ΥΠΕΡΣΤΡΟΦΙΑΣ ΤΗΣ ΜΗΧΑΝΗΣ

Αυτό το σύστημα ενεργοποιείται όταν οι στροφές λειτουργίας της μηχανής ξεπεράσουν το προδιαγεγραμμένο όριο για περισσότερο από 10 δευτερόλεπτα. Επιπλέον, εμφανίζεται το μήνυμα "Rev Limit" στην οθόνη.

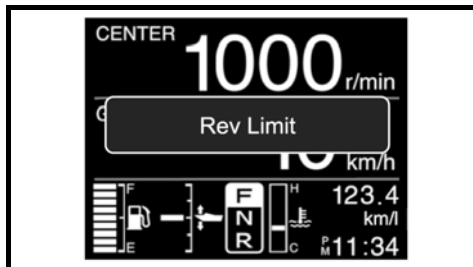

ΣΗΜΕΙΩΣΗ:

DF300BMD/350AMD:

Εάν οι στροφές του κινητήρα αυξηθούν ξαφνικά όταν ο κινητήρας έχει κλίση προς τα πάνω, οι στροφές του κινητήρα μπορούν να μειωθούν στις περίπου 3.000 σ.α.λ. με την ένδειξη "Rev Limit" στην οθόνη.

Μπορείτε να επαναφέρετε αυτή την κατάσταση μετακινώντας το γκάτζι στη θέση ρελαντί.

Αν συνεχίσετε να λειτουργείτε τη μηχανή, τότε οι στροφές λειτουργίας θα πέσουν αυτόματα στις 3.000 σ.α.λ. περίπου και ο βομβητής θα ξεκινήσει ταυτόχρονα να παράγει μια σειρά από ηχητικά σήματα. Τότε το μήνυμα της οθόνης θα αλλάξει σε "Over Revolution".

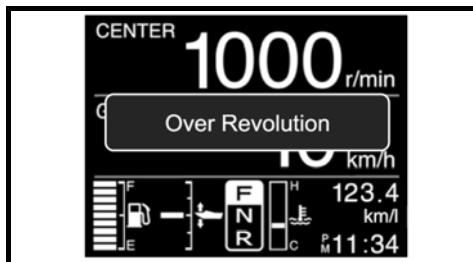

Η ένδειξη "Over Revolution" σβήνει μόλις πατήσετε οποιοδήποτε πλήκτρο του οργάνου.

Το σύστημα θα επανέλθει στην κανονική του λειτουργία αν «κλείσετε» το γκάτζι στο ρελαντί για περίπου ένα δευτερόλεπτο.

ΠΡΟΣΟΧΗ

Αν ενεργοποιηθεί το προειδοποιητικό σύστημα Υπερστροφίας της Μηχανής, ενώ η μηχανή λειτουργεί στις ανώτατες συνιστώμενες στροφές, και είστε σίγουροι ότι είναι ικανοποιητικό το βήμα της έλικας και δεν υπάρχουν παράγοντες, όπως μη ισοστάθμιση (over-trimming) ή «εξαερισμός», ενδέχεται να υπάρχει πρόβλημα στο προειδοποιητικό σύστημα Υπερστροφίας.

Συμβουλευθείτε τον αντιπρόσωπο της SUZUKI Marine ή συνεργείο εξουσιοδοτημένο, αν το σύστημα ενεργοποιείται χωρίς προφανή αιτία.

ΣΥΣΤΗΜΑ ΠΡΟΕΙΔΟΠΟΙΗΣΗΣ ΠΙΕΣΗΣ ΛΑΔΙΟΥ

Το σύστημα προειδοποίησης πίεσης λαδιού ενεργοποιείται οποιαδήποτε στιγμή η πίεση του λαδιού πέσει κάτω από το προδιαγεγραμμένο όριο.

Όταν το σύστημα αυτό ενεργοποιηθεί, το μήνυμα “Low Oil Pressure” θα εμφανιστεί στην οθόνη και ο βομβητής θα ηχήσει. Επιπλέον, αν η ενεργοποίηση συμβεί όταν η μηχανή λειτουργεί σε περισσότερες από 1.000 σ.α.λ., ενεργοποιείται αυτόματα και ο κόφτης στροφών λειτουργίας και οι στροφές πέφτουν στις 1.000 σ.α.λ.

Αν συνεχίσετε να λειτουργείτε τη μηχανή, τότε αυτή θα σβήσει αυτόματα 3 λεπτά μετά από την ενεργοποίηση του συστήματος.

ΣΗΜΕΙΩΣΗ:

Σε περίπτωση που η μηχανή σταματήσει αυτόματα λόγω του συστήματος προειδοποίησης, μπορεί η μηχανή να ξεκινήσει πάλι.

Εντούτοις, το σύστημα προειδοποίησης θα ενεργοποιείται συνέχεια μέχρι να εξαιρεθεί η αιτία.

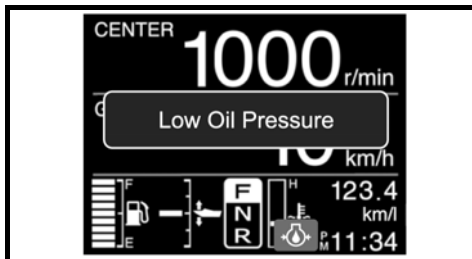

Η ένδειξη “Low Oil Pressure” σβήνει μόλις πατήσετε οποιοδήποτε πλήκτρο του οργάνου. Εντούτοις, το σύστημα προειδοποίησης θα ενεργοποιείται συνέχεια μέχρι να εξαιρεθεί η αιτία.

Σε περίπτωση ενεργοποίησης του συστήματος αυτού, θα πρέπει να σβήσετε τη μηχανή, εφόσον οι συνθήκες το επιτρέπουν.

Συμπληρώστε λάδι αν βρείτε τη στάθμη του χαμηλά. Αν η στάθμη του λαδιού είναι κανονική αλλά έχετε ένδειξη για χαμηλή πίεση, θα πρέπει να συμβουλευθείτε αντιπρόσωπο της SUZUKI Marine.

ΠΡΟΣΟΧΗ

Είναι πιθανό να προκληθούν σοβαρές ζημιές στη μηχανή αν βασίζεστε στο σύστημα Προειδοποίησης Πίεσης Λαδιού να σας υποδείξει τότε να συμπληρώσετε λάδι.

Ελέγχετε περιοδικά τη στάθμη λαδιού και προσθέστε λάδι αν χρειάζεται.

ΠΡΟΣΟΧΗ

Αν θέτετε σε λειτουργία τη μηχανή ενώ το προειδοποιητικό σύστημα Πίεσης Λαδιού έχει ενεργοποιηθεί, είναι πιθανό να προκληθούν σοβαρές ζημιές στη μηχανή.

Αν το σύστημα προειδοποίησης Πίεσης Λαδιού ενεργοποιηθεί, σταματήστε αμέσως τη μηχανή και προσθέστε λάδι, αν χρειάζεται, ή διορθώστε το πρόβλημα.

ΣΥΣΤΗΜΑ ΠΡΟΕΙΔΟΠΟΙΗΣΗΣ ΥΠΕΡΘΕΡΜΑΝΣΗΣ

Αυτό το σύστημα ενεργοποιείται, όταν η θερμοκρασία στα τοιχώματα των κυλίνδρων αυξηθεί λόγω ανεπαρκούς ψύξης.

ΣΗΜΕΙΩΣΗ:

Το σύστημα προειδοποίησης υπερθέρμανσης δεν θα ανιχνεύσει υψηλή θερμοκρασία στους θαλάμους καύσης, που έχει προκληθεί, για παράδειγμα, εξαιτίας βλάβης στο σύστημα λαδιού, κακής ποιότητας καυσίμων ή εξαιτίας χρήσης διαφορετικών μπουζι από τα συνιστώμενα.

Όταν το σύστημα αυτό ενεργοποιηθεί, το μήνυμα “Over Heat” και το εικονίδιο προειδοποίησης συναγερμού θα εμφανιστούν στην οθόνη και ο βομβητής θα ηχήσει. Επιπλέον, αν

η ενεργοποίηση συμβεί όταν η μηχανή λειτουργεί σε περισσότερες από 2.000 σ.α.λ., ενεργοποιείται αυτόματα και ο κόφτης στροφών λειτουργίας και οι στροφές πέφτουν στις 2.000 σ.α.λ.

Αν συνεχίσετε να λειτουργείτε τη μηχανή, τότε αυτή θα σβήσει αυτόματα 3 λεπτά μετά από την ενεργοποίηση του συστήματος.

ΣΗΜΕΙΩΣΗ:

Σε περίπτωση που η μηχανή σταματήσει αυτόματα λόγω του συστήματος προειδοποίησης, μπορεί η μηχανή να ξεκινήσει πάλι.

Εντούτοις το σύστημα προειδοποίησης θα ενεργοποιείται συνέχεια μέχρι να εξαλειφθεί η αιτία.

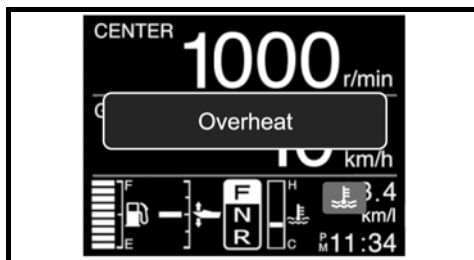

Η ένδειξη “Over Heat” σβήνει μόλις πατήσετε οποιοδήποτε πλήκτρο του οργάνου. Εντούτοις, το σύστημα προειδοποίησης θα ενεργοποιείται συνέχεια μέχρι να εξαλειφθεί η αιτία.

Αν το σύστημα προειδοποίησης υψηλής θερμοκρασίας ενεργοποιηθεί κατά τη διάρκεια της λειτουργίας, μειώστε αμέσως τις στροφές της μηχανής και ελέγξτε αν βγαίνει νερό από την οπή για τον έλεγχο του νερού της μηχανής. Αν δεν φαίνεται καθόλου νερό, ακολουθήστε τις διαδικασίες που περιγράφονται παρακάτω.

Αν οι καιρικές συνθήκες το επιτρέπουν, σταματήστε τη μηχανή, βγάλτε το πόδι από το νερό χρησιμοποιώντας τα Power Trim και αφαιρέστε οποιαδήποτε σκουπίδια, όπως φύκια, πλαστικές σακούλες ή άμμο, που μπορεί να έχουν μπλοκάρει τις εισαγωγές του νερού. Βάλτε το πόδι στο νερό, σιγουρευτείτε ότι οι εισαγωγές του νερού είναι βυθισμένες και ξεκινήστε τη μηχανή.

Ελέγξτε (α) ότι ρέει νερό από την οπή ελέγχου και (β) ότι δεν εμφανίζεται στην οθόνη το μήνυμα “Over Heat” (Υπερθέρμανση).

Να έχετε υπόψη σας ότι η ένδειξη “Over Heat” (Υπερθέρμανση) θα εμφανιστεί πάλι στη οθόνη αν η θερμοκρασία της μηχανής αυξηθεί ανώ-

μαλα. Σε οποιαδήποτε από τις παραπάνω περιπτώσεις, πρέπει να απευθυνθείτε στον εξουσιοδοτημένο αντιπρόσωπο της Suzuki Marine το συντομότερο δυνατόν.

ΣΗΜΕΙΩΣΗ:

Ενδέχεται ο βομβητής και η ένδειξη στην οθόνη να παραμείνουν σε λειτουργία, παρόλο που η εκροή του νερού από την οπή ελέγχου είναι επαρκής, έως ότου μειωθεί η θερμοκρασία της μηχανής. Λειτουργήστε τη μηχανή μόνο στη ΝΕΚΡΗ ταχύτητα, μέχρι να απενεργοποιηθούν τα συστήματα προειδοποίησης.

ΠΡΟΣΟΧΗ

Αν θέτετε σε λειτουργία τη μηχανή ενώ το προειδοποιητικό σύστημα υπερθέρμανσης έχει ενεργοποιηθεί, είναι πιθανό να προκληθούν σοβαρές ζημιές στη μηχανή. Αν το σύστημα υπερθέρμανσης ενεργοποιηθεί, σταματήστε αμέσως τη μηχανή, αν οι καιρικές συνθήκες το επιτρέπουν, και επιθεωρήστε τη μηχανή σύμφωνα με τις παραπάνω οδηγίες. Συμβουλευθείτε τον εξουσιοδοτημένο αντιπρόσωπο της Suzuki Marine αν δεν μπορείτε να διορθώσετε το πρόβλημα.

ΣΗΜΕΙΩΣΗ:

Να θυμάστε ότι το σύστημα προειδοποίησης υπερθέρμανσης δεν μπορεί να ανιχνεύσει υψηλή θερμοκρασία στους θαλάμους καύσης, που έχει προκληθεί, για παράδειγμα, εξαιτίας βλάβης στο σύστημα λαδιού, κακής ποιότητας καυσίμων ή εξαιτίας χρήσης μπουζί διαφορετικών από τα συνιστώμενα.

ΣΗΜΕΙΩΣΗ:

Αν η μηχανή λειτουργεί πάνω από τη μέγιστη θέση κλίσης, οι οπές εισαγωγής νερού ενδέχεται να βρίσκονται πάνω από την επιφάνεια νερού. Σε αυτή την περίπτωση, ενδέχεται να ενεργοποιηθεί το σύστημα προειδοποίησης υπερθέρμανσης.

ΣΥΣΤΗΜΑ ΠΡΟΕΙΔΟΠΟΙΗΣΗΣ ΕΛΕΓΧΟΥ ΘΕΡΜΟΣΤΑΤΗ

Το σύστημα αυτό ενεργοποιείται σε κάθε περίπτωση που υπάρχει βλάβη στο θερμοστάτη και δεν ανεβαίνει η θερμοκρασία της μηχανής στην κατάλληλη θερμοκρασία μετά την εκκίνηση της μηχανής.

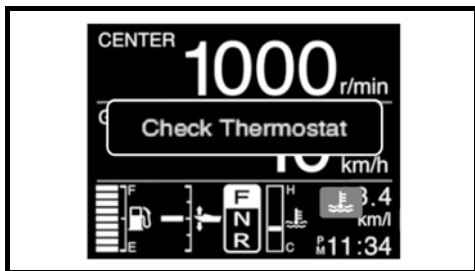

Όταν ενεργοποιηθεί αυτό το σύστημα, εμφανίζονται στην οθόνη η ένδειξη “Check Thermostat” (Ελέγξτε το Θερμοστάτη) και το εικονίδιο προειδοποίησης συναγερμού (το χρώμα του εικονιδίου είναι μπλε).

Η ένδειξη “Check Thermostat” σβήνει αν πατήσετε οποιοδήποτε πλήκτρο στο πολυόργανο. Εντούτοις, το εικονίδιο προειδοποίησης συναγερμού θα συνεχίζει να εμφανίζεται μέχρι να εξαλειφθεί η αιτία.

Για να ακυρώσετε αυτό το ΣΥΣΤΗΜΑ ΣΥΝΑΓΕΡΜΟΥ, σβήστε γρήγορα τη μηχανή και συμβουλευθείτε τον αντιπρόσωπο της SUZUKI MARINE ή συνεργείο εξουσιοδοτημένο.

ΣΥΣΤΗΜΑ ΠΡΟΕΙΔΟΠΟΙΗΣΗΣ ΤΑΣΗΣ ΜΠΑΤΑΡΙΑΣ

Το σύστημα αυτό ενεργοποιείται σε κάθε περίπτωση που η τάση της μπαταρίας έχει πέσει τόσο που να επιδρά στην απόδοση της μηχανής.

Αν το σύστημα αυτό ενεργοποιηθεί, το μήνυμα “Low Batt Voltage” (χαμηλή τάση μπαταρίας) θα εμφανιστεί στην οθόνη και θα ηχήσει ο βομβητής.

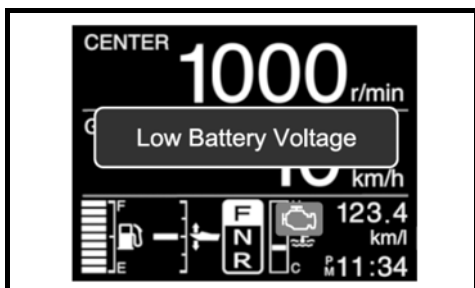

Το σύστημα αυτό επανέρχεται αυτόματα μόλις η τάση της μπαταρίας επανέλθει στο κανονικό επίπεδο. Στην περίπτωση που υπάρχει προειδοποίηση για χαμηλή τάση

μπαταρίας, φροντίστε να αποφύγετε τη χρήση διαφόρων ηλεκτρικών εξαρτημάτων που σχετίζονται με τη μηχανή.

▲ ΠΡΟΕΙΔΟΠΟΙΗΣΗ

Μη πρόσληψη των κατάλληλων προφυλάξεων κατά τον έλεγχο ή επιδιόρθωση της μπαταρίας μπορεί να αποβεί επικίνδυνη.

Μην επιχειρήσετε έλεγχο ή συντήρηση της μπαταρίας, αν πρώτα δεν έχετε διαβάσει τις σχετικές οδηγίες, προειδοποιήσεις και προφυλάξεις που αναφέρονται στο κεφάλαιο «ΤΟΠΟΘΕΤΗΣΗ ΜΠΑΤΑΡΙΑΣ» αυτού του εγχειριδίου.

ΣΗΜΕΙΩΣΗ:

- Μια μισοφορτισμένη μπαταρία μπορεί να έχει αρκετή δύναμη για να ξεκινήσει τη μηχανή, ωστόσο μπορεί να ενεργοποιήσει το σύστημα προειδοποίησης αν κατά τη λειτουργία παρουσιαστεί αυξημένη ανάγκη σε ηλεκτρικό ρεύμα από τη μηχανή ή από το σκάφος.
- Αν έχετε εξοπλιστεί με Σύστημα Εκκίνησης Χωρίς Κλειδί:

Αν το μήνυμα “Low Batt Voltage” (Χαμηλή Τάση Μπαταρίας) εμφανιστεί στην οθόνη ενώ ο κεντρικός διακόπτης είναι γυρισμένος στη θέση “ON” και σταματήσει η μηχανή, ελέγξτε τα εξής:

Αν δεν έχετε εξοπλιστεί με Σύστημα Εκκίνησης Χωρίς Κλειδί:

Αν το μήνυμα “Low Batt Voltage” (Χαμηλή Τάση Μπαταρίας) εμφανιστεί στην οθόνη ενώ ο κεντρικός διακόπτης είναι γυρισμένος στη θέση “ON” και σταματήσει η μηχανή, ελέγξτε τα εξής:

- Ο διακόπτης της μπαταρίας είναι γυρισμένος στη θέση “ON”.
- Η μπαταρία είναι σωστά συνδεδεμένη.
- Η μπαταρία βρίσκεται σε καλή κατάσταση.

- Αν το σύστημα προειδοποίησης εξακολουθεί να παραμένει ενεργοποιημένο, ακόμα και αν δεν είναι σε λειτουργία η μηχανή ή διάφορα ηλεκτρικά εξαρτήματα, φροντίστε να συμβουλευθείτε το συντομότερο αντιπρόσωπο της SUZUKI Marine ή συνεργείο εξουσιοδοτημένο.

ΣΥΣΤΗΜΑ ΠΡΟΕΙΔΟΠΟΙΗΣΗΣ ΗΛΕΚΤΡΟΝΙΚΟΥ ΕΛΕΓΧΟΥ ΓΚΑΖΙΟΥ ΚΑΙ ΚΙΒΩΤΙΟΥ ΤΑΧΥΤΗΤΩΝ

ΣΥΣΤΗΜΑ ΠΡΟΕΙΔΟΠΟΙΗΣΗΣ ΤΗΣ ΜΟΝΑΔΑΣ ΕΛΕΓΧΟΥ ΕΠΙΚΟΙΝΩΝΙΑΣ

Το σύστημα αυτό ενεργοποιείται στην περίπτωση σφαλμάτων στο σύστημα ελέγχου των ηλεκτρονικών συστημάτων γκαζιού και κιβωτίου ταχυτήτων.

Αν ενεργοποιηθεί το σύστημα, θα εμφανιστούν στην οθόνη το μήνυμα “Check Control Unit C.” και το εικονίδιο προειδοποίησης συναγερμού και θα ηχήσει ο βομβητής.

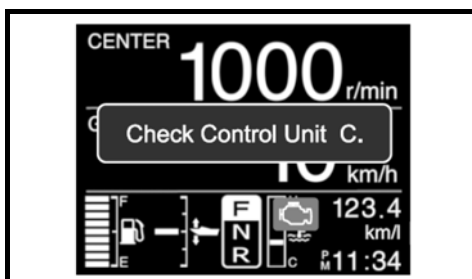

Η ένδειξη “Check Control Unit C.” σβήνει μόλις πατήσετε οποιοδήποτε πλήκτρο του οργάνου. Εντούτοις, το σύστημα προειδοποίησης θα ενεργοποιείται συνέχεια μέχρι να εξαλειφθεί η αιτία.

ΠΡΟΣΟΧΗ

Εάν το σύστημα ενεργοποιηθεί χωρίς κανέναν προφανή λόγο, ίσως υπάρχει πρόβλημα με το σύστημα. Συμβουλευθείτε τον αντιπρόσωπο της SUZUKI Marine ή συνεργείο εξουσιοδοτημένο.

ΣΥΣΤΗΜΑ ΠΡΟΕΙΔΟΠΟΙΗΣΗΣ ΤΟΥ ΔΕΥΤΕΡΟΥ ΧΕΙΡΙΣΤΗΡΙΟΥ

Το σύστημα αυτό ενεργοποιείται στην περίπτωση σφαλμάτων στο σύστημα ελέγχου του δευτέρου χειριστηρίου.

Αν ενεργοποιηθεί το σύστημα, θα εμφανιστούν στην οθόνη το μήνυμα “Check 2nd Station” και το εικονίδιο προειδοποίησης συναγερμού και θα ηχήσει ο βομβητής.

Όταν είναι ενεργοποιημένο το σύστημα αυτό, η μηχανή δεν ελέγχεται από το δεύτερο χειριστήριο αλλά μπορεί να ελέγχεται από το πρώτο.

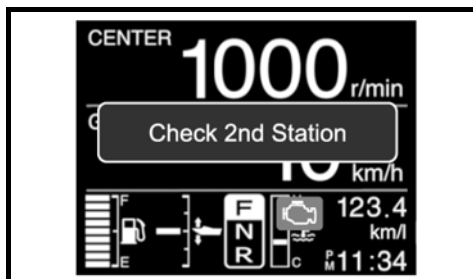

Η ένδειξη “Check 2nd Station” σβήνει μόλις πατήσετε οποιοδήποτε πλήκτρο του οργάνου. Εντούτοις, το σύστημα προειδοποίησης θα ενεργοποιείται συνέχεια μέχρι να εξαλειφθεί η αιτία.

ΠΡΟΣΟΧΗ

Εάν το σύστημα ενεργοποιηθεί χωρίς κανέναν προφανή λόγο, ίσως υπάρχει πρόβλημα με το σύστημα. Συμβουλευθείτε τον αντιπρόσωπο της SUZUKI Marine ή συνεργείο εξουσιοδοτημένο.

ΣΥΣΤΗΜΑ ΠΡΟΕΙΔΟΠΟΙΗΣΗΣ ΤΟΥ ΣΥΣΤΗΜΑΤΟΣ ΓΚΑΖΙΟΥ

Το σύστημα αυτό ενεργοποιείται στην περίπτωση σφαλμάτων στο σύστημα ελέγχου του ηλεκτρονικού γκαζιού.

Αν ενεργοποιηθεί αυτό το σύστημα, θα εμφανιστούν στην οθόνη το μήνυμα “Check Throttle System” και το εικονίδιο προειδοποίησης συναγερμού και θα ηχήσει ο βομβητής. Επιπλέον, οι μέγιστες στροφές της μηχανής περιορίζονται στις 2.000 στροφές/λεπτό.



Η ένδειξη “Check Throttle System” σβήνει μόλις πατήσετε οποιοδήποτε πλήκτρο του

οργάνου. Εντούτοις, το σύστημα προειδοποίησης θα ενεργοποιείται συνέχεια μέχρι να εξαλειφθεί η αιτία.

ΠΡΟΣΟΧΗ

Εάν το σύστημα ενεργοποιηθεί χωρίς κανέναν προφανή λόγο, συμβουλευθείτε τον αντιπρόσωπο της SUZUKI Marine ή συνεργείο εξουσιοδοτημένο.

ΣΥΣΤΗΜΑ ΠΡΟΕΙΔΟΠΟΙΗΣΗΣ ΤΟΥ ΕΛΕΓΧΟΥ ΚΙΒΩΤΙΟΥ ΤΑΧΥΤΗΤΩΝ

Το σύστημα αυτό ενεργοποιείται στην περίπτωση σφαλμάτων στο σύστημα ελέγχου του ηλεκτρονικού κιβωτίου ταχυτήτων.

Αν ενεργοποιηθεί το σύστημα, θα εμφανιστούν στην οθόνη το μήνυμα “Check Shift Control” και το εικονίδιο προειδοποίησης συναγερμού και θα ηχήσει ο βομβητής.

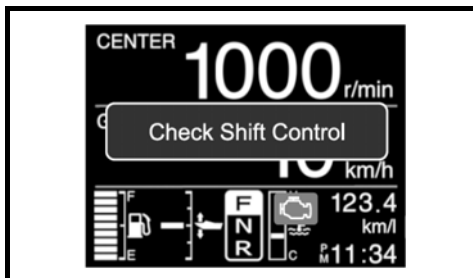

Όταν είναι ενεργοποιημένο το σύστημα αυτό, οι στροφές της μηχανής και το κιβώτιο ταχυτήτων δεν παίρνουν εντολές από το τηλεχειριστήριο, ενώ η μηχανή μπορεί να λειτουργήσει στο ρελαντί.

Μετατοπίζοντας το τηλεχειριστήριο στη νεκρά και πατώντας το διακόπτη THROTTLE ONLY (MONO ΓΚΑΖΙ), η ταχύτητα της μηχανής μπορεί να ρυθμιστεί μέσω του τηλεχειριστηρίου στις 2.000 στροφές/λεπτό περίπου.

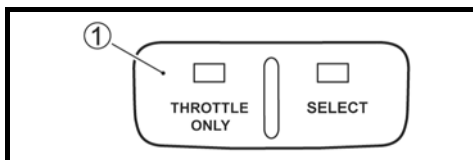

ΣΗΜΕΙΩΣΗ:

Όσο εμφανίζεται στην οθόνη το μήνυμα “Check Shift Control”, ο συμπλέκτης δεν μπορεί να μετακινηθεί στη θέση Πρόσω, Νεκρά και Ανάποδα.

Η ένδειξη “Check Shift Control” σβήνει μόλις πατήσετε οποιοδήποτε πλήκτρο του οργάνου. Εντούτοις, το σύστημα προειδοποίησης θα ενεργοποιείται συνέχεια μέχρι να εξαλειφθεί η αιτία.

ΠΡΟΣΟΧΗ

Εάν το σύστημα ενεργοποιηθεί χωρίς κανέναν προφανή λόγο, ίσως υπάρχει πρόβλημα με το σύστημα. Συμβουλευθείτε τον αντιπρόσωπο της SUZUKI Marine ή συνεργείο εξουσιοδοτημένο.

ΣΥΣΤΗΜΑ ΕΠΙΚΟΙΝΩΝΙΑΣ ΠΡΟΕΙΔΟΠΟΙΗΣΗΣ ΤΟΥ ΟΡΓΑΝΟΥ

Το σύστημα αυτό ενεργοποιείται στην περίπτωση που υπάρχει σφάλμα επικοινωνίας του οργάνου.

Αν ενεργοποιηθεί αυτό το σύστημα, θα εμφανιστούν στην οθόνη το μήνυμα “Check Gauge C.” και το εικονίδιο προειδοποίησης συναγερμού και θα ηχήσει ο βομβητής.

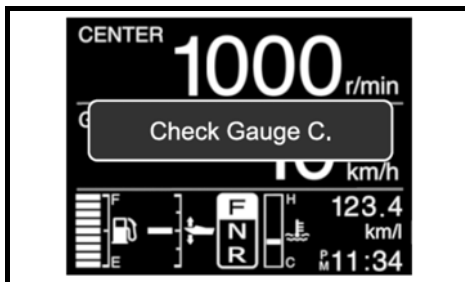

Η ένδειξη “Check Gauge C.” σβήνει μόλις πατήσετε οποιοδήποτε πλήκτρο του οργάνου. Εντούτοις, το σύστημα προειδοποίησης θα ενεργοποιείται συνέχεια μέχρι να εξαλειφθεί η αιτία.

Η ένδειξη “Check Gauge C.” σβήνει μόλις πατήσετε οποιοδήποτε πλήκτρο του οργάνου. Εντούτοις, το σύστημα προειδοποίησης θα ενεργοποιείται συνέχεια μέχρι να εξαλειφθεί η αιτία.

ΠΡΟΣΟΧΗ

Εάν το σύστημα ενεργοποιηθεί χωρίς κανέναν προφανή λόγο, ίσως υπάρχει πρόβλημα με το σύστημα. Συμβουλευθείτε τον αντιπρόσωπο της SUZUKI Marine ή συνεργείο εξουσιοδοτημένο.

ΣΥΣΤΗΜΑ ΠΡΟΕΙΔΟΠΟΙΗΣΗΣ ΡΥΘΜΙΣΗΣ ΣΤΑΘΜΟΥ ΓΙΑ ΛΕΙΤΟΥΡΓΙΑ ΣΥΡΤΗΣ

Το σύστημα αυτό ενεργοποιείται στην περίπτωση που έχει ξεκινήσει η λειτουργία ΣΥΡΤΗΣ στην οθόνη του οργάνου του πιλοτηρίου, ενώ η λειτουργία ΣΥΡΤΗΣ δεν είναι διαθέσιμη.

Αν ενεργοποιηθεί αυτό το σύστημα, θα εμφανιστεί στην οθόνη το μήνυμα “Check Station Setting”.

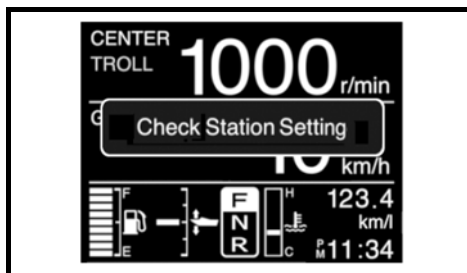

Προσδιορίστε σε ποιο πιλοτήριο είναι αναμμένη η λυχνία Επιλογής (SELECT) πάνω στο χειριστήριο και εκτελέστε τη Λειτουργία ΣΥΡΤΗΣ από την οθόνη του οργάνου του πιλοτηρίου όπου έχει ανάψει η ΛΥΧΝΙΑ ΕΠΙΛΟΓΗΣ (SELECT) πάνω στο χειριστήριο.

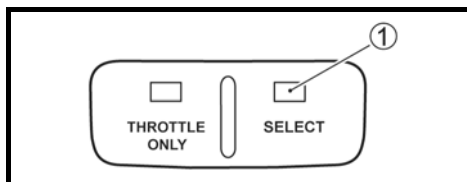

Θα εμφανιστεί η ένδειξη **TROLL** στην οθόνη του οργάνου, όπου είναι διαθέσιμη η λειτουργία ΣΥΡΤΗΣ.

Η ένδειξη “Check Station Setting” σβήνει μόλις πατήσετε οποιοδήποτε πλήκτρο του οργάνου.

ΣΥΣΤΗΜΑ ΠΡΟΕΙΔΟΠΟΙΗΣΗΣ ΚΑΤΑΣΤΑΣΗΣ ΣΥΡΤΗΣ

Το σύστημα αυτό ενεργοποιείται στην περίπτωση που η λειτουργία δεν μπορεί να αλλάξει σε λειτουργία ΣΥΡΤΗΣ.

Αν ενεργοποιηθεί αυτό το σύστημα, θα εμφανιστεί στην οθόνη το μήνυμα “Check Troll Condition”.

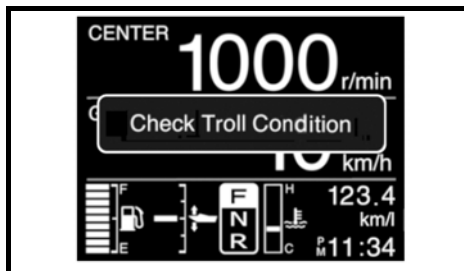

Βεβαιωθείτε ότι ο μοχλός του τηλεχειριστήριου βρίσκεται στη θέση πρόσω ή ανάποδα και ότι το γκάτζι είναι τελείως κλειστό.

Ανατρέξτε στην ενότητα «Ρύθμιση της Λειτουργίας Συρτής».

Η ένδειξη “Check Troll Condition” σβήνει μόλις πατήσετε οποιοδήποτε πλήκτρο του οργάνου.

ΣΥΣΤΗΜΑ ΠΡΟΕΙΔΟΠΟΙΗΣΗΣ ΣΥΣΤΗΜΑΤΟΣ ΣΥΡΤΗΣ

Τα τρέχοντα ECM και BCM της εξωλέμβιας μηχανής σας δεν ισχύουν για το σύστημα λειτουργίας συρτής.

Αν ενεργοποιηθεί αυτό το σύστημα, θα εμφανιστεί στην οθόνη το μήνυμα “Check Troll System”.

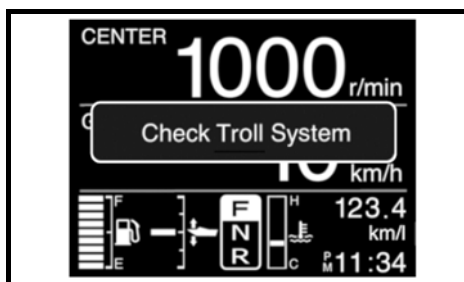

Η ένδειξη “Check Troll System” σβήνει μόλις πατήσετε οποιοδήποτε πλήκτρο του οργάνου. Αν αυτό το σύστημα ενεργοποιηθεί, συμβουλευθείτε τον αντιπρόσωπο της SUZUKI Marine ή συνεργείο εξουσιοδοτημένο.

ΔΙΑΓΝΩΣΤΙΚΟ ΣΥΣΤΗΜΑ ΣΥΣΤΗΜΑΤΟΣ ΕΚΚΙΝΗΣΗΣ ΧΩΡΙΣ ΚΛΕΙΔΙ

(ΑΝ ΕΧΕΤΕ ΕΞΟΠΛΙΣΤΕΙ ΜΕ ΤΟ
ΣΥΣΤΗΜΑ ΕΚΚΙΝΗΣΗΣ ΧΩΡΙΣ ΚΛΕΙΔΙ)

ΣΥΣΤΗΜΑ ΠΡΟΕΙΔΟΠΟΙΗΣΗΣ ΤΗΛΕΧΕΙΡΙΣΤΗΡΙΟΥ-ΚΛΕΙΔΙΟΥ

Αυτό το σύστημα ενεργοποιείται όταν συμβεί σφάλμα στην αναγνώριση του τηλεχειριστήριου-κλειδιού.

Αν ενεργοποιηθεί αυτό το σύστημα, θα εμφανιστούν στην οθόνη το μήνυμα “Check Keyless FOB” (Ελέγξτε το Τηλεχειριστήριο) και το εικονίδιο προειδοποίησης συναγερμού.

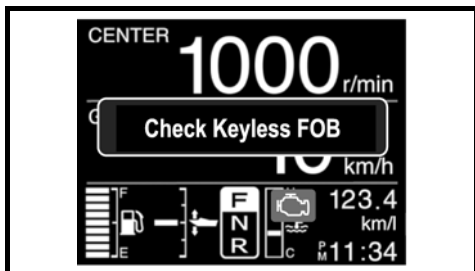

Η ένδειξη “Check Keyless FOB” σβήνει μόλις πατήσετε οποιοδήποτε πλήκτρο του οργάνου. Εντούτοις, το σύστημα προειδοποίησης θα ενεργοποιείται συνέχεια μέχρι να εξαλειφθεί η αιτία.

ΣΗΜΕΙΩΣΗ:

- Αν εμφανιστεί το μήνυμα “Check Keyless FOB”, ελέγξτε τα εξής:
 - Βεβαιωθείτε ότι το τηλεχειριστήριο-κλειδί βρίσκεται εντός του εύρους επικοινωνίας του Συστήματος Εκκίνησης Χωρίς Κλειδί.
 - Βεβαιωθείτε ότι η επικοινωνία του τηλεχειριστήριου-κλειδιού είναι ανοιχτή (στη θέση “ON”). (Ανατρέξτε στο τμήμα «Αλλαγή του Τρόπου Επικοινωνίας του τηλεχειριστήριου-κλειδιού».)
 - Δεν υπάρχει κάποιο αντικείμενο που παρεμβάλλει στα ραδιοκύματα μεταξύ του τηλεχειριστήριου-κλειδιού και της μονάδας ελέγχου χωρίς κλειδί.
 - Η μπαταρία του τηλεχειριστήριου-κλειδιού διαθέτει επαρκή χωρητικότητα.
 - Το τηλεχειριστήριο-κλειδί είναι έγκυρο για το Σύστημα Εκκίνησης Χωρίς Κλειδί του σκάφους σας.

- Αν αυτό το σύστημα προειδοποίησης ενεργοποιείται συνέχεια, συμβουλευθείτε αντιπρόσωπο της SUZUKI Marine ή συνεργείο εξουσιοδοτημένο το συντομότερο δυνατόν.

ΣΥΣΤΗΜΑ ΠΡΟΕΙΔΟΠΟΙΗΣΗΣ ΜΠΑΤΑΡΙΑΣ ΤΗΛΕΧΕΙΡΙΣΤΗΡΙΟΥ- ΚΛΕΙΔΙΟΥ

Το σύστημα προειδοποίησης ενεργοποιείται όταν η τάση της μπαταρίας του τηλεχειριστήριου-κλειδιού πέσει σε τέτοιο σημείο που να μπορεί να επηρεάσει την απόδοση του τηλεχειριστήριου-κλειδιού.

Αν ενεργοποιηθεί αυτό το σύστημα, θα εμφανιστούν στην οθόνη το μήνυμα “Keyless Unit Battery Low” (Χαμηλή Μπαταρία Τηλεχειριστήριου-Κλειδιού και το εικονίδιο προειδοποίησης συναγερμού και θα ηχήσει ο βομβητής.

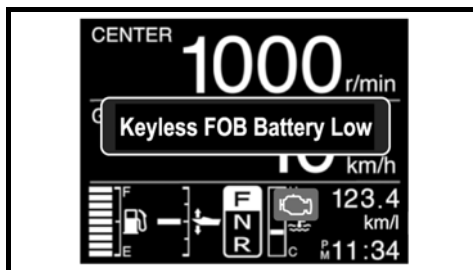

Η ένδειξη “Keyless Unit Battery Low” σβήνει μόλις πατήσετε οποιοδήποτε πλήκτρο του οργάνου. Εντούτοις, το σύστημα προειδοποίησης θα ενεργοποιείται συνέχεια μέχρι να εξαλειφθεί η αιτία.

ΣΗΜΕΙΩΣΗ:

Αν ενεργοποιηθεί αυτό το σύστημα, αντικαταστήστε τη μπαταρία του τηλεχειριστήριου-κλειδιού. (Ανατρέξτε στην ενότητα ΑΝΤΙΚΑΤΑΣΤΑΣΗ ΜΠΑΤΑΡΙΑΣ ΤΗΛΕΧΕΙΡΙΣΤΗΡΙΟΥ-ΚΛΕΙΔΙΟΥ).

ΣΥΣΤΗΜΑ ΠΡΟΕΙΔΟΠΟΙΗΣΗΣ ΜΟΝΑΔΑΣ ΕΛΕΓΧΟΥ ΕΚΚΙΝΗΣΗΣ ΧΩΡΙΣ ΚΛΕΙΔΙ

Αυτό το σύστημα ενεργοποιείται όταν η τάση της 12-volt μπαταρίας της μονάδας ελέγχου (δηλαδή Μπαταρία 12V μηχανής) πέσει σε τέτοιο σημείο που να μπορεί να επηρεάσει την απόδοση του τηλεχειριστήριου-κλειδιού.

Αν ενεργοποιηθεί αυτό το σύστημα, θα εμφανιστούν στην οθόνη το μήνυμα “Keyless Unit Battery Low” (Χαμηλή Μπαταρία Τηλεχειριστήριου-Κλειδιού και το εικονίδιο προειδοποίησης συναγερμού .

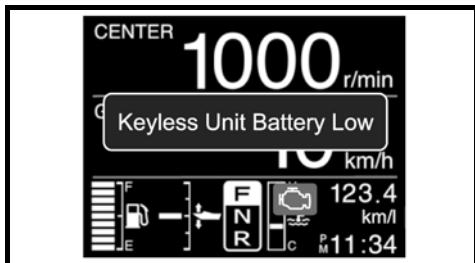

Η ένδειξη “Keyless Unit Battery Low” σβήνει μόλις πατήσετε οποιοδήποτε πλήκτρο του οργάνου. Εντούτοις, το σύστημα προειδοποίησης θα ενεργοποιείται συνέχεια μέχρι να εξαλειφθεί η αιτία.

ΣΗΜΕΙΩΣΗ:

- Αν εμφανιστεί το μήνυμα “Keyless Unit Battery Low”, ελέγξτε τα εξής:
 - Η 12-volt μπαταρία είναι σε καλή κατάσταση.
 - Δεν υπάρχει επαφή στους πόλους της μπαταρίας.
- Αν αυτό το σύστημα ενεργοποιείται συνέχεια, συμβουλευθείτε αντιπρόσωπο της SUZUKI Marine ή συνεργείο εξουσιοδοτημένο.

ΔΙΑΓΝΩΣΤΙΚΟ ΣΥΣΤΗΜΑ

Στην περίπτωση κατά την οποία παρουσιαστεί κάποια μη κανονική ένδειξη σε κάποιον από τους αισθητήρες που επικοινωνούν με τον εγκέφαλο της μηχανής, το σύστημα αυτοδιάγνωσης ειδοποιεί αυτόματα το χειριστή.

Όταν το σύστημα ενεργοποιηθεί, το μήνυμα “Check Engine X-X” θα εμφανιστεί στην οθόνη του οργάνου και ο βομβητής θα ηχήσει.

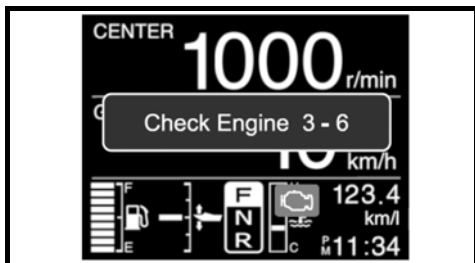

Η ένδειξη “Check Engine X-X” σβήνει μόλις πατήσετε οποιοδήποτε πλήκτρο του οργάνου. Εντούτοις, το σύστημα προειδοποίησης θα ενεργοποιείται συνέχεια μέχρι να εξαλειφθεί η αιτία.

Επίσης έχει ενσωματωθεί ένα σύστημα αυτοπροστασίας, το οποίο επιτρέπει τη λειτουργία με περιορισμένες στροφές, ακόμα και σε τέτοια προβληματική κατάσταση.

ΣΗΜΕΙΩΣΗ:

- Αν έχετε εξοφλιστεί με το Σύστημα Εκκίνησης Χωρίς Κλειδί:
Αυτός ο διαγνωστικός κωδικός είναι σχεδιασμένος να εμφανίζεται όταν το Σύστημα Εκκίνησης Χωρίς Κλειδί είναι στη θέση ON.
Αν δεν έχετε εξοφλιστεί με το Σύστημα Εκκίνησης Χωρίς Κλειδί:
Αυτός ο διαγνωστικός κωδικός είναι σχεδιασμένος να εμφανίζεται όταν ο βασικός διακόπτης είναι ενεργοποιημένος.
- Η λειτουργία του βομβητή όταν έχει ενεργοποιηθεί το διαγνωστικό σύστημα μπορεί να αναιρεθεί πιέζοντας μέσα το βασικό διακόπτη.

ΠΡΟΣΟΧΗ

Αν το διαγνωστικό σύστημα ενεργοποιηθεί ενώ λειτουργεί η εξωλέμβια μηχανή σας, υπάρχει μία ανώμαλη κατάσταση στο σήμα κάποιου αισθητήρα του συστήματος ελέγχου.
Συμβουλευθείτε τον εξουσιοδοτημένο αντιπρόσωπο της Suzuki Marine για να επιδιορθώσει το σύστημα ελέγχου.

ΣΥΣΤΗΜΑ ΥΠΕΝΘΥΜΙΣΗΣ ΑΛΛΑΓΗΣ ΛΑΔΙΟΥ

Το σύστημα αυτό ενημερώνει το χρήστη για τα διαστήματα αλλαγής λαδιού της μηχανής. Καταγράφει τις ώρες λειτουργίας της μηχανής και προειδοποιεί όταν οι απαιτούμενες ώρες έχουν συμπληρωθεί (ανατρέξτε στο κεφάλαιο ΕΛΕΓΧΟΣ ΚΑΙ ΣΥΝΤΗΡΗΣΗ και στην τελευταία σελίδα).

ΕΝΕΡΓΟΠΟΙΗΣΗ ΤΟΥ ΣΥΣΤΗΜΑΤΟΣ

Όταν οι προκαθορισμένες ώρες συμπληρωθούν, θα εμφανιστεί στην οθόνη το μήνυμα “Change Oil” και θα ηχήσει ο βομβητής. Αυτές

οι ενδείξεις θα επαναλαμβάνονται μέχρι να ακυρωθεί η ενεργοποίηση του συστήματος.

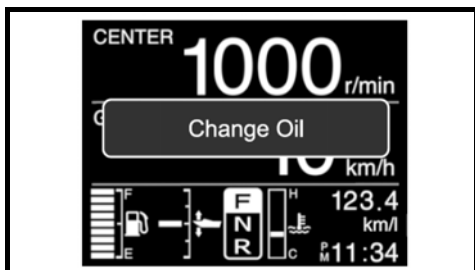

ΑΚΥΡΩΣΗ ΤΟΥ ΣΥΣΤΗΜΑΤΟΣ

Για μονή μηχανή:

1. Αν έχετε εξοπλιστεί με Σύστημα Εκκίνησης Χωρίς Κλειδί:

Πιέστε και κρατήστε πατημένο το διακόπτη της μηχανής ① για περισσότερο από 2 δευτερόλεπτα για να απενεργοποιηθεί το σύστημα (Πολυόργανο).

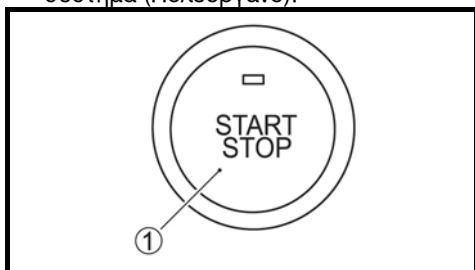

Αν δεν έχετε εξοπλιστεί με Σύστημα Εκκίνησης Χωρίς Κλειδί:
Γυρίστε το βασικό διακόπτη στη θέση "ON".

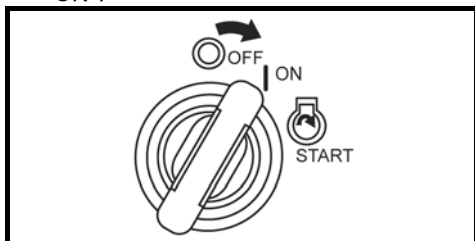

2. Τραβήξτε και αφαιρέστε την ασφάλεια ② από το διακόπτη ασφαλείας.
3. Τραβήξτε το διακόπτη ασφαλείας ③ τρεις (3) φορές μέσα σε δέκα δευτερόλεπτα. Ένα σύντομο μπιπ θα ακουστεί αν η ακύρωση έχει επιτευχθεί.

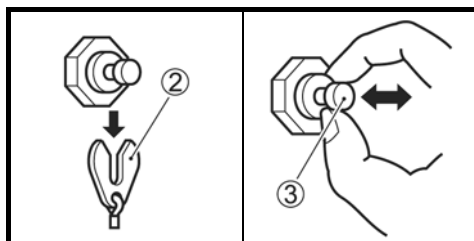

4. Αν έχετε εξοπλιστεί με Σύστημα Εκκίνησης Χωρίς Κλειδί:

Πιέστε και κρατήστε πατημένο το διακόπτη της μηχανής ① για περισσότερο από 2 δευτερόλεπτα για να απενεργοποιηθεί το σύστημα (Πολυόργανο).

ΣΗΜΕΙΩΣΗ:

Το Σύστημα Εκκίνησης Χωρίς Κλειδί μπορεί, επίσης, να γυρίσει σε κατάσταση μη λειτουργίας πιέζοντας το πλήκτρο κλειδώματος στο τηλεχειριστήριο-κλειδί.

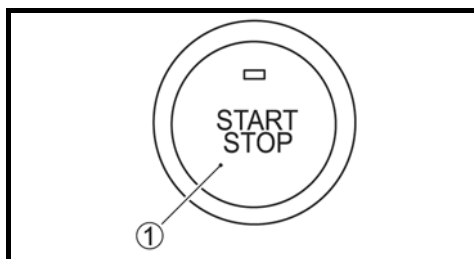

Αν δεν έχετε εξοπλιστεί με Σύστημα Εκκίνησης Χωρίς Κλειδί:

Γυρίστε το βασικό διακόπτη στη θέση "OFF".

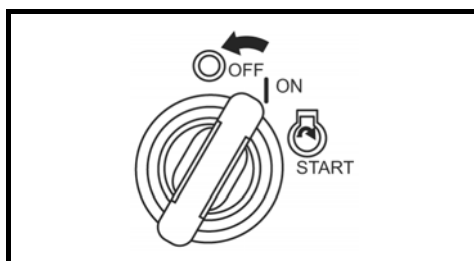

5. Τοποθετήστε την ασφάλεια ② στην αρχική της θέση.

Για πολλές μηχανές:

1. Αν έχετε εξοπλιστεί με Σύστημα Εκκίνησης Χωρίς Κλειδί:

Πιέστε και κρατήστε πατημένο το διακόπτη της μηχανής ① για περισσότερο από 2 δευτερόλεπτα για να ενεργοποιηθεί το σύστημα (Πολυόργανο).

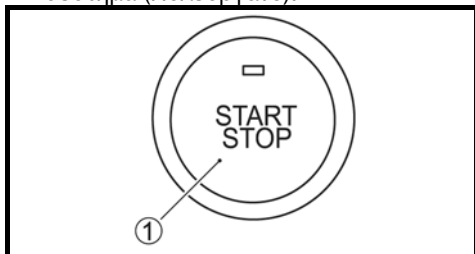

Αν δεν έχετε εξοπλιστεί με Σύστημα Εκκίνησης Χωρίς Κλειδί:
Γυρίστε το βασικό διακόπτη στη θέση "ON".

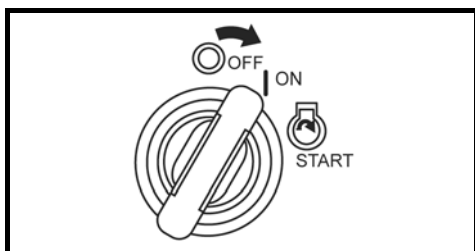

2. Τραβήξτε και αφαιρέστε την ασφάλεια ② από το διακόπτη ασφαλείας.
3. Πιέστε το διακόπτη "start/stop" ③ τρεις (3) φορές μέσα σε δέκα δευτερόλεπτα. Ένας σύντομος ήχος θα ακουστεί αν η ακύρωση έχει επιτευχθεί.

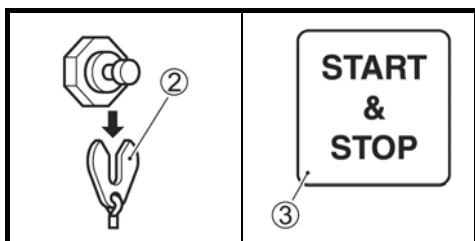

4. Αν έχετε εξοπλιστεί με Σύστημα Εκκίνησης Χωρίς Κλειδί:
Πιέστε και κρατήστε πατημένο το διακόπτη της μηχανής ① για περισσότερο από 2 δευτερόλεπτα για να απενεργοποιηθεί το σύστημα (Πολυόργανο)

ΣΗΜΕΙΩΣΗ:

Το Σύστημα Εκκίνησης Χωρίς Κλειδί μπορεί, επίσης, να γυρίσει σε κατάσταση μη λειτουργίας

γίας πιέζοντας το πλήκτρο κλειδώματος στο τηλεχειριστήριο-κλειδί.

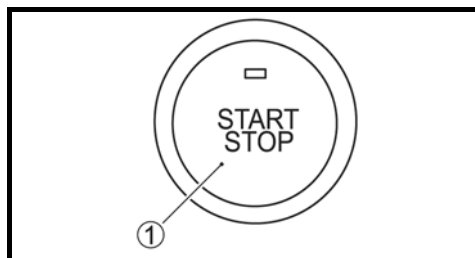

Αν δεν έχετε εξοπλιστεί με Σύστημα Εκκίνησης Χωρίς Κλειδί:
Γυρίστε το βασικό διακόπτη στη θέση "OFF".

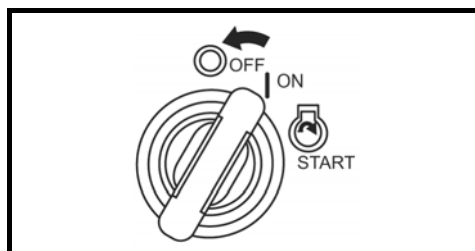

5. Τοποθετήστε την ασφάλεια ② στην αρχική της θέση.

ΣΗΜΕΙΩΣΗ:

- Ακύρωση του συστήματος μπορεί να γίνει ανεξάρτητα με το αν έχει γίνει ή όχι αλλαγή λαδιών. Από τη στιγμή που το σύστημα ενεργοποιηθεί, η SUZUKI συνιστά να γίνει οπωσδήποτε αλλαγή λαδιών πριν το σύστημα ακυρωθεί.
- Αν γίνει αλλαγή λαδιών πριν την ενεργοποίηση του συστήματος, θα πρέπει να γίνει ακύρωση όταν αυτό ενεργοποιηθεί.

ΣΥΣΤΗΜΑ ΠΡΟΕΙΔΟΠΟΙΗΣΗΣ ΣΤΑΜΑΤΗΜΑΤΟΣ ΤΗΣ ΜΗΧΑΝΗΣ

Αυτό το σύστημα ενημερώνει το χειριστή όταν η μηχανή σταματήσει ενώ βρίσκεται σε λειτουργία. Όταν η μηχανή σταματήσει για κάποιο λόγο, ο βομβητής θα ηχήσει τρεις φορές.

ΣΥΣΤΗΜΑ ΠΡΟΕΙΔΟΠΟΙΗΣΗΣ ΥΠΑΡΞΗΣ ΝΕΡΟΥ ΣΤΟ ΚΑΥΣΙΜΟ

Αυτή η μηχανή είναι εξοπλισμένη με ένα ενσωματωμένο φίλτρο καυσίμου / διαχωριστή νερού, με συνδεδεμένο σύστημα συναγερμού. Αυτό το σύστημα συναγερμού θα ενεργοποιηθεί μόλις διαχωρισμένο από το καύσιμο νερό υπερβεί έναν συγκεκριμένο όγκο.

Όταν το σύστημα ενεργοποιηθεί, το μήνυμα "Water in Fuel" και το εικονίδιο προειδοποίησης συναγερμού θα εμφανίζονται συνεχώς στην οθόνη και ο βομβητής θα ηχήσει, όταν η μηχανή βρίσκεται στο «νεκρό».

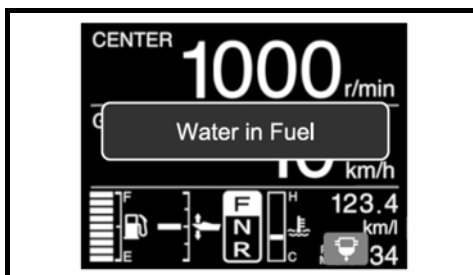

Η ένδειξη "Water in Fuel" σβήνει μόλις πατήσετε οποιοδήποτε πλήκτρο του οργάνου. Εντούτοις, το εικονίδιο προειδοποίησης θα εμφανίζεται συνέχεια μέχρι να εξαλειφθεί η αιτία.

Στην περίπτωση ενεργοποίησης του συστήματός αυτού, θα πρέπει να σβήσετε αμέσως τη μηχανή, εφόσον οι καιρικές συνθήκες το επιτρέπουν και ελέγξετε το φίλτρο καυσίμου / διαχωριστή νερού για τυχόν ύπαρξη νερού. Ή συμβουλευθείτε τον εξουσιοδοτημένο αντιπρόσωπο της Suzuki Marine.

Για έλεγχο και καθαρισμό του φίλτρου καυσίμου, ανατρέξτε στα κεφάλαια «ΦΙΛΤΡΟ ΚΑΥΣΙΜΟΥ ΧΑΜΗΛΗΣ ΠΙΕΣΗΣ» και «ΕΛΕΓΧΟΣ ΚΑΙ ΣΥΝΤΗΡΗΣΗ».

ΛΕΙΤΟΥΡΓΙΑ ΣΥΣΤΗΜΑΤΩΝ ΑΝΑΚΛΙΣΗΣ

ΥΠΟΒΟΗΘΟΥΜΕΝΗ ΡΥΘΜΙΣΗ ΙΣΟΣΤΑΘΜΙΣΗΣ ΚΑΙ ΚΛΙΣΗΣ (P.T.T.)

Η υποβοηθούμενη ρύθμιση ισοστάθμισης και κλίσης της μηχανής (P.T.T.) ενεργοποιείται πιέζοντας το διακόπτη. Για να ανασηκώσετε τη μηχανή, πιέστε το άνω μέρος του διακόπτη. Για να χαμηλώσετε τη μηχανή, πιέστε το κάτω μέρος του διακόπτη.

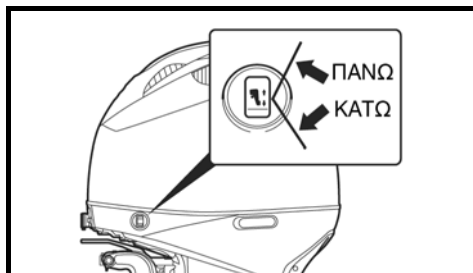
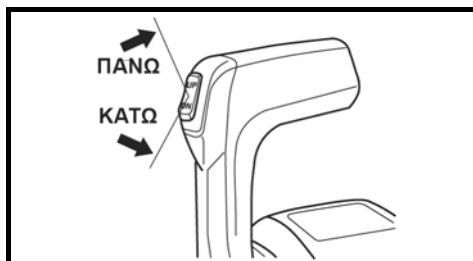

Αν έχετε εξοπλιστεί με Σύστημα Εκκίνησης Χωρίς Κλειδί:

▲ ΠΡΟΕΙΔΟΠΟΙΗΣΗ

Ο διακόπτης (P.T.T.) της πλαϊνής λεκάνης μπορεί να ενεργοποιηθεί κατά λάθος όταν το κλειδί του διακόπτη ανάφλεξης είναι στη θέση "OFF", προκαλώντας τραυματισμό. Κρατήστε μακριά τους ανθρώπους από την εξωλέμβιο μηχανή ώστε να αποφευχθεί τυχαία χρήση του συστήματος υποβοηθούμενης ρύθμισης ισοστάθμισης και κλίσης (P.T.T.)

Αν δεν έχετε εξοπλιστεί με Σύστημα Εκκίνησης Χωρίς Κλειδί:

▲ ΠΡΟΕΙΔΟΠΟΙΗΣΗ

Ο διακόπτης (Ρ.Τ.Τ.) της πλαινής λεκάνης μπορεί να ενεργοποιηθεί κατά λάθος όταν το κλειδί του διακόπτη ανάφλεξης είναι στη θέση “OFF”, προκαλώντας τραυματισμό. Κρατήστε μακριά τους ανθρώπους από την εξωλέμβιο μηχανή ώστε να αποφευχθεί τυχαιά χρήση του συστήματος υποβοηθούμενης ρύθμισης ισοστάθμισης και κλίσης (Ρ.Τ.Τ.)

ΣΗΜΕΙΩΣΗ:

Αν έχετε εξοπλιστεί με Σύστημα Εκκίνησης Χωρίς Κλειδί:

Ο διακόπτης Ρ.Τ.Τ. του μοχλού τηλεχειρισμού δεν μπορεί να ενεργοποιηθεί όταν το σύστημα εκκίνησης χωρίς κλειδί είναι στη θέση “OFF”.

Αν δεν έχετε εξοπλιστεί με Σύστημα Εκκίνησης Χωρίς Κλειδί:

Ο διακόπτης Ρ.Τ.Τ. του μοχλού τηλεχειρισμού δεν μπορεί να ενεργοποιηθεί όταν ο γενικός διακόπτης είναι κλειστός.

ΣΗΜΕΙΩΣΗ:

Η επαναλαμβανόμενη λειτουργία του διακόπτη Ρ.Τ.Τ. προκαλεί την υπερθέρμανση του κινητήρα Ρ.Τ.Τ. και το κύκλωμα προστασίας μπορεί να σταματήσει τη λειτουργία του κινητήρα. Όσο το κύκλωμα προστασίας είναι ενεργοποιημένο, ο διακόπτης Ρ.Τ.Τ. δεν λειτουργεί. Αυτή η μη λειτουργική κατάσταση του συστήματος ακυρώνεται μόλις επιλυθεί η υπερθέρμανση.

ΕΚΚΕΝΤΡΟ ΡΥΘΜΙΣΗΣ ΤΗΣ ΚΛΙΣΗΣ (DF300B/325A/350A)

Αν η εξωλέμβια μηχανή έρχεται σε επαφή με τη λεκάνη του σκάφους κατά την ανάκλιση, ρυθμίστε το έκκεντρο έτσι ώστε να καθοριστεί η μέγιστη κλίση.

1. Τοποθετήστε τη μηχανή στην κανονική θέση λειτουργίας.
2. Περιστρέψτε το έκκεντρο ρύθμισης της κλίσης:

Για να μειώσετε την κλίση, μετατοπίστε προς τα πάνω το έκκεντρο ⓐ.

Για να αυξήσετε την κλίση, μετατοπίστε προς τα κάτω το έκκεντρο ⓐ.

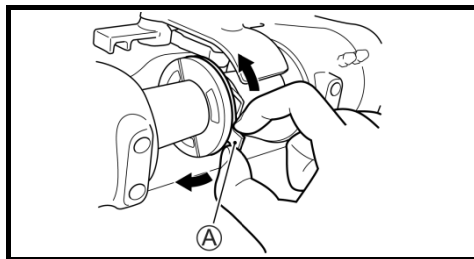

3. Για να ελέγξετε τη ρύθμιση, γείρετε τελείως τη μηχανή προς τα πάνω και βεβαιωθείτε πως δεν αγγίζει το σκάφος. Ρυθμίστε καλύτερα, αν χρειάζεται. Επαναφέρετε τη μηχανή στην κανονική θέση λειτουργίας για κάθε ρύθμιση και επαναλάβετε τον έλεγχο μετά από κάθε ρύθμιση.

▲ ΠΡΟΕΙΔΟΠΟΙΗΣΗ

Η ρύθμιση του έκκεντρου κλίσης δεν εμποδίζει την πλήρη ανύψωση της μηχανής, αν το κάτω τμήμα της μηχανής προσκρούσει με μεγάλη ταχύτητα σε ένα αντικείμενο. Τέτοια ανύψωση και χτύπημα στη λεκάνη μπορεί να κάνουν ζημιά στη μηχανή και το σκάφος, καθώς επίσης και να τραυματίσουν τους επιβάτες. Όλοι οι επιβάτες του σκάφους πρέπει να βρίσκονται μακριά από τη μηχανή όταν λειτουργεί με υψηλή ταχύτητα.

ΡΥΘΜΙΣΗ ΑΝΩΤΑΤΟΥ ΟΡΙΟΥ ΑΝΑΚΛΙΣΗΣ (DF300BMD/350AMD)

Αν η εξωλέμβια μηχανή έρχεται σε επαφή με τη λεκάνη του σκάφους κατά την ανάκλιση, η ρύθμιση του άνω ορίου θα πρέπει να επαναρυθμιστεί.

Εκτελέστε αυτήν τη ρύθμιση αφού ακυρωθεί η τρέχουσα ρύθμιση θέσης, όπως εξηγείται στην ακόλουθη διαδικασία.

ΑΚΥΡΩΣΗ ΤΗΣ ΡΥΘΜΙΣΗΣ ΑΝΩΤΑΤΟΥ ΟΡΙΟΥ ΑΝΑΚΛΙΣΗΣ

1. Αν έχετε εξοπλιστεί με Σύστημα Εκκίνησης Χωρίς Κλειδί:

Πιέστε και κρατήστε πατημένο το διακόπτη της μηχανής ① για περισσότερο από 2 δευτερόλεπτα για να ενεργοποιηθεί το σύστημα (Πολυόργανο).

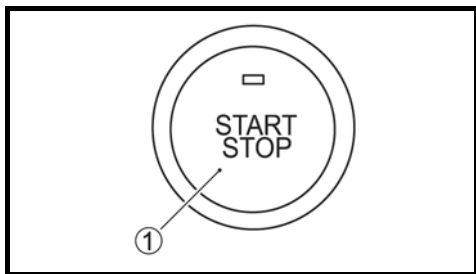

Αν δεν έχετε εξοπλιστεί με Σύστημα Εκκίνησης Χωρίς Κλειδί:
Γυρίστε το βασικό διακόπτη στη θέση "ON".

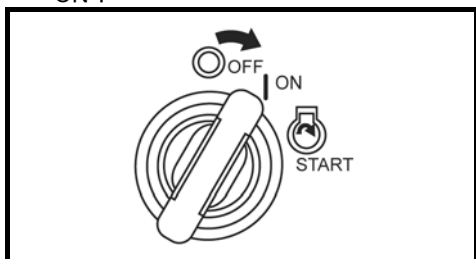

2. Τραβήξτε και αφαιρέστε την ασφάλεια ② από το διακόπτη ασφαλείας.

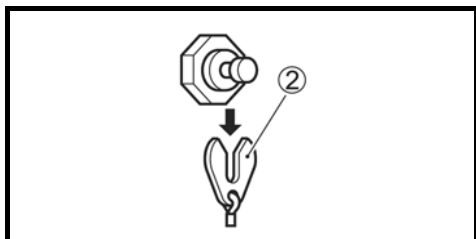

3. Βεβαιωθείτε ότι το η λαβή του τηλεχειριστηρίου είναι στη «νεκρά».
4. Επιβεβαιώστε ότι έχει ανάψει η λυχνία LED επιλογής, εάν όχι, πατήστε το διακόπτη επιλογής στο πλαίσιο του τηλεχειριστηρίου. Πατήστε τον διακόπτη "THROTTLE ONLY" (MONO ΓΚΑΖΙ) ③.

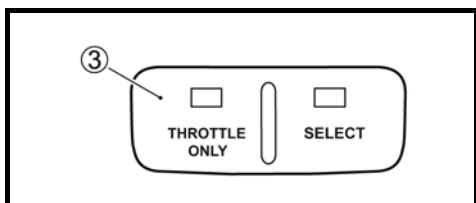

5. Μετακινήστε τη λαβή ελέγχου προς τα εμπρός μέχρι να ακουστεί ο βομβητής προειδοποίησης μία φορά.

Αυτή τη στιγμή, το μήνυμα "Set Limit Angle" (Ρύθμιση Ορίου Γωνίας) θα εμφανιστεί στην οθόνη του μετρητή.

Πατήστε το πάνω μέρος διακόπτη (UP) του διακόπτη ΡΤ.Τ. για τρία δευτερόλεπτα και ο βομβητής θα ηχήσει δύο φορές για λίγο, υποδεικνύοντας ότι η ρύθμιση έχει ακυρωθεί.

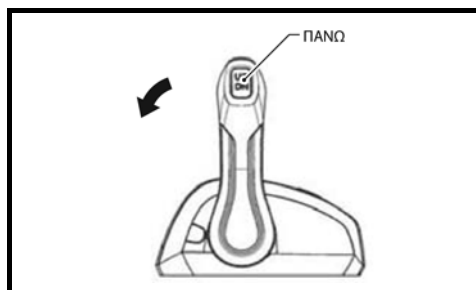

6. Επαναφέρετε το γκάζι στην πλήρως κλειστή θέση.

ΡΥΘΜΙΣΗ ΑΝΩΤΑΤΟΥ ΟΡΙΟΥ ΑΝΑΚΛΙΣΗΣ

▲ ΠΡΟΕΙΔΟΠΟΙΗΣΗ

Το ότι έχει ρυθμιστεί το ανώτατο όριο ανάκλισης δεν εξασφαλίζει ότι εάν το πόδι της μηχανής χτυπήσει σε κάποιο αντικείμενο με μεγάλη ταχύτητα, το κάλυμμα της μηχανής δεν θα χτυπήσει στο σκάφος. Ένα τέτοιο χτύπημα μπορεί να προκαλέσει βλάβη στη μηχανή, το σκάφος, αλλά και να τραυματίσει τους επιβαίνοντες. Κρατήστε όλους τους επιβαίνοντες μακριά από τη μηχανή όταν οδηγείτε με υψηλή ταχύτητα.

1. Αν έχετε εξοπλιστεί με Σύστημα Εκκίνησης Χωρίς Κλειδί:

Πιέστε και κρατήστε πατημένο το διακόπτη της μηχανής για περισσότερο από 2 δευτερόλεπτα για να ενεργοποιηθεί το σύστημα (Πολυόργανο).

Αν δεν έχετε εξοπλιστεί με Σύστημα Εκκίνησης Χωρίς Κλειδί:

Γυρίστε το βασικό διακόπτη στη θέση "ON".

2. Πιέστε το πάνω μέρος του διακόπτη (UP) για να επιτευχθεί η μέγιστη επιθυμητή κλίση της μηχανής.
3. Τραβήξτε και αφαιρέστε την ασφάλεια από το διακόπτη ασφαλείας.
4. Βεβαιωθείτε ότι το η λαβή του τηλεχειριστηρίου είναι στη «νεκρά».
5. Επιβεβαιώστε ότι έχει ανάψει η λυχνία LED επιλογής, εάν όχι, πατήστε το διακόπτη επιλογής στο πλαίσιο του τηλεχειριστηρίου. Πατήστε τον διακόπτη "THROTTLE ONLY" (ΜΟΝΟ ΓΚΑΖΙ).
6. Μετακινήστε τη λαβή ελέγχου προς τα εμπρός μέχρι να ακουστεί ο βομβητής προειδοποίησης μία φορά.
7. Πατήστε το πάνω μέρος (UP) του διακόπτη P.T.T. τρεις φορές μέσα σε τρία δευτερόλεπτα και ο βομβητής θα ηχήσει μία φορά σύντομα, υποδεικνύοντας ότι η ρύθμιση έχει γίνει αποδεκτή.
8. Επαναφέρετε το μοχλό του χειριστηρίου προς τα πίσω και τοποθετήστε ξανά την ασφάλεια στον διακόπτη ασφαλείας. Κινήστε την μηχανή τελείως πάνω και τελείως κάτω για να εξακριβώσετε ότι η ρύθμιση είναι σωστή.

ΧΕΙΡΟΚΙΝΗΤΗ ΡΥΘΜΙΣΗ ΚΛΙΣΗΣ

Αν δεν καταφέρετε να ρυθμίσετε την κλίση της μηχανής χρησιμοποιώντας το διακόπτη P.T.T., λόγω ηλεκτρικής βλάβης ή άλλου προβλήματος, μπορείτε να τη μετακινήσετε χειροκίνητα. Για να δώσετε κλίση στη μηχανή προς τα πάνω ή προς τα κάτω, γυρίστε τη βαλβίδα Ⓐ κατά δύο στροφές προς τα αριστερά, μετατοπίστε τη μηχανή στην επιθυμητή θέση και ξανασφίξτε τη βαλβίδα.

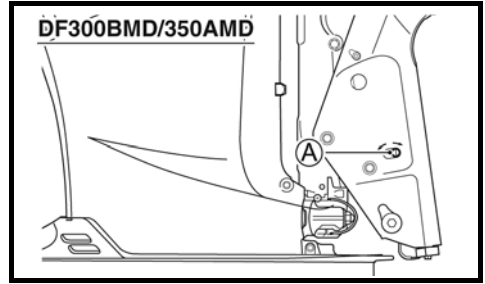
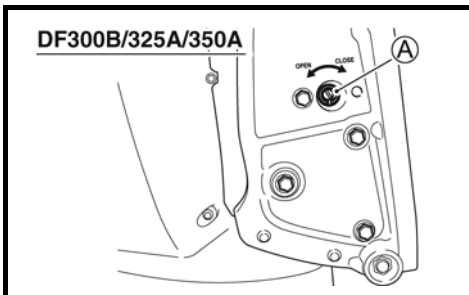

ΠΡΟΣΟΧΗ

Η μηχανή αυτή είναι πολύ βαριά. Όταν ρυθμίζετε την κλίση χειροκίνητα, μπορεί να τραυματίσετε τη μέση σας ή να γλιστρήσετε και να πέσετε προκαλώντας τραυματισμό.

Όταν ρυθμίζετε την κλίση χειροκίνητα, βεβαιωθείτε ότι το κράτημα και η στήριξή σας είναι σταθερά και ότι μπορείτε να υποστηρίξετε το βάρος της μηχανής.

ΕΛΑΣΜΑ ΥΠΟΣΤΗΡΙΞΗΣ

Το έλασμα υποστήριξης χρησιμεύει για να συγκρατεί τη μηχανή σε κεκλιμένη θέση και όχι για υποστήριξη κατά τη μεταφορά.

Για να τοποθετήσετε το έλασμα υποστήριξης:

1. Ανασηκώστε τέρμα τη μηχανή, πιέζοντας το διακόπτη "UP" (ΠΑΝΩ) του P.T.T.
2. Κατεβάστε τέρμα το έλασμα υποστήριξης, όπως φαίνεται στην εικόνα.
3. Κατεβάστε τη πιέζοντας το διακόπτη "DOWN" (ΚΑΤΩ) του P.T.T. μέχρι να στηριχθεί στο έλασμα.

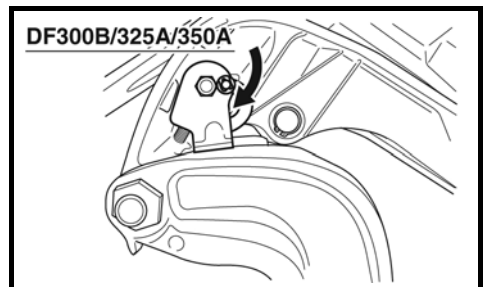

DF300BMD/350AMD

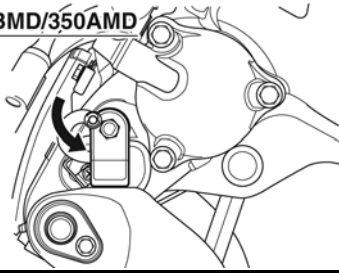

4. Συνεχίστε να λειτουργείτε το διακόπτη “DOWN” (ΚΑΤΩ) του P.T.T. έως ότου τα έμβολα του trim έχουν αποσυρθεί τελείως.

ΠΡΟΣΟΧΗ

Αν δεν αποσύρете τελείως τα έμβολα του trim όταν αφήνετε το σκάφος στο νερό, ενδέχεται να αλλοιωθούν ή να διαβρωθούν. Βεβαιωθείτε ότι έχουν αποσυρθεί τα έμβολα του trim όταν αφήνετε το σκάφος στο νερό.

Για να απελευθερώσετε το μοχλό, ανεβάστε τη μηχανή στην ανώτερη θέση, χρησιμοποιώντας το διακόπτη P.T.T., και ανασηκώστε το μοχλό ασφάλισης κλίσης.

Αν έχετε εξοπλιστεί με Σύστημα Εκκίνησης Χωρίς Κλειδί:

ΠΡΟΣΟΧΗ

Ο διακόπτης (P.T.T.) της πλάινης λεκάνης λειτουργεί όταν το σύστημα εκκίνησης χωρίς κλειδί είναι κλειστό. Αν κάποιος ενεργοποιήσει το διακόπτη P.T.T. ενώ κινείτε το έλασμα υποστήριξης, θα μπορούσε να τραυματιστεί το χέρι σας. Κρατήστε μακριά τους ανθρώπους από το διακόπτη P.T.T., όταν κινείτε το έλασμα υποστήριξης.

ΠΡΟΣΟΧΗ

Μπορεί να προκληθεί βλάβη αν χρησιμοποιείτε το έλασμα υποστήριξης όταν το σκάφος δεν έχει πλευρίσει ή δεν είναι ακίνητο. Το έλασμα υποστήριξης χρησιμεύει για να ανακουφίζει την πίεση από το σύστημα υποβοήθησης (P.T.T.) MONO όταν το σκάφος είναι ακίνητο. Δεν πρέπει ποτέ να χρησιμοποιείτε το έλασμα υπο-

στήριξης κατά τη ρυμούλκηση του σκάφους σε τρέιλερ. Συμβουλευθείτε το κεφάλαιο «ΡΥΜΟΥΛΚΗΣΗ».

Αν δεν έχετε εξοπλιστεί με Σύστημα Εκκίνησης Χωρίς Κλειδί:

ΠΡΟΣΟΧΗ

Ο διακόπτης (P.T.T.) της πλάινης λεκάνης λειτουργεί όταν το κλειδί εκκίνησης είναι γυρισμένο στο “OFF”. Αν κάποιος ενεργοποιήσει το διακόπτη P.T.T. ενώ κινείτε το έλασμα υποστήριξης, θα μπορούσε να τραυματιστεί το χέρι σας. Κρατήστε μακριά τους ανθρώπους από το διακόπτη P.T.T., όταν κινείτε το έλασμα υποστήριξης.

ΠΡΟΣΟΧΗ

Μπορεί να προκληθεί βλάβη αν χρησιμοποιείτε το έλασμα υποστήριξης όταν το σκάφος δεν έχει πλευρίσει ή δεν είναι ακίνητο. Το έλασμα υποστήριξης χρησιμεύει για να ανακουφίζει την πίεση από το σύστημα υποβοήθησης (P.T.T.) MONO όταν το σκάφος είναι ακίνητο. Δεν πρέπει ποτέ να χρησιμοποιείτε το έλασμα υποστήριξης κατά τη ρυμούλκηση του σκάφους σε τρέιλερ. Συμβουλευθείτε το κεφάλαιο «ΡΥΜΟΥΛΚΗΣΗ».

ΛΕΙΤΟΥΡΓΙΑ ΤΟΥ ΜΟΧΛΟΥ ΚΑΛΥΜΜΑΤΟΣ ΜΗΧΑΝΗΣ

ΑΦΑΙΡΕΣΗ ΚΑΛΥΜΜΑΤΟΣ ΜΗΧΑΝΗΣ

Αφαιρέστε το κάλυμμα μηχανής απασφαλίζοντας τους μοχλούς ①, ② και ③. Τραβήξτε έξω και γυρίστε προς τα πάνω τους μοχλούς για να ξεκλειδώσουν. Γυρίστε κάτω και σπρώξτε μέσα τους μοχλούς για να κλειδώσουν.

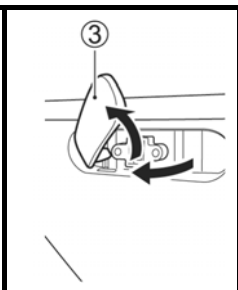
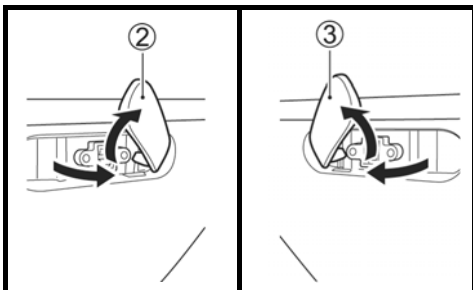
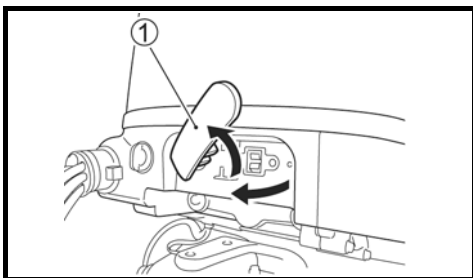

ΕΛΕΓΧΟΣ ΠΡΙΝ ΤΟΝ ΑΠΟΠΛΟΥ

▲ ΠΡΟΕΙΔΟΠΟΙΗΣΗ

Παράλειψη να επιθεωρήσετε το σκάφος και τη μηχανή πριν την έναρξη του ταξιδιού μπορεί να αποβεί επικίνδυνη. Κάνετε πάντοτε τους παρακάτω ελέγχους πριν τον απόπλου.

Είναι σημαντικό να βεβαιώνετε ότι το σκάφος και η μηχανή σας είναι σε καλή κατάσταση και ότι είστε κατάλληλα προετοιμασμένοι για κατάσταση έκτακτης ανάγκης. Πραγματοποιείτε πάντα τους εξής ελέγχους πριν τον απόπλου:

Σημεία που πρέπει να ελέγχετε:

- Βεβαιωθείτε πως έχετε μαζί σας την απαραίτητη ποσότητα καυσίμου για την ολοκλήρωση του ταξιδιού που θέλετε να κάνετε.
- Ελέγξτε τη στάθμη του λαδιού στη μηχανή.

ΠΡΟΣΟΧΗ

Η λειτουργία της μηχανής με ανεπαρκή ποσότητα λιπαντικού μπορεί να προκαλέσει εκτεταμένες ζημιές. Πάντα ελέγχετε τη στάθμη λαδιού πριν από κάθε ταξίδι και προσθέστε λάδι αν χρειάζεται.

Για να ελέγξετε τη στάθμη του λαδιού:

ΣΗΜΕΙΩΣΗ:

Για να έχετε τη σωστή ένδειξη της στάθμης του λαδιού, ο έλεγχος θα πρέπει να πραγματοποιηθεί όταν η μηχανή έχει κρυώσει.

1. Βεβαιωθείτε πως η μηχανή είναι σε κάθετη θέση και κατόπιν αφαιρέστε το κάλυμμα της μηχανής. Ανατρέξτε στην ενότητα «ΑΦΑΙΡΕΣΗ ΚΑΛΥΜΜΑΤΟΣ ΜΗΧΑΝΗΣ».
2. Γυρίστε το δείκτη λαδιού 90 μοίρες προς τα αριστερά και τραβήξτε τον έξω και σκουπίστε τον με ένα καθαρό πανί.

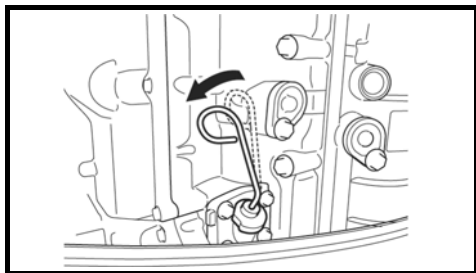

ΣΗΜΕΙΩΣΗ:

Αν το λάδι της μηχανής είναι βρώμικο ή έχει αλλοιωθεί το χρώμα του, θα πρέπει να αντικατασταθεί με νέο (Ανατρέξτε στο κεφάλαιο «ΕΛΕΓΧΟΣ ΚΑΙ ΣΥΝΤΗΡΗΣΗ» παράγραφος «ΛΙΠΑΝΤΙΚΟ ΚΙΝΗΤΗΡΑ»).

3. Για να ελέγξετε τη στάθμη του λαδιού, Σπρώξτε το δείκτη στην υποδοχή του μέχρι τέλους. Μη βιδώσετε το δείκτη λαδιού.

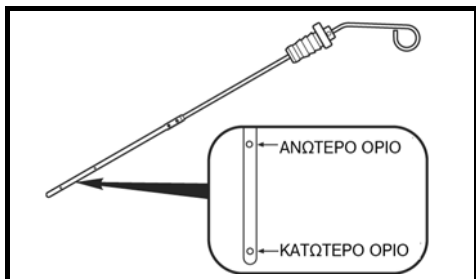

Η στάθμη του λαδιού θα πρέπει να βρίσκεται μεταξύ των δύο ενδείξεων του δείκτη. Αν η στάθμη βρίσκεται πολύ κοντά στην κάτω ένδειξη, συμπληρώστε μέχρι να φθάσει στην επάνω ένδειξη.

Για να συμπληρώσετε λάδια:

1. Αφαιρέστε την τάπα του λαδιού.
2. Συμπληρώστε με το κατάλληλο λιπαντικό μέχρι να φθάσει στην επάνω ένδειξη.

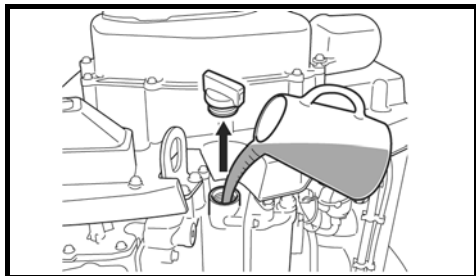

3. Εισάγετε το δείκτη λαδιού και γυρίστε τον 90 μοίρες προς τα δεξιά, πίσω στην αρχική του θέση, όπως φαίνεται στην εικόνα.

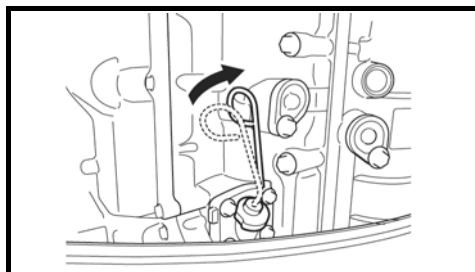

ΠΡΟΣΟΧΗ

Αν η λαβή του δείκτη λαδιού δεν είναι σωστά τοποθετημένη όταν τοποθετήσετε το κάλυμμα μηχανής, μπορεί να προκληθεί ζημιά στο δείκτη στάθμης λαδιού. Όταν πρόκειται να τοποθετήσετε το κάλυμμα μηχανής, βεβαιωθείτε ότι ο δείκτης λαδιού έχει τοποθετηθεί όπως φαίνεται στην εικόνα.

ΠΡΟΣΟΧΗ

Μεγαλύτερη ποσότητα λαδιού μπορεί να προκαλέσει προβλήματα στη μηχανή. Μη βάλετε περισσότερο λάδι από όσο χρειάζεται.

4. Σφίξτε καλά την τάπα του λαδιού.

- Ελέγξτε τη στάθμη των υγρών της μπαταρίας. Η στάθμη του υγρού θα πρέπει πάντα να βρίσκεται ανάμεσα στις ενδείξεις MIN και MAX. Αν η στάθμη των υγρών πέσει κάτω από την ένδειξη MIN, συμβουλευτείτε το κεφάλαιο «ΣΥΝΤΗΡΗΣΗ».
- Βεβαιωθείτε πως τα καλώδια της μπαταρίας είναι γερά στερεωμένα στους πόλους της.
- Κάντε οπτικό έλεγχο στην έλικα για να βεβαιωθείτε ότι δεν έχει κάποια ζημιά.
- Βεβαιωθείτε πως η μηχανή είναι ασφαλώς προσαρμοσμένη στον καθρέφτη του σκάφους.
- Βεβαιωθείτε για τη σωστή λειτουργία του συστήματος υποβοηθούμενης ρύθμισης ισοστάθμισης και κλίσης.
- Βεβαιωθείτε ότι έχετε τον απαραίτητο εξοπλισμό ανάγκης επάνω στο σκάφος

σας, όπως επαρκή σωσίβια για όλους τους επιβάτες, πυροσβεστήρα, φωτοβολίδες, άγκυρα, κουπιά, αντλία νερού, σχοινιά, κουτί πρώτων βοηθειών, εργαλειοθήκη με τα βασικά εργαλεία, κορδόνι για χειροκίνητη εκκίνηση ανάγκης, φακό, εφεδρικά καύσιμα και λάδια κ.λπ.

- Βεβαιωθείτε ότι ο διακόπτης διακοπής έκτακτης ανάγκης λειτουργεί σωστά.
- Επιθεωρήστε την εισαγωγή νερού για τυχόν εμπόδια. Η εισαγωγή νερού πρέπει να είναι απαλλαγμένη από οποιοδήποτε εμπόδιο.
- Επιθεωρήστε τα υδραυλικά για τυχόν διαρροές. Δεν πρέπει να υπάρχουν διαρροές πριν από την αναχώρηση του σκάφους. (Ενσωματωμένο τιμόνι)

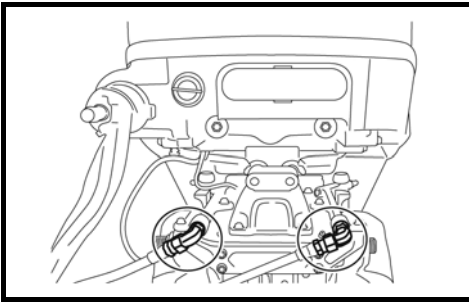

ΣΤΡΩΣΙΜΟ («ΡΟΝΤΑΡΙΣΜΑ»)

Οι πρώτες δέκα (10) ώρες λειτουργίας της μηχανής είναι οι πιο σημαντικές για τη μετέπειτα ζωή της. Η σωστή λειτουργία κατά την περίοδο του στρωσίματος βοηθάει στην εξασφάλιση της μέγιστης διάρκειας ζωής και απόδοσης της μηχανής. Οι ακόλουθες οδηγίες εξηγούν τις κατάλληλες διαδικασίες για το στρώσιμο.

ΠΡΟΣΟΧΗ

Αν δεν τηρηθούν οι οδηγίες για το στρώσιμο της μηχανής που περιγράφονται παρακάτω, είναι πιθανόν να προκληθούν σοβαρές ζημιές στη μηχανή. Βεβαιωθείτε ότι τηρείτε τις οδηγίες στρωσίματος που περιγράφονται παρακάτω.

Περίοδος στρωσίματος: 10 ώρες

Διαδικασία στρωσίματος:

1. Για τις πρώτες δύο (2) ώρες:
Αφήστε τη μηχανή να λειτουργήσει για περίπου πέντε λεπτά στο ρελαντί, έτσι ώστε να ζεσταθεί κανονικά.

ΠΡΟΣΟΧΗ

Λειτουργία της μηχανής σε αυξημένες στροφές χωρίς το κατάλληλο ζέσταμα, μπορεί να προκαλέσει σοβαρή ζημιά στη μηχανή, όπως «κόλλημα» στο έμβολο. Πάντοτε αφήνετε τη μηχανή στο ρελαντί για επαρκή χρόνο (5 λεπτά) ώστε να ζεσταθεί η μηχανή πριν να λειτουργήσει σε υψηλή ταχύτητα.

Μετά το ζέσταμα, λειτουργήστε τη μηχανή στη χαμηλότερη δυνατή ταχύτητα για περίπου 15 λεπτά. Για την υπόλοιπη 1 ώρα και 45 λεπτά, εφόσον οι συνθήκες ασφαλούς πλεύσης το επιτρέπουν, λειτουργήστε τη μηχανή σε λιγότερο από τη μισή διαδρομή της μανέτας (περίπου στις 3.000 σ.α.λ.).

ΣΗΜΕΙΩΣΗ:

Μπορείτε να ξεπεράσετε τις προτεινόμενες 3.000 σ.α.λ. για να βοηθήσετε το σκάφος σας να πλανάει, ωστόσο αμέσως μετά θα πρέπει να επαναφέρετε τη λειτουργία της μηχανής στις 3.000 σ.α.λ.

2. Για την επόμενη μία (1) ώρα: Λειτουργήστε τη μηχανή περίπου στις 4.000 σ.α.λ. (ή στο

3/4 της διαδρομής της μανέτας). Αποφύγετε να λειτουργείτε τη μηχανή στο μέγιστο των στροφών λειτουργίας.

3. Για τις τελευταίες επτά (7) ώρες: Λειτουργήστε τη μηχανή κατά βούληση, φροντίστε όμως να μην την κρατάτε στο μέγιστο των στροφών λειτουργίας για περισσότερο από πέντε (5) λεπτά κάθε φορά.

ΠΡΟΣΟΧΗ

Λειτουργία της μηχανής στο μέγιστο αριθμό στροφών για περισσότερο από 5 λεπτά τη φορά κατά τις τελευταίες 7 ώρες του στρωσίματος, μπορεί να προκαλέσει σοβαρή ζημιά στη μηχανή, όπως «κόλλημα» στο έμβολο.

Κατά τις τελευταίες 7 ώρες του στρωσίματος, μη λειτουργείτε τη μηχανή στο μέγιστο αριθμό στροφών για περισσότερο από 5 λεπτά τη φορά.

ΛΕΙΤΟΥΡΓΙΑ

ΔΙΑΚΟΠΤΗΣ ΚΙΝΗΤΗΡΑ (ΠΡΟΑΙΡΕΤΙΚΟ)

Χρησιμοποιήστε αυτόν το διακόπτη αν είναι εξοπλισμένο με Σύστημα Εκκίνησης Χωρίς Κλειδί.

- Πατήστε γρήγορα το διακόπτη κινητήρα για να ξεκινήσει και να σταματήσει όλες τις μηχανές. (Ο βομβητής ηχεί μία φορά).
- Πιέστε και κρατήστε πατημένο το διακόπτη κινητήρα για τουλάχιστον δύο δευτερόλεπτα ώστε να ενεργοποιησετε και να απενεργοποιησετε το Σύστημα Εκκίνησης Χωρίς Κλειδί. (Ο βομβητής ηχεί μία φορά).



ΔΙΑΚΟΠΤΗΣ ΑΝΑΦΛΕΞΗΣ (ΠΡΟΑΙΡΕΤΙΚΟ)

Χρησιμοποιήστε αυτόν το διακόπτη αν δεν είναι εξοπλισμένο με Σύστημα Εκκίνησης Χωρίς Κλειδί.

- Γυρίστε το διακόπτη ανάφλεξης στη θέση "ON".
- Γυρίζοντας το διακόπτη ανάφλεξης στη θέση "START", αυτόματα παίρνουν μπροστά όλες οι μηχανές.

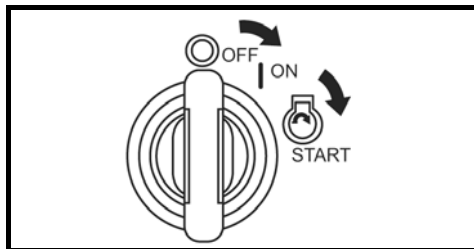

ΠΙΝΑΚΑΣ ΕΛΕΓΧΟΥ (ΠΡΟΑΙΡΕΤΙΚΟ)

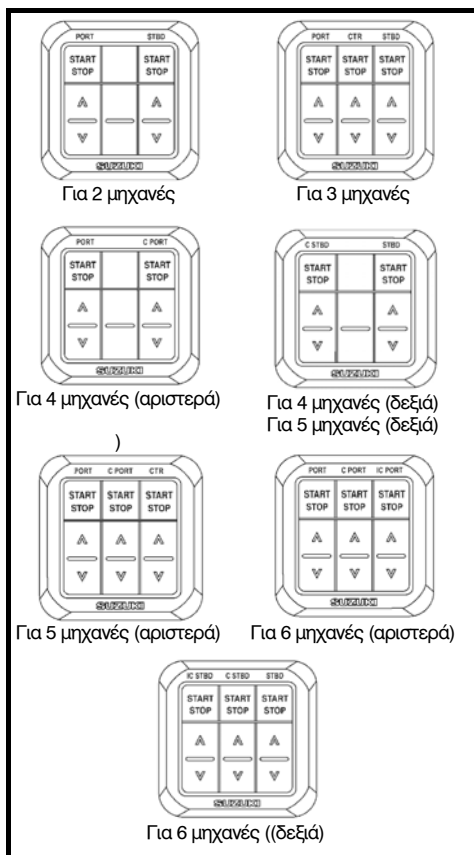

ΣΗΜΕΙΩΣΗ:

- Σε ένα σκάφος εξοπλισμένο με τέσσερις μηχανές, χρησιμοποιήστε πίνακα ελέγχου για τέσσερις μηχανές (αριστερά) και πίνακα ελέγχου για τέσσερις μηχανές (δεξιά)
- Σε ένα σκάφος εξοπλισμένο με πέντε μηχανές, χρησιμοποιήστε πίνακα ελέγχου για πέντε μηχανές (αριστερά) και πίνακα ελέγχου για πέντε μηχανές (δεξιά)
- Σε ένα σκάφος εξοπλισμένο με έξι μηχανές, χρησιμοποιήστε πίνακα ελέγχου για έξι μηχανές (αριστερά) και πίνακα ελέγχου για έξι μηχανές (δεξιά)

Διακόπτης Εκκίνησης και Σβησίματος (Start / Stop)

Με αυτό το διακόπτη ξεκινάτε ή σταματάτε τη μηχανή. Η μηχανή μπορεί να ξεκινήσει αν το τηλεχειριστήριο βρίσκεται στη θέση «νεκρό».



[^] (ΠΑΝΩ) και [v] (ΚΑΤΩ)

Η Ρύθμιση Κλίσης (P.T.T.) ενεργοποιείται όταν πατήσετε το διακόπτη. Για να ανυψώσετε τη μηχανή, πιέστε το διακόπτη [^]. Για να τη χαμηλώσετε, πιέστε το διακόπτη [v].

ΣΗΜΕΙΩΣΗ:

Οι διακόπτες Ρύθμισης Κλίσης πάνω και κάτω δεν ενεργοποιούνται με σβηστή τη μηχανή.

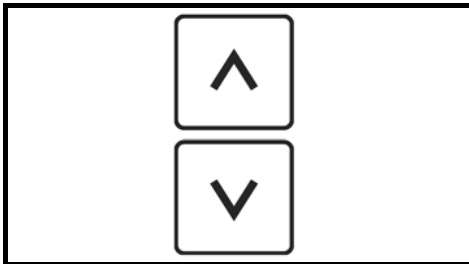

ΧΕΙΡΙΣΤΗΡΙΟ

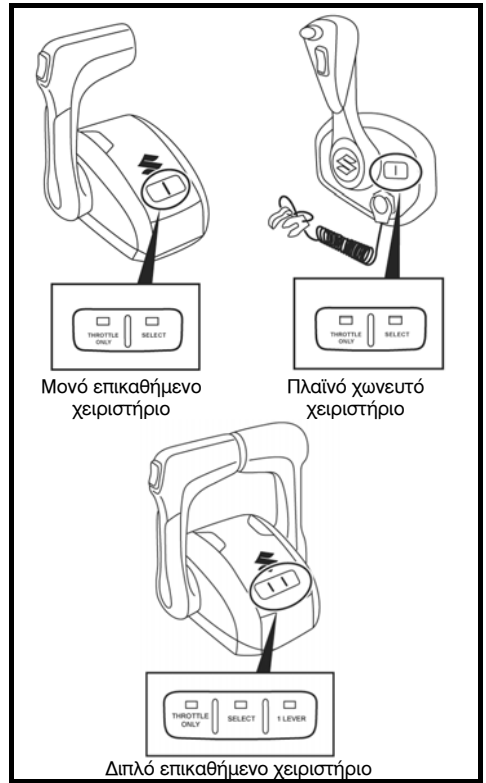

Διακόπτης Γκάζι Μόνο (THROTTLE ONLY)

Αυτός ο διακόπτης κρατά το κιβώτιο ταχυτήτων στη νεκρά, έτσι ώστε να χρησιμοποιείτε το γκάζι χωρίς να αλλάζετε ταχύτητες. Όταν το κιβώτιο ταχυτήτων είναι σταθεροποιημένο στη νεκρά, ανάβει η προειδοποιητική λυχνία THROTTLE ONLY, ενώ όταν το κιβώτιο ταχυτήτων είναι ελεύθερο, είναι σβηστή η προειδοποιητική λυχνία THROTTLE ONLY. Ο διακόπτης MONO ΓΚΑΖΙ λειτουργεί εφόσον το τηλεχειριστήριο είναι στη Νεκρά θέση.

ΣΗΜΕΙΩΣΗ:

Αν χρησιμοποιήσετε το διακόπτη αυτό, με το τηλεχειριστήριο σε μια θέση διαφορετική από τη νεκρά, θα αναβοσβήνει η προειδοποιητική λυχνία THROTTLE ONLY και θα ηχεί ταυτόχρονα ο βομβητής.

ΣΗΜΕΙΩΣΗ:

- Για να επιλέξετε τη λειτουργία THROTTLE ONLY, συνεχίστε να πιέζετε το διακόπτη THROTTLE ONLY μέχρι να ακουστεί από τον βομβητή ένας σύντομος ήχος.
- Αν δεν είναι δυνατή η επιλογή της λειτουργίας THROTTLE ONLY, γυρίστε τον κεντρικό διακόπτη στο "OFF" και γυρίστε τον πάλι στο "ON" μετά από 20 δευτερόλεπτα.
- Συμβουλευθείτε τον εξουσιοδοτημένο αντιπρόσωπο της SUZUKI Marine, αν η λειτουργία THROTTLE ONLY δεν μπορεί να επιλεγεί.



Διακόπτης Επιλογής Χειριστηρίου (SELECT)

Επιλέγει τον έλεγχο ανάμεσα στα χειριστήρια σε σκάφη που είναι εξοπλισμένα με περισσότερα από ένα χειριστήρια.

Όταν πατάτε το διακόπτη επιλογής, ανάβει η προειδοποιητική λυχνία SELECT στον πίνακα ελέγχου του επιλεγμένου χειριστηρίου και σβήνει η προειδοποιητική λυχνία SELECT του χειριστηρίου που δεν επιλέξατε.

Ο διακόπτης αυτός ενεργοποιείται μόνο όταν είναι στη νεκρά το 1^ο και 2^ο τηλεχειριστήριο.

ΣΗΜΕΙΩΣΗ:

- Όταν ο κεντρικός διακόπτης είναι γυρισμένος στο ON, επιλέγεται αυτόματα το 1^ο χειριστήριο.
- Ενεργοποιώντας το διακόπτη αυτό με το τηλεχειριστήριο σε μια θέση διαφορετική από τη νεκρά, θα αναβοσβήνει η προειδοποιητική λυχνία SELECT και θα ηχεί ταυτόχρονα ο βομβητής.

ΣΗΜΕΙΩΣΗ:

- Όταν πιέζετε το διακόπτη SELECT για να επιλέξετε σταθμό, συνεχίστε να πιέζετε το διακόπτη SELECT μέχρι να ακουστεί από τον βομβητή ένας σύντομος ήχος.
- Αν προσπαθήσετε να αλλάξετε σταθμό από τον 2^ο στον 1^ο χωρίς επιτυχία, σβήστε τη μηχανή, περιμένετε 20 δευτερόλεπτα και κατόπιν εκκινήστε πάλι τη μηχανή.

- Συμβουλευθείτε τον εξουσιοδοτημένο αντιπρόσωπο της SUZUKI Marine, αν ο σταθμός δεν μπορεί να επιλεγεί.

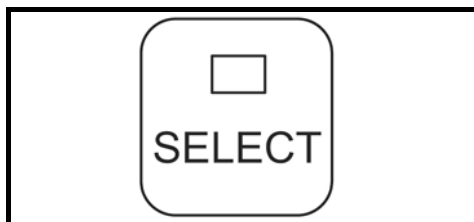

Διακόπτης επιλογής Ενός Μοχλού (1 LEVER) **(Μόνο σε Διπλό Επικαθήμενο Χειριστήριο)**

Ο διακόπτης αυτός επιτρέπει τον έλεγχο όλων των μηχανών από τον ΑΡΙΣΤΕΡΟ μοχλό.

Όταν όλες οι μηχανές μπορούν να ελεγχθούν από τον ΑΡΙΣΤΕΡΟ μοχλό, ανάβει η λυχνία "1 LEVER".

Όταν η ομάδα ΑΡΙΣΤΕΡΩΝ μηχανών και η ομάδα ΔΕΞΙΩΝ μηχανών μπορούν να ελεγχθούν από κάθε λαβή, η λυχνία "1 LEVER" σβήνει.

Ο διακόπτης 1 LEVER ενεργοποιείται μόνο όταν όλοι οι μοχλοί είναι σε θέση: Νεκρά.

ΣΗΜΕΙΩΣΗ:

- Όταν βάλετε μπροστά, η λειτουργία ελέγχου 1 μοχλού ακυρώνεται αυτόματα.
- Λειτουργώντας αυτόν τον διακόπτη όταν τα τηλεχειριστήρια δεν είναι στη Νεκρά θέση, ηχεί ο βομβητής.

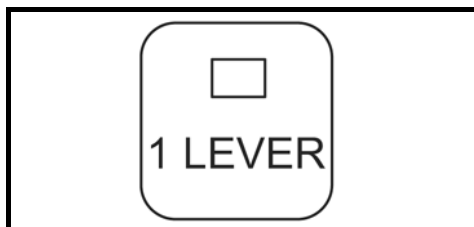

ΠΡΙΝ ΞΕΚΙΝΗΣΕΤΕ ΤΗ ΜΗΧΑΝΗ, ΒΕΒΑΙΩΘΕΙΤΕ ΟΤΙ:

1. Η μηχανή είναι κατεβασμένη στο νερό.
2. Το σωληνάκι καυσίμου είναι προσαρμοσμένο στη δεξαμενή καυσίμου και στη μηχανή.

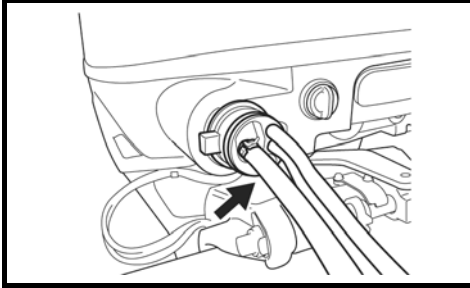

3. Βεβαιωθείτε ότι ο επιλογέας κίνησης είναι στη Νεκρά θέση.

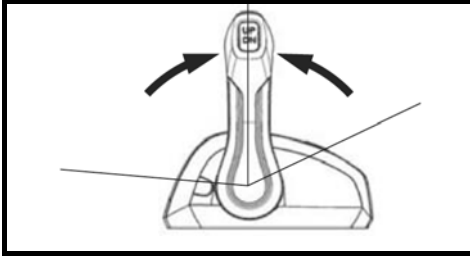

4. Βεβαιωθείτε πως η ασφάλεια είναι στη θέση της και το κορδόνι ασφαλείας δεμένο στον καρπό σας ή σε κάποιο κατάλληλο μέρος της ενδυμασίας σας, όπως π.χ. στη ζώνη σας.

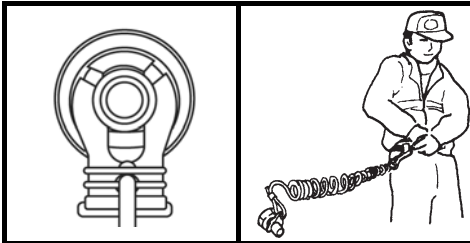

▲ ΠΡΟΕΙΔΟΠΟΙΗΣΗ

Αν παραλείψετε να συνδέσετε του κορδόνι ασφαλείας ή δεν λάβετε τις απαραίτητες προφυλάξεις για να βεβαιωθείτε ότι το κορδόνι ασφαλείας λειτουργεί όπως έχει σχεδιαστεί, ενδέχεται να προκαλέσει σοβαρό τραυματισμό ή θάνατο του χειριστή ή των επιβατών.

Πάντα να λαμβάνετε τις ακόλουθες προφυλάξεις:

- Βεβαιωθείτε ότι ο χειριστής του σκάφους έχει δεμένη την άκρη του κορδονιού ασφαλείας στον καρπό ή σε κάποιο κατάλληλο μέρος της ενδυμασίας του (ζώνη κ.λπ.).
- Βεβαιωθείτε ότι τίποτα δεν εμποδίζει ή περιορίζει τη χρήση του κορδονιού ασφαλείας.
- Προσέξτε να μην τραβήξετε το κορδόνι ασφαλείας ή να τραβήξετε έξω το διακόπτη ασφαλείας κατά τη διάρκεια κανονικής λειτουργίας. Η μηχανή θα σταματήσει απότομα, με αποτέλεσμα την απροσδόκητη ώθηση των επιβατών μπροστά.

ΣΗΜΕΙΩΣΗ:

Παρέχεται μία επιπλέον εφεδρική πλαστική «σφήνα», μόνο για προσωρινή χρήση. Αφαιρέστε την από το κορδόνι και τοποθετήστε τη σε κάποιο ασφαλές μέρος στο σκάφος σας. Οποσδήποτε, πρέπει να αντικαταστήσετε το συντομότερο δυνατό το κορδόνι και τη «σφήνα» του διακόπτη έκτακτης ανάγκης,

ΕΚΚΙΝΗΣΗ ΤΗΣ ΜΗΧΑΝΗΣ

▲ ΠΡΟΕΙΔΟΠΟΙΗΣΗ

Τα καυσάερια περιέχουν μονοξειδίο του άνθρακα, ένα επικίνδυνο αέριο που είναι δύσκολο να ανιχνευθεί επειδή είναι άχρωμο και άοσμο. Η εισπνοή μονοξειδίου του άνθρακα μπορεί να προκαλέσει θάνατο ή σοβαρό τραυματισμό. Ποτέ μη βάζετε σε λειτουργία τη μηχανή σε κλειστό χώρο ή χώρο που δεν διαθέτει επαρκή εξαερισμό.

ΣΗΜΕΙΩΣΗ:

Αν το κορδόνι ασφαλείας δεν είναι σωστά προσαρμοσμένο στο διακόπτη ασφαλείας, η μηχανή δεν θα ξεκινήσει.

1. Πιέστε αρκετές φορές το πουάρ που είναι ενσωματωμένο στο σωληνάκι καυσίμου, μέχρι να αισθανθείτε αντίσταση.

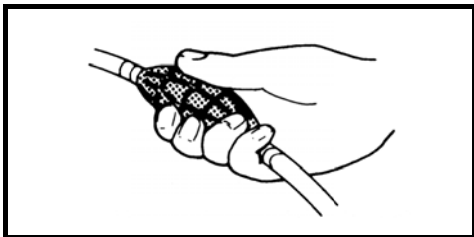

2. Αν έχετε εξοπλιστεί με Σύστημα Εκκίνησης Χωρίς Κλειδί:

- (1) Βεβαιωθείτε ότι η επικοινωνία του τηλεχειριστηρίου-κλειδιού είναι στο "ON" (Ανατρέξτε στην ενότητα «Αλλαγή του τρόπου επικοινωνίας του τηλεχειριστηρίου-κλειδιού»). Ελέγξτε ότι το τηλεχειριστήριο-κλειδί βρίσκεται εντός της κλίμακας εμβέλειας της μονάδας ελέγχου του Συστήματος Εκκίνησης Χωρίς Κλειδί,
- (2) Πατήστε γρήγορα το διακόπτη ανάφλεξης για να ενεργοποιηθεί το Σύστημα Εκκίνησης Χωρίς Κλειδί και εκκινήσουν όλες οι μηχανές. (Ο βομβητής ηχεί μία φορά).

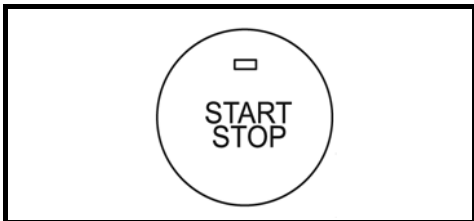

- (3) Για να εκκινήσει κάθε μηχανή ξεχωριστά, πατήστε και κρατήστε πατημένο το διακόπτη ανάφλεξης για τουλάχιστον 2 δευτερόλεπτα για να ενεργοποιηθεί το Σύστημα Εκκίνησης Χωρίς Κλειδί (ο βομβητής ηχεί μία φορά). Κατόπιν πατήστε τον διακόπτη έναρξης/παύσης (start/stop) του πίνακα ελέγχου για να εκκινήσει κάθε μηχανή ξεχωριστά.



Αν δεν έχετε εξοπλιστεί με Σύστημα Εκκίνησης Χωρίς Κλειδί:

Γυρίστε το κλειδί στη θέση "ON".

Γυρνώντας το κλειδί στη θέση "START" αυτόματα εκκινούν όλες οι μηχανές.

Αφού ξαναγυρίσετε το βασικό διακόπτη από τη θέση "START" στη θέση "ON", η μίζα λειτουργεί για 4 δευτερόλεπτα μέχρι να εκκινήσει η μηχανή.

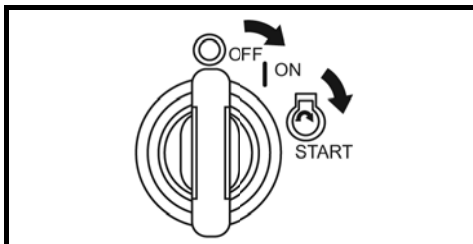

ΠΡΟΣΟΧΗ

Αν κρατάτε γυρισμένο το κλειδί στη θέση "START" για να ξεκινήσετε τη μηχανή, θα προκληθεί ζημιά στο σύστημα εκκίνησης. Γυρίστε το κλειδί στη θέση "START" και μετά αφήστε το για να ξεκινήσει η μηχανή. Ο κινητήρας θα περιστρέφεται συνεχόμενα για 4 δευτερόλεπτα ή μέχρι η μηχανή να ξεκινήσει.

Για να εκκινήσει κάθε μηχανή ξεχωριστά, γυρίστε το κλειδί στη θέση "ON". Κατόπιν πατήστε το διακόπτη έναρξης/παύσης (start / stop) του πίνακα ελέγχου για να εκκινήσει κάθε μηχανή ξεχωριστά.

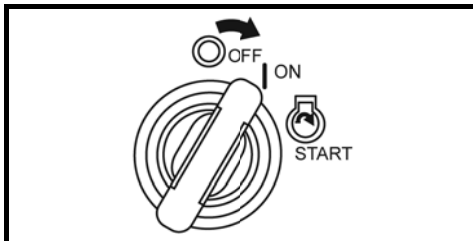

ΣΗΜΕΙΩΣΗ:

Αν έχετε εξοπλιστεί με Σύστημα Εκκίνησης Χωρίς Κλειδί: Η εμβέλεια επικοινωνίας ανάμεσα στο τηλεχειριστήριο-κλειδί και στη μονάδα ελέγχου Εκκίνησης Χωρίς Κλειδί είναι απόστασης 1 m. Αν το Σύστημα Εκκίνησης Χωρίς Κλειδί αποτύχει να γυρίσει στο "ON", ο βομβητής εκπέμπει έναν (1) μακρύ ήχο και τρεις (3) βραχείς ήχους.

ΠΡΟΣΟΧΗ

Αν η ένδειξη «Χαμηλή Πίεση Λαδιού» εμφανίζεται στην οθόνη του οργάνου κατά τη λειτουργία, η στάθμη του λαδιού μπορεί να είναι αρκετά χαμηλή ώστε να προκαλέσει βλάβη στη μηχανή. Σβήστε τη μηχανή και ελέγξτε τη στάθμη λαδιού.

ΣΗΜΕΙΩΣΗ:

Η συνεχόμενη λειτουργία του συστήματος εκκίνησης έχει οριστεί στα τέσσερα δευτερόλεπτα.

Όταν ξεπεραστεί αυτό το χρονικό όριο, η μίζα θα σταματήσει αυτόματα.

Αν η μίζα σταματήσει, περιμένετε δέκα δευτερόλεπτα και ξαναδοκιμάστε.

Σ' αυτή την περίπτωση, επαναλάβετε τη διαδικασία.

4. Ζεστάνετε τη μηχανή για περίπου πέντε (5) λεπτά.

ΠΡΟΣΟΧΗ

Αν λειτουργείτε τη μηχανή σε υψηλές στροφές ή με «τέρμα ανοικτό γκάζι» αμέσως μετά την εκκίνηση της μηχανής χωρίς να έχει ζεσταθεί αρκετά η μηχανή, μπορεί να προκαλέσει μηχανική βλάβη. Αφήνετε πάντα τη μηχανή να ζεσταθεί επαρκώς πριν τη λειτουργήσετε σε υψηλές ταχύτητες.

Έλεγχος νερού ψύξης

Μόλις η μηχανή αρχίσει να λειτουργεί, από το δείκτη ροής νερού ψύξης ① θα πρέπει να ψεκάζεται νερό, υποδεικνύοντας έτσι την ομαλή λειτουργία της αντλίας νερού και του συστήματος υδρόψυξης. Αν διαπιστώσετε ότι δεν υπάρχει ροή νερού, σβήστε τη μηχανή το συντομότερο δυνατόν και συμβουλευτείτε τον

αντιπρόσωπο της SUZUKI Marine, συνεργείο εξουσιοδοτημένο.

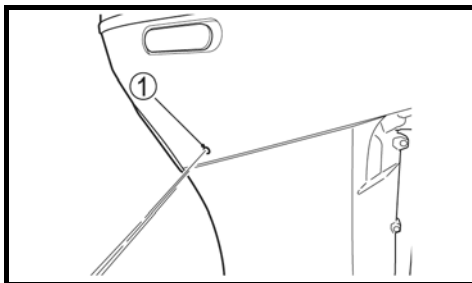

ΠΡΟΣΟΧΗ

Ποτέ μη λειτουργείτε τη μηχανή όταν δεν υπάρχει ροή νερού από το δείκτη ροής, διότι μπορεί να προκληθούν σοβαρές ζημιές. Αφού ξεκινήσετε τη μηχανή, βεβαιωθείτε ότι υπάρχει ροή νερού από το δείκτη ροής.

▲ ΠΡΟΕΙΔΟΠΟΙΗΣΗ

Η λειτουργία της μηχανής όταν δεν λειτουργεί σωστά ο διακόπτης ασφαλείας, μπορεί να αποβεί καταστροφική. Πριν ξεκινήσετε, βεβαιωθείτε ότι ο διακόπτης ασφαλείας λειτουργεί σωστά.

Αν έχετε εξοπλιστεί με το Σύστημα Εκκίνησης Χωρίς Κλειδί:

ΕΚΚΙΝΗΣΗ ΕΚΤΑΚΤΗΣ ΑΝΑΓΚΗΣ

Αν το τηλεχειριστήριο-κλειδί δεν μπορεί να χρησιμοποιηθεί επειδή έχει πέσει η τάση της μπαταρίας ή λόγω άλλου λόγου, μπορείτε να εκκινήσετε τις μηχανές χωρίς το τηλεχειριστήριο-κλειδί, εισάγοντας τον κωδικό στο πολυόργανο.

Ακολουθήστε την εξής διαδικασία για να εκκινήσετε τις μηχανές χωρίς το τηλεχειριστήριο-κλειδί:

1. Πατώντας τον διακόπτη, το μήνυμα «Ελέγξτε το τηλεχειριστήριο-κλειδί» (Check Keyless FOB) εμφανίζεται στην οθόνη. Ο βομβητής θα ενεργοποιηθεί με ένα μακρύ και τρεις βραχείς ήχους.



2. Το ερώτημα Εισαγωγής Κωδικού (Enter Passcode?) εμφανίζεται στην οθόνη του οργάνου πατώντας οποιοδήποτε κουμπί. Για να εισάγετε τον κωδικό χρησιμοποιήστε το πλήκτρο [V] ή [^] και μετά επιλέξτε το «ΝΑΙ» (Yes) . Κατόπιν πατήστε το πλήκτρο [SET] για να προχωρήσετε στην οθόνη Εισαγωγής Κωδικού (Enter Passcode). [Αν επιλέξετε «ΟΧΙ» (NO), το σύστημα απενεργοποιείται].

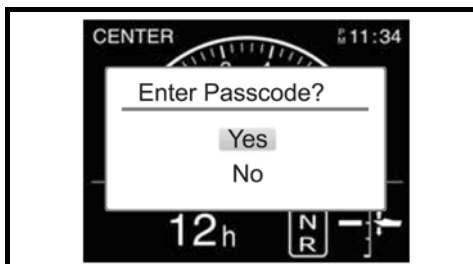

3. Εισάγετε τον εξαψήφιο κωδικό. Χρησιμοποιήστε το πλήκτρο [V] ή [^] για να επιλέξετε τον αριθμό κάθε ψηφίου. Πατήστε το πλήκτρο [SET] για να μετακινηθείτε στο επόμενο ψηφίο. Πατήστε το πλήκτρο [MENU] για να επανέλθετε στο προηγούμενο ψηφίο.

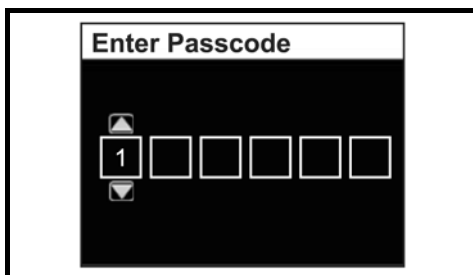

4. Αν τα ψηφία που έχετε εισαγάγει ταιριάζουν με τον βμηφίο κωδικό, πατήστε το πλήκτρο [SET] για να εμφανισθεί η κανονική οθόνη και να εκκινήσετε τις μηχανές.

Αν δεν έχετε εισαγάγει το σωστό κωδικό, το σύστημα επιστρέφει στην οθόνη του βήματος 2 (Enter the passcode correctly).



ΣΗΜΕΙΩΣΗ:

- Αν επιλέξετε ναι στην Εισαγωγή Κωδικού (Enter Passcode?), πρέπει να εισάγετε τον κωδικό μέσα σε 5 λεπτά, διαφορετικά το σύστημα σβήνει.
- Αν δεν έχετε εισαγάγει το σωστό κωδικό, θα επανεμφανιστεί η οθόνη Εισαγωγής Κωδικού (Enter Passcode?).
- Αν εισάγετε λανθασμένο κωδικό 3 φορές συνεχόμενα, το Σύστημα Εκκίνησης Χωρίς Κλειδί σβήνει αυτόματα και δεν δέχεται κωδικό για 30 δευτερόλεπτα.

Για να εκκινήσετε τη μηχανή:

5. Βεβαιωθείτε ότι ο επιλογέας κίνησης είναι στη Νεκρά θέση.

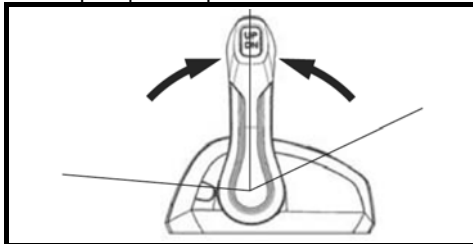

6. Βεβαιωθείτε πως η ασφάλεια είναι στη θέση της και το κορδόνι ασφαλείας δεμένο στον καρπό σας ή σε κάποιο κατάλληλο μέρος της ενδυμασίας σας, όπως π.χ. στη ζώνη σας.



7. Πατήστε γρήγορα το διακόπτη κινητήρα για να δουλέψει η μίζα και να εκκινήσουν όλες οι μηχανές.



ΕΠΙΛΟΓΗ ΤΑΧΥΤΗΤΩΝ ΚΑΙ ΣΤΡΟΦΩΝ

ΠΡΟΣΟΧΗ

Σοβαρή μηχανική βλάβη ενδέχεται να προκληθεί αν (α) δεν πέσουν οι στροφές στο ρελαντί και δεν μειώνετε την ταχύτητα του σκάφους όταν αλλάζετε ταχύτητα από πρόσω ("FORWARD") σε ανάποδα ("REVERSE") ή αντίστροφα, ή (β) αν δεν δίνετε την απαραίτητη προσοχή όταν το σκάφος κινείται ανάποδα.

Πάντα να αφήνετε τις στροφές της μηχανής να πέσουν στο ρελαντί και να μειώνετε την ταχύτητα του σκάφους πριν αλλάζετε ταχύτητα. Να είστε προσεκτικοί και να κινείστε με την ελάχιστη ταχύτητα όταν το σκάφος κινείται ανάποδα. Βεβαιωθείτε πως ο επιλογέας κίνησης είναι στην επιθυμητή θέση πριν επιταχύνετε.

ΣΗΜΕΙΩΣΗ:

- Στα σκάφη που είναι εφοδιασμένα με τρεις μηχανές, η κεντρική και η αριστερή μηχανή τίθενται σε λειτουργία με τον αριστερό μοχλό ταχυτήτων ①, ώστε να συνδεθεί η κεντρική με την αριστερή μηχανή.
- Στα σκάφη που είναι εφοδιασμένα με τέσσερις μηχανές, οι δύο μηχανές αριστερά τίθενται σε λειτουργία με τον αριστερό μοχλό ταχυτήτων ① και οι μηχανές δεξιά τίθενται σε λειτουργία με τον δεξιό μοχλό ταχυτήτων ②.
- Στα σκάφη που είναι εφοδιασμένα με πέντε μηχανές, η κεντρική μηχανή, και οι δύο μηχανές αριστερά της τίθενται σε λειτουργία με τον αριστερό μοχλό ταχυτήτων ① και οι μηχανές δεξιά τίθενται σε λειτουργία με τον δεξιό μοχλό ταχυτήτων ②.

- Στα σκάφη που είναι εφοδιασμένα με έξι μηχανές, οι τρεις μηχανές αριστερά τίθενται σε λειτουργία με τον αριστερό μοχλό ταχυτήτων ① και οι μηχανές δεξιά τίθενται σε λειτουργία με τον δεξιό μοχλό ταχυτήτων ②.

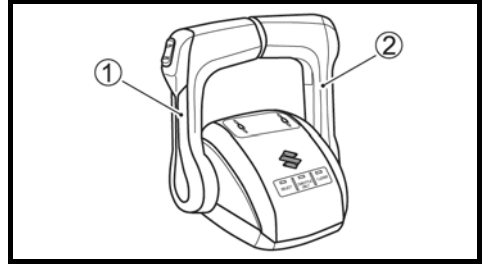

ΣΗΜΕΙΩΣΗ:

- Όταν σβήνει η μηχανή, ο συμπλέκτης μετατοπίζεται στη νεκρά, ανεξάρτητα από τη θέση στην οποία βρίσκεται το τηλεχειριστήριο.
- Ο συμπλέκτης δεν μπορεί να μετατοπιστεί στη θέση Πρόσω ή Ανάποδα χρησιμοποιώντας το τηλεχειριστήριο με σθησιτή μηχανή.
- Εάν επιχειρήσετε αλλαγή ταχύτητας ενώ οι στροφές του κινητήρα είναι υψηλές, ο βομβητής ηχεί δύο φορές και η ενδεικτική λυχνία θέσης αλλαγής ταχυτήτων "N" που εμφανίζεται στο πολυόργανο αναβοσβήνει. Εάν ενεργοποιηθεί αυτό το σύστημα, μετακινήστε το μοχλό αλλαγής ταχυτήτων στην πλήρη κλειστή θέση.



Επιλογή πορείας

ΣΗΜΕΙΩΣΗ:

Τηλεχειριστήριο τύπου B:

Το τηλεχειριστήριο τύπου B έχει ένα μηχανισμό ασφαλείας προς αποφυγή ακούσιας μετακίνησης από το νεκρό σε πρόσω ή ανάποδα. Για να ελευθερώσετε την ασφάλεια, πιέστε προς τα μέσα το κουμπί κλειδώματος ταχύτητας πριν την αλλαγή.



Για να επιλέξετε κίνηση προς τα εμπρός (πρόσω - "FORWARD"), πιέστε το μοχλό προς τα εμπρός, μέχρι να φτάσει περίπου στη θέση Ⓐ, όπως δείχνει το σχήμα.

Για να επιλέξετε κίνηση προς τα πίσω (ανάποδα - "REVERSE"), τραβήξτε το μοχλό προς τα πίσω, μέχρι να φτάσει περίπου στη θέση Ⓑ, όπως δείχνει το σχήμα.

Σε όλα τα χειριστήρια της Suzuki υπάρχει μια οδόντωση ή μια εγκοπή για να παρέχει μια «αίσθηση» στις θέσεις A, B και νεκρά. Πάντα να αλλάζετε γρήγορα και σταθερά από τη νεκρά θέση στη θέση A ή B για να αποτρέψετε να προκληθεί μη φυσιολογική φθορά στις επιφάνειες εμπλοκής του κιβωτίου ταχυτήτων και του συμπλέκτη.

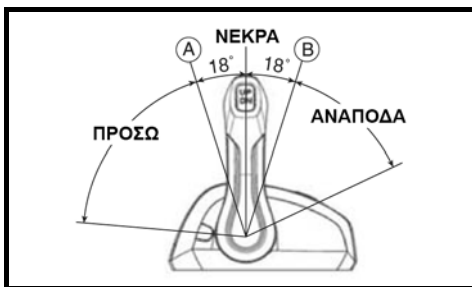

Επιλογή στροφών

Για να αυξήσετε στροφές, αφού έχετε επιλέξει την επιθυμητή πορεία, συνεχίστε να μετακινείτε τη μανέτα προς την ανάλογη κατεύθυνση (μπροστά ή πίσω).

▲ ΠΡΟΕΙΔΟΠΟΙΗΣΗ

Δεδομένου ότι ο ίδιος μοχλός χρησιμοποιείται για επιλογή πορείας και έλεγχο στροφών, είναι πιθανό να μετακινηθεί ο μοχλός πέρα από το σημείο επιλογής πορείας και να εμπλακεί το γκάζι. Αυτό μπορεί να προκαλέσει απότομη κίνηση του σκάφους, με αποτέλεσμα τραυματισμό ή υλικές ζημιές.

Πρέπει να προσέχετε να μη μετακινείτε το μοχλό πολύ μπροστά ή πολύ πίσω όταν επιλέγετε πορεία.

ΣΤΑΜΑΤΗΜΑ ΤΗΣ ΜΗΧΑΝΗΣ

ΣΗΜΕΙΩΣΗ:

Όταν είναι απαραίτητο να σταματήσετε τη μηχανή σε κατάσταση ανάγκης, τραβήξτε το έλασμα του διακόπτη ασφαλείας έξω από το διακόπτη ασφαλείας τραβώντας το κορδόνι έκτακτης ανάγκης.

Αν έχετε εξοπλιστεί με το Σύστημα Εκκίνησης Χωρίς Κλειδί:

Για να σταματήσετε τη μηχανή:

1. Βάλτε τον επιλογέα πορείας στη νεκρά θέση ("NEUTRAL").
2. Αν έχει λειτουργήσει στο μέγιστο αριθμό στροφών, αφήστε να κρυώσει για μερικά λεπτά η μηχανή αφήνοντάς τη στο ρελαντί ή σε χαμηλή ταχύτητα.
3. Πατήστε γρήγορα το βασικό διακόπτη για να σβήσουν όλες οι μηχανές.

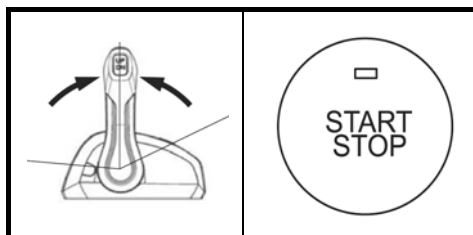

Για να σβήσει κάθε μηχανή ξεχωριστά, πατήστε το διακόπτη έναρξης/παύσης (start/stop) στον πίνακα ελέγχου.



4. Γυρίστε το Σύστημα Εκκίνησης Χωρίς Κλειδί στο "OFF" (κλειδωμένο) ακολουθώντας κάποια από τις επόμενες μεθόδους.

- Βεβαιωθείτε ότι το τηλεχειριστήριο-κλειδί βρίσκεται εντός της κλίμακας εμβέλειας της μονάδας ελέγχου του Συστήματος Εκκίνησης Χωρίς Κλειδί.

Πιέστε και κρατήστε πατημένο το διακόπτη μηχανής για τουλάχιστον 3 δευτερόλεπτα για να απενεργοποιησετε το Σύστημα Εκκίνησης Χωρίς Κλειδί. (Ο βομβητής θα ηχήσει μία φορά σύντομα).



ΣΗΜΕΙΩΣΗ:

- Όταν λειτουργούν οι μηχανές, πατήστε και κρατήστε πατημένο το διακόπτη μηχανής για τουλάχιστον 2 δευτερόλεπτα για να σβήσουν όλες οι μηχανές και να απενεργοποιηθεί το Σύστημα Εκκίνησης Χωρίς Κλειδί.
- Το Σύστημα Εκκίνησης Χωρίς Κλειδί απενεργοποιείται αυτόματα 15 λεπτά μετά το σβήσιμο των μηχανών.
 - Ενώ το τηλεχειριστήριο-κλειδί βρίσκεται εντός της κλίμακας εμβέλειας της μονάδας ελέγχου του Συστήματος Εκκίνησης Χωρίς Κλειδί, πιέστε το πλήκτρο κλειδώματος ①. Ο βομβητής θα ηχήσει τρεις φορές για να ειδοποιηθεί ότι το Σύστημα Εκκίνησης Χωρίς Κλειδί έχει γυρίσει στο "OFF" (κλειδωμένο).

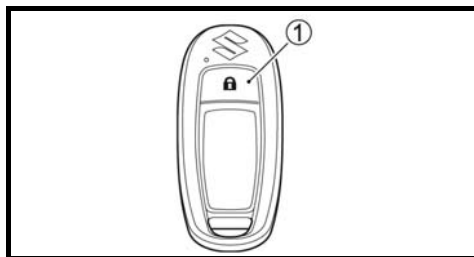

ΠΡΟΣΟΧΗ

Αν το Σύστημα Εκκίνησης Χωρίς Κλειδί είναι στη θέση "ON" ενώ η μηχανή δεν λειτουργεί, η μπαταρία θα εκφορτιστεί. Πάντα γυρίζετε το Σύστημα Εκκίνησης Χωρίς Κλειδί στο "OFF" όταν η μηχανή δεν λειτουργεί.

▲ ΠΡΟΕΙΔΟΠΟΙΗΣΗ

Η μη εξουσιοδοτημένη χρήση του σκάφους σας από άλλους μπορεί να οδηγήσει σε ατύχημα ή βλάβη στο σκάφος. Για να αποφύγετε τη χρήση του σκάφους σας από άλλους χωρίς την έγκρισή σας, βεβαιωθείτε ότι έχετε αφαιρέσει το κλειδί και το έλασμα του διακόπτη ασφαλείας όταν δεν βρίσκεστε στο σκάφος.

5. Αφού έχει σταματήσει η μηχανή, αποσυνδέστε το σύνδεσμο βενζίνης, εάν υπάρχει, από την εξωλέμβια μηχανή.

▲ ΠΡΟΕΙΔΟΠΟΙΗΣΗ

Αν αφήσετε τη μηχανή σταματημένη για μεγάλο χρονικό διάστημα με το σωληνάκι καυσίμου συνδεδεμένο, ενδέχεται να υπάρξει διαρροή καυσίμου. Αποσυνδέστε το σωληνάκι καυσίμου, εάν υπάρχει σύνδεσμος καυσίμου, οποτεδήποτε αφήνετε τη μηχανή σταματημένη για μεγάλο χρονικό διάστημα.

6. Γυρίστε το εξεαριστικό στο καπάκι δεξαμενής καυσίμου δεξιόστροφα για να κλείσετε την τρύπα (αν υπάρχει στον εξοπλισμό).

ΣΗΜΕΙΩΣΗ:

Για να βεβαιωθείτε ότι ο διακόπτης ασφαλείας λειτουργεί κανονικά, φροντίστε περιοδικά να σβήνετε τη μηχανή τραβώντας την ασφάλεια, όταν η μηχανή λειτουργεί στο ρελαντί.

Αν δεν έχετε εξοπλιστεί με το Σύστημα Εκκίνησης Χωρίς Κλειδί:

Για να σταματήσετε τη μηχανή:

1. Βάλτε τον επιλογέα πορείας στη νεκρά θέση ("NEUTRAL").
2. Αν έχει λειτουργήσει στο μέγιστο αριθμό στροφών, αφήστε να κρυώσει για μερικά λεπτά η μηχανή αφήνοντάς τη στο ρελαντί ή σε χαμηλή ταχύτητα.

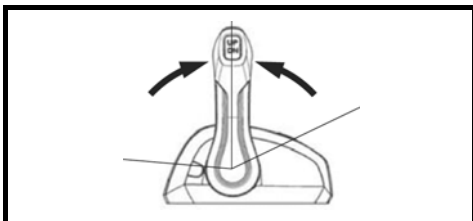

3. Γυρίστε το κλειδί στο "OFF" για να σβήσουν όλες οι μηχανές.

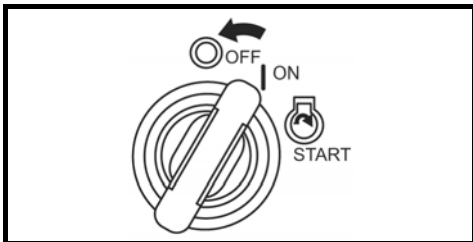

Για να σβήσει κάθε μηχανή ξεχωριστά, πατήστε το διακόπτη έναρξης/παύσης (start/stop) στον πίνακα ελέγχου.



ΠΡΟΣΟΧΗ

Αν ο βασικός διακόπτης είναι στη θέση "ON" ενώ η μηχανή δεν λειτουργεί, η μπαταρία θα εκφορτιστεί.

Πάντοτε γυρίζετε το βασικό διακόπτη στο "OFF" όταν η μηχανή δεν λειτουργεί.

▲ ΠΡΟΕΙΔΟΠΟΙΗΣΗ

Η μη εξουσιοδοτημένη χρήση του σκάφους σας από άλλους μπορεί να οδηγήσει

σε ατύχημα ή βλάβη στο σκάφος.

Για να αποφύγετε τη χρήση του σκάφους σας από άλλους χωρίς την έγκρισή σας, βεβαιωθείτε ότι έχετε αφαιρέσει το κλειδί και το έλασμα του διακόπτη ασφαλείας όταν δεν βρίσκεστε στο σκάφος.

5. Αφού έχει σταματήσει η μηχανή, αποσυνδέστε το σύνδεσμο βενζίνης, εάν υπάρχει, από την εξωλέμβια μηχανή.

▲ ΠΡΟΕΙΔΟΠΟΙΗΣΗ

Αν αφήσετε τη μηχανή σταματημένη για μεγάλο χρονικό διάστημα με το σωληνάκι καυσίμου συνδεδεμένο, ενδέχεται να υπάρξει διαρροή καυσίμου.

Αποσυνδέστε το σωληνάκι καυσίμου, εάν υπάρχει σύνδεσμος καυσίμου, οποτεδήποτε αφήνετε τη μηχανή σταματημένη για μεγάλο χρονικό διάστημα.

6. Γυρίστε το εξεριστικό στο καπάκι δεξιάμενης καυσίμου δεξιόστροφα για να κλείσετε την τρύπα (αν υπάρχει στον εξοπλισμό).

ΣΗΜΕΙΩΣΗ:

Για να βεβαιωθείτε ότι ο διακόπτης ασφαλείας λειτουργεί κανονικά, φροντίστε περιοδικά να σβήνετε τη μηχανή τραβώντας την ασφάλεια, όταν η μηχανή λειτουργεί στο ρελαντί.

ΠΛΕΥΡΙΣΜΑ

Η μηχανή πρέπει να σηκώνεται έξω από το νερό όταν το σκάφος βρίσκεται αραγμένο σε ρηχά νερά ή όταν η μηχανή δεν θα χρησιμοποιηθεί για πολύ καιρό. Έτσι προστατεύεται η μηχανή από χτυπήματα και από τη διάβρωση που προκαλεί το θαλασινό νερό.

Συμβουλευτείτε το κεφάλαιο «ΕΛΑΣΜΑ ΥΠΟΣΤΗΡΙΞΗΣ» για περισσότερες λεπτομέρειες σχετικά με το πώς θα ανασηκώσετε τη μηχανή.

ΠΡΟΣΟΧΗ

Αν δεν ασφαλίσετε σωστά το σκάφος σας μπορεί να προκληθεί ζημιά στο σκάφος σας ή τη μηχανή, ή ζημιά σε περιουσία τρίτου.

Αποφύγετε την τριβή της μηχανής πάνω στον τοίχο της αποβάθρας, τις προβλήτες ή σε άλλα σκάφη, όταν το σκάφος είναι ακινητοποιημένο.

ΛΕΙΤΟΥΡΓΙΑ ΣΕ ΡΗΧΑ ΝΕΡΑ

Όταν πλέετε σε ρηχά νερά, είναι πιθανό να χρειαστεί να ανασηκώσετε ελαφρά τη μηχανή σας από την κανονική θέση πλεύσης. Σε αυτή την περίπτωση θα πρέπει να κινείστε μόνο με χαμηλή ταχύτητα. Όταν επιστρέψετε σε βαθιά νερά, βεβαιωθείτε πως επαναφέρατε τη μηχανή στην κανονική θέση πλεύσης. Για να τοποθετήσετε τη μηχανή σε υψηλότερη θέση από την κανονική, χρησιμοποιήστε το διακόπτη ρύθμισης κλίσης (P.T.T.)

▲ ΠΡΟΕΙΔΟΠΟΙΗΣΗ

Όταν η μηχανή βρίσκεται πέρα από τη μέγιστη γωνία κλίσης, το μπρακέτο περιστροφής δεν θα έχει πλευρική υποστήριξη από το μπρακέτο υποστήριξης και το σύστημα κλίσης θα αδυνατεί να προστατεύσει τη μηχανή αν το πόδι προσκρούσει σε κάποιο εμπόδιο. Αυτό μπορεί να οδηγήσει σε τραυματισμό των επιβατών. Επίσης, αν η μηχανή βρίσκεται πέρα από τη μέγιστη γωνία κλίσης, οι οπές εισαγωγής νερού ενδέχεται να είναι ψηλότερα από την ίσαλο, προκαλώντας σοβαρή μηχανική βλάβη εξαιτίας της υπερθέρμανσης.

Μη λειτουργείτε τη μηχανή σε περισσότερες από 1.500 σ.α.λ. και μην πλανάρετε το σκάφος με τη μηχανή ψηλότερα από τη μέγιστη θέση κλίσης trim.

ΠΡΟΣΟΧΗ

Αν η μηχανή χτυπήσει στο βυθό, σοβαρές βλάβες μπορεί να συμβούν.

Μην αφήσετε τη μηχανή να χτυπήσει στο βυθό. Αν αυτό συμβεί, ελέγξτε αμέσως για τυχόν ζημιές.

ΧΕΙΡΙΣΜΟΣ ΤΗΣ ΛΕΙΤΟΥΡΓΙΑΣ

«ΣΥΡΤΗΣ»

ΠΟΛΥΛΕΙΤΟΥΡΓΙΚΟ ΟΡΓΑΝΟ

Επιλογή της λειτουργίας ΣΥΡΤΗΣ

Πατήστε και κρατήστε πατημένο το πλήκτρο [MENU] κατά τη διάρκεια της πλεύσης σε Ταχύτητα Συρτής (ελάχιστη ταχύτητα) κι έτσι θα αλλάξει η λειτουργία σε λειτουργία Συρτής. Για την Ταχύτητα Συρτής η επιθυμητή ταχύτητα της μηχανής μπορεί να οριστεί και να διατηρηθεί εντός του εύρους από 600 έως

1.200 σ.α.λ. χρησιμοποιώντας το πλήκτρο [V] ή [^].

ΣΗΜΕΙΩΣΗ:

Παρακαλούμε απευθυνθείτε στον αντιπρόσωπο της SUZUKI Marine για περισσότερες πληροφορίες.

Θέτοντας τη λειτουργία συρτής:

1. Επιλέξτε ταχύτητα μεταξύ πρόσω ή ανάποδα και βεβαιωθείτε ότι το γκάζι είναι τελείως κλειστό (ρελαντί με ταχύτητα).
2. Μόλις πατήσετε και κρατήσετε πατημένο το πλήκτρο [MENU], θα εμφανιστεί το μήνυμα: "Start Troll Mode?" (Εκκίνηση της Λειτουργίας Συρτής.)

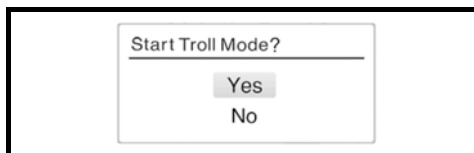

3. Όταν επιλέξετε το "YES" (NAI)

Όταν επιλέξετε το "YES" και πατήσετε το πλήκτρο [SET], θα ακουστεί ένας σύντομος ήχος ως ένδειξη ότι ξεκινήσει η Λειτουργία Συρτής. Ταυτόχρονα θα αλλάξει η οθόνη και θα δείξει τη συγκεκριμένη οθόνη Λειτουργίας Συρτής και το σύμβολο  θα εμφανιστεί στην οθόνη του οργάνου. Όταν στην οθόνη εμφανιστεί το μήνυμα "Engine Speed Screen" ή "All Items Screen", η εμφάνιση της οθόνης της ταχύτητας της μηχανής θα αλλάξει αυτόματα από αναλογική σε ψηφιακή.

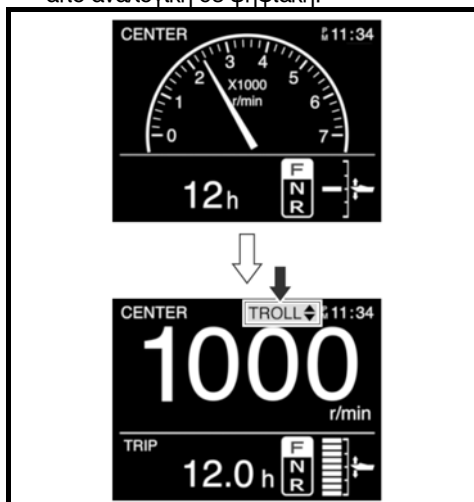



Αυτό το εικονίδιο εμφανίζεται στην οθόνη του Πολυοργάνου και δείχνει ότι το Πολυόργανο λειτουργεί σε Λειτουργία Συρτής.



Αυτό το εικονίδιο εμφανίζεται στην οθόνη του Πολυοργάνου και δείχνει ότι το πολυόργανο(α) δεν λειτουργεί κατά τη Λειτουργία Συρτής.

Παράδειγμα της οθόνης σε Λειτουργία Συρτής όπως εμφανίζεται στο Πολυόργανο που είναι συμβατό με τη Λειτουργία Συρτής:

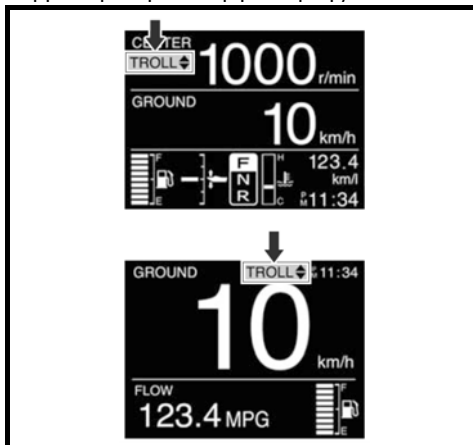

Παράδειγμα της οθόνης σε Λειτουργία Συρτής όπως εμφανίζεται στο Πολυόργανο που δεν είναι συμβατό με τη Λειτουργία Συρτής:

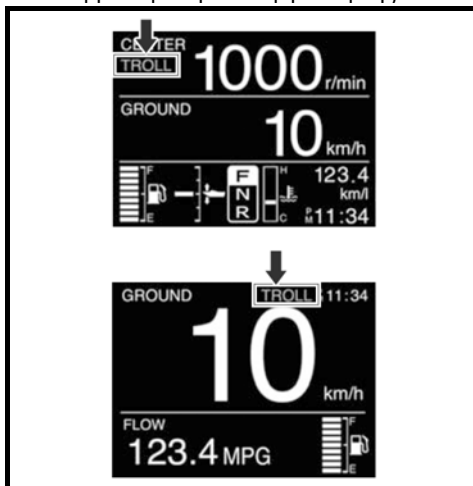

ΣΗΜΕΙΩΣΗ:

- Αυτό το σύστημα δεν μπορεί να λειτουργήσει κανονικά έως ότου η μηχανή να βρίσκεται σε κανονική θερμοκρασία λειτουργίας.
- Αν πατηθεί και κρατηθεί πατημένο το πλήκτρο [MENU] ενώ ο μοχλός ταχυτήτων βρίσκεται στο νεκρό, δεν θα αλλάξει η λειτουργία σε Λειτουργία Συρτής.
- Για πολλαπλές μηχανές:
 - Όταν το γκάτζι είναι τελείως κλειστό σε όλες τις μηχανές και σε μία από τις μηχανές έχει μπει ταχύτητα, ενεργοποιείται η Λειτουργία Συρτής, όταν πατήσετε το πλήκτρο [MENU].
 - Το ρελαντί σε όλες τις μηχανές ελέγχεται ταυτόχρονα.

Όταν επιλέξετε το “NO” (ΟΧΙ)

Όταν επιλέξετε το “NO” και πατήσετε το πλήκτρο [SET], η οθόνη θα επιστρέψει στην κανονική της εμφάνιση.

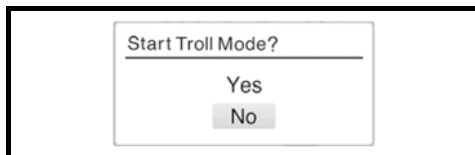

Ρυθμίζοντας τις στροφές συρτής:

Όταν πατήσετε το πλήκτρο [^], ένας σύντομος ήχος θα ακουστεί και οι στροφές της μηχανής θα αυξηθούν κατά 50 σ.α.λ. Όταν πατήσετε το πλήκτρο [v], ένας σύντομος ήχος θα ακουστεί και οι στροφές της μηχανής θα μειωθούν κατά 50 σ.α.λ.

ΣΗΜΕΙΩΣΗ:

- Όταν πατήσετε το πλήκτρο [v] στο χαμηλότερο όριο στροφών συρτής σε όλες τις μηχανές, η ταχύτητα της μηχανής δεν θα αλλάξει και τρία μακρά ηχητικά θα ακουστούν.
- Όταν πατήσετε το πλήκτρο [^], στο υψηλότερο όριο ταχύτητας συρτής σε όλες τις μηχανές, η ταχύτητα της μηχανής δεν θα αλλάξει και τρία μακρά ηχητικά θα ακουστούν.
- Για τις πολλαπλές μηχανές: Αν το πλήκτρο πατηθεί όταν μία μηχανή έχει φθάσει στο ρυθμισμένο όριο στροφών ταχύτητας, ενώ κάποια άλλη μηχανή όχι, ένας σύντομος ήχος ακούγεται και αλλάζουν οι σ.α.λ. της μηχανής που δεν έχει φθάσει το ρυθμισμένο όριο.

- Η λειτουργία αλλαγής ταχύτητας και ο έλεγχος γκαζιού παραμένουν ενεργά, ακόμα και στη λειτουργία συρτής.

Ακυρώνοντας τη λειτουργία συρτής:

Η λειτουργία συρτής μπορεί να ακυρωθεί γυρίζοντας όλους τους μοχλούς τηλεχειριστηρίου στη θέση «νεκρό» ή αυξάνοντας τις στροφές των μηχανών σε 3.000 σ.α.λ. ή περισσότερο. Και στις δύο περιπτώσεις, δύο σύντομοι ήχοι (0,1 δευτερόλεπτα) θα ακουστούν όταν ακυρωθεί η λειτουργία συρτής.

ΔΙΑΚΟΠΤΗΣ ΛΕΙΤΟΥΡΓΙΑΣ ΣΥΡΤΗΣ

(Προαιρετικό ανταλλακτικό)

Αλλαγή σε ΛΕΙΤΟΥΡΓΙΑ ΣΥΡΤΗΣ

Πατώντας και κρατώντας πατημένο το πλήκτρο [^] (ΠΑΝΩ) ή [v] (ΚΑΤΩ), ενώ πλέετε σε Ταχύτητα Συρτής (ελάχιστη ταχύτητα), το σύστημα θα γυρίσει σε Λειτουργία ΣΥΡΤΗΣ.

Για την Ταχύτητα Συρτής η επιθυμητή ταχύτητα της μηχανής μπορεί να οριστεί και να διατηρηθεί εντός του εύρους από 600 έως 1.200 σ.α.λ. χρησιμοποιώντας το πλήκτρο [v] ή [^].

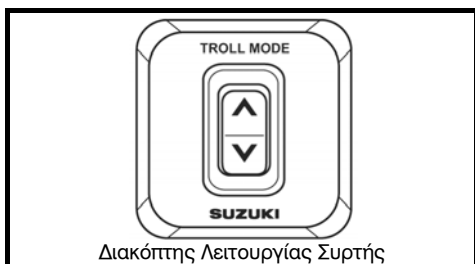

ΣΗΜΕΙΩΣΗ:

Παρακαλούμε απευθυνθείτε στον αντιπρόσωπο της SUZUKI Marine για περισσότερες πληροφορίες.

Θέτοντας τη λειτουργία συρτής:

1. Επιλέξτε ταχύτητα μεταξύ πρόσω ή ανάποδα και βεβαιωθείτε ότι το γκαζί είναι τελείως κλειστό (ρελαντί με ταχύτητα).
2. Πατήστε το "UP" (ΠΑΝΩ) ή "DN" (ΚΑΤΩ) στο διακόπτη λειτουργίας συρτής, μέχρι να ακούσετε έναν σύντομο ήχο. Ταυτόχρονα θα αλλάξει η οθόνη και θα δείξει τη συγκεκριμένη οθόνη Λειτουργίας Συρτής

και το σύμβολο **TROLL** θα εμφανιστεί στην οθόνη του οργάνου. Όταν στην οθόνη εμφανιστεί το μήνυμα "Engine Speed Screen" ή "All Items Screen", η εμφάνιση της οθόνης της ταχύτητας της μηχανής θα αλλάξει αυτόματα από αναλογική σε ψηφιακή.

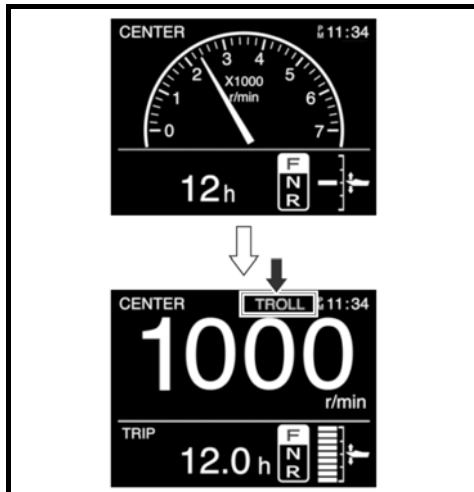

ΣΗΜΕΙΩΣΗ:

- Αυτό το σύστημα δεν μπορεί να λειτουργήσει κανονικά έως ότου η μηχανή να βρίσκεται σε κανονική θερμοκρασία λειτουργίας.
- Αν ο διακόπτης πατηθεί και κρατηθεί πατημένος ενώ ο μοχλός ταχυτήτων βρίσκεται στο νεκρό, δεν θα αλλάξει η λειτουργία σε Λειτουργία ΣΥΡΤΗΣ.
- Για πολλαπλές μηχανές:
 - ο Βεβαιωθείτε ότι έχετε γυρίσει τους μοχλούς κατεύθυνσης και των ΔΕΞΙΩΝ και των ΑΡΙΣΤΕΡΩΝ μηχανών σε θέση Πρόσω ή Πίσω με τελείως κλειστό γκαζί (στο ρελαντί), ΠΡΙΝ πατήσετε το διακόπτη λειτουργίας συρτής.
 - ο Το ρελαντί σε όλες τις μηχανές ελέγχεται ταυτόχρονα.

Ρυθμίζοντας τις στροφές συρτής:

- Όταν πατήσετε το διακόπτη "UP" (ΠΑΝΩ), ένας σύντομος ήχος θα ακουστεί και οι στροφές της μηχανής θα αυξηθούν κατά 50 σ.α.λ.
- Όταν πατήσετε το διακόπτη "DN" (ΚΑΤΩ), ένας σύντομος ήχος θα ακουστεί και οι στροφές της μηχανής θα μειωθούν κατά 50 σ.α.λ.

ΣΗΜΕΙΩΣΗ:

Η λειτουργία αλλαγής ταχύτητας και ο έλεγχος γκαζιού παραμένουν ενεργά, ακόμα και στη λειτουργία συρτής.

Ακυρώνοντας τη λειτουργία συρτής:

Η λειτουργία συρτής μπορεί να ακυρωθεί γυρίζοντας όλους τους μοχλούς τηλεχειριστηρίου στη θέση «νεκρό» ή αυξάνοντας τις στροφές των μηχανών σε 3.000 σ.α.λ. ή περισσότερο. Και στις δύο περιπτώσεις, δύο σύντομοι ήχοι θα ακουστούν όταν ακυρωθεί η λειτουργία συρτής.

ΛΕΙΤΟΥΡΓΙΑ ΣΕ ΘΑΛΑΣΣΙΝΟ ΝΕΡΟ

Μετά τη χρήση της μηχανής σε θαλασσινό νερό, θα πρέπει να καθαρίσετε το κύκλωμα της υδροψύξης με γλυκό νερό, όπως περιγράφεται στο κεφάλαιο «ΚΑΘΑΡΙΣΜΟΣ ΣΥΣΤΗΜΑΤΟΣ ΨΥΞΗΣ» του εγχειριδίου. Αν αμελήσετε αυτή την ενέργεια, η συσσώρευση των αλάτων μπορεί να προκαλέσει οξειδωση στη μηχανή και να μειώσει το χρόνο ζωής της.

ΛΕΙΤΟΥΡΓΙΑ ΣΕ ΠΑΓΩΜΕΝΑ ΝΕΡΑ

Όταν μεταχειρίζεστε τη μηχανή σας σε παγωμένα νερά, βεβαιωθείτε πως το κάτω της άκρο (ποδάρι) είναι συνεχώς βυθισμένο στο νερό. Όταν βγάζετε τη μηχανή έξω από το νερό, αφήνετέ την σε κάθετη θέση ώστε να στραγγίξει εντελώς.

ΠΡΟΣΟΧΗ

Αν αφήσετε την εξωλέμβια μηχανή σας έξω από το νερό όταν η θερμοκρασία είναι πολύ χαμηλή ενώ υπάρχει ακόμη νερό στο σύστημα ψύξης, το νερό μπορεί να παγώσει και να διασταλεί, προκαλώντας σοβαρές ζημιές στη μηχανή.

Όταν η εξωλέμβια βρίσκεται στο νερό σε θερμοκρασίες που το νερό παγώνει, κρατήστε το πόδι βυθισμένο στο νερό συνεχώς. Όταν η μηχανή είναι αποθηκευμένη έξω από το νερό σε θερμοκρασίες που το νερό παγώνει, τοποθετήστε τη σε κάθετη θέση έτσι ώστε το σύστημα ψύξης να αποστραγγιστεί τελείως.

ΑΦΑΙΡΕΣΗ ΚΑΙ ΜΕΤΑΦΟΡΑ ΜΗΧΑΝΗΣ

ΑΦΑΙΡΕΣΗ ΜΗΧΑΝΗΣ

ΜΟΝΤΕΛΟ ΜΕ ΤΗΛΕΧΕΙΡΙΣΤΗΡΙΟ

Αν είναι απαραίτητο να αφαιρέσετε τη μηχανή από το σκάφος σας, συνιστούμε να απευθυνθείτε σε ένα εξουσιοδοτημένο ή συνεργαζόμενο συνεργείο Suzuki Marine για να το κάνει για εσάς.

ΜΕΤΑΦΟΡΑ ΜΗΧΑΝΗΣ

Κατά τη μεταφορά, η μηχανή θα πρέπει να είναι κάθετη ή οριζόντια.

Κάθετη μεταφορά:

Προσαρμόστε τη μηχανή στο μεταφορά ασφαλιζοντας το μπρακέτο στήριξης με δύο σεντ μπουλόνια καθρέφτη και παξιμάδι.

Ποτέ μη χρησιμοποιείτε τη βάση έκθεσης για να μεταφέρετε τη μηχανή.

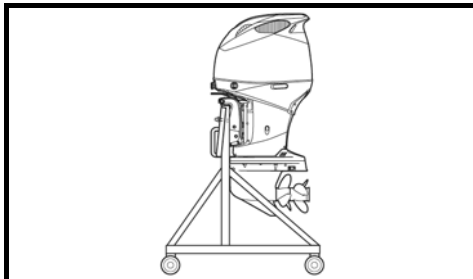

Οριζόντια μεταφορά:

1. Αδειάστε το λάδι μηχανής. Ανατρέξτε στο κεφάλαιο «ΛΙΠΑΝΤΙΚΑ ΜΗΧΑΝΗΣ».
2. Αδειάστε τη βενζίνη από το διαχωριστή αερίων ως εξής:
 - (1) Αφαιρέστε το κάλυμμα της μηχανής.
 - (2) Τοποθετήστε τη μηχανή στην ανώτατη θέση κλίσης.
 - (3) Τραβήξτε το σωληνάκι αποστράγγισης ① έξω.
 - (4) Λασκάρτε τη βίδα στράγγισης ② του διαχωριστή αερίων και αδειάστε τη βενζίνη σε κατάλληλο δοχείο.

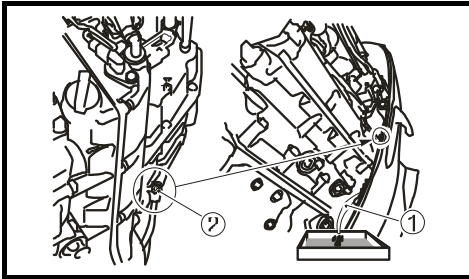

▲ ΠΡΟΕΙΔΟΠΟΙΗΣΗ

Η βενζίνη είναι εξαιρετικά εύφλεκτη και τοξική. Μπορεί να προκαλέσει φωτιά και να γίνει επικίνδυνη για ανθρώπους και κατοικίδια.

Χρησιμοποιήστε κατάλληλο, ασφαλές δοχείο για να αποθηκεύσετε τη βενζίνη που αδειάσατε. Κρατήστε τη βενζίνη μακριά από σπινθήρες, φωτιές, ανθρώπους και κατοικίδια.

- (5) Αφού αποστραγγίσετε τελείως, ξανασφίξτε τη βίδα αποστράγγισης του διαχωριστή αερίων ②.
- (6) Χαμηλώστε τη μηχανή και βάλτε πίσω το αποστράγγισης ①.

ΠΡΟΣΟΧΗ

Αν η λαβή του δείκτη λαδιού δεν είναι σωστά τοποθετημένη όταν τοποθετήσετε το κάλυμμα μηχανής, μπορεί να προκληθεί ζημιά στο δείκτη στάθμης λαδιού. Όταν πρόκειται να τοποθετήσετε το κάλυμμα μηχανής, βεβαιωθείτε ότι ο δείκτης λαδιού έχει τοποθετηθεί όπως φαίνεται στην εικόνα.

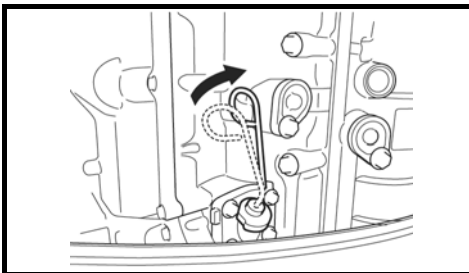

3. Χρησιμοποιήστε το κατάλληλο «μαξιλάρι» ώστε να ακουμπήσει η μηχανή στην αριστερή της πλευρά, όπως φαίνεται στην εικόνα.

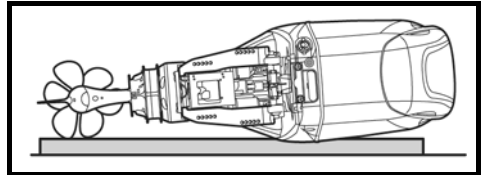

▲ ΠΡΟΕΙΔΟΠΟΙΗΣΗ

Καύσιμο που έχει χυθεί ή ατμός καυσίμου μπορεί να προκαλέσει φωτιά και είναι επικίνδυνη για την υγεία.

Πάντα να παίρνετε τις παρακάτω προφυλάξεις:

- Αποστραγγίξτε το καύσιμο από το σωληνάκι καυσίμου και το διαχωριστή αερίων καυσίμου πριν μεταφέρετε το σκάφος / την εξωλέμβια μηχανή και πριν αφαιρέσετε τη μηχανή από το σκάφος.
- ΜΗΝ «ξαπλώσετε» τη μηχανή στο πλάι χωρίς να έχετε πρώτα αποστραγγίξει το καύσιμο.
- Κρατήστε τη μηχανή μακριά από ανοιχτές φωτιές ή σπινθήρες.
- Σκουπίστε αμέσως αν χυθεί καύσιμο.

ΠΡΟΣΟΧΗ

Αν δεν είστε προσεκτικοί όταν πλαγιάζετε τη μηχανή και δεν λαμβάνετε τις κατάλληλες προφυλάξεις, όπως να αποστραγγίζετε πρώτα εντελώς το λάδι μηχανής και το νερό ψύξης, μπορεί να προκληθεί βλάβη. Το λάδι μπορεί να εισχωρήσει στον κύλινδρο από τη λεκάνη αποστράγγισης, νερό μπορεί να εισχωρήσει στον κύλινδρο από την εξαγωγή ή να προκληθεί ζημιά στα εξωτερικά καλύμματα.

Πάντα να αποστραγγίζετε πλήρως το λάδι μηχανής και το σύστημα υδρόψυξης, πριν πλαγιάσετε τη μηχανή και να είστε προσεκτικοί όταν την πλαγιάσετε.

ΠΡΟΣΟΧΗ

Ποτέ μην αποθηκεύσετε ή μεταφέρετε τη μηχανή με το κατώτερο τμήμα της τοποθετημένο ψηλότερα από την κεφαλή της, γιατί υπάρχει πιθανότητα να κυλήσει νερό στο εσωτερικό του κινητήρα και να προκαλέσει σοβαρή βλάβη στη μηχανή.

ΡΥΜΟΥΛΚΗΣΗ

Όταν ρυμουλκείτε το σκάφος σας με τη μηχανή στον καθρέφτη του, φροντίστε ώστε η μηχανή να είναι στην κανονική θέση λειτουργίας (κάθετη), εκτός αν δεν υπάρχει αρκετή απόσταση από το έδαφος. Αν χρειάζεται περισσότερο ύψος από το έδαφος, τοποθετήστε τη μηχανή σε κεκλιμένη θέση, χρησιμοποιώντας μία δοκό ασφαλείας για να τη στηρίξετε.

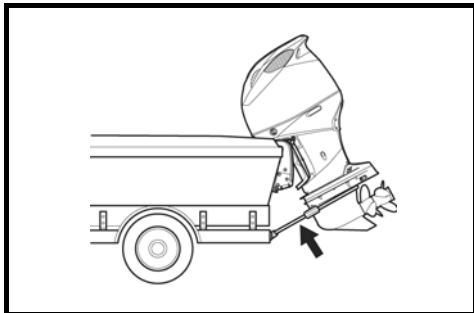

ΜΟΝΤΕΛΟ ΜΕ ΕΝΣΩΜΑΤΩΜΕΝΟ ΤΙΜΟΝΙ

Για να ρυμουλκήσετε την εξωλέμβια μηχανή, πρέπει να προμηθευτείτε εξάρτημα ασφάλισης τιμονιού (γνήσιο ανταλλακτικό Suzuki).

ΣΗΜΕΙΩΣΗ:

- Συμβουλευτείτε τον εξουσιοδοτημένο αντιπρόσωπο της Suzuki marine για γνήσια ανταλλακτικά Suzuki.
- Ανατρέξτε στο «Εγχειρίδιο χειρισμού εξαρτήματος ασφάλισης τιμονιού» που παρέχεται με το προϊόν για λεπτομερείς οδηγίες λειτουργίας.

ΠΡΟΣΟΧΗ

Αν χρησιμοποιείτε το έλασμα ασφάλισης για να υποστηρίξετε τη μηχανή στην ανώτερη θέση όταν μεταφέρετε το σκάφος, οι αναπηδήσεις λόγω ανωμαλιών του δρόμου μπορεί απροσδόκητα να απασφαλίσουν το έλασμα υποστήριξης, προκαλώντας ζημιά στη μηχανή και στο μηχανισμό ασφάλισης.

Ποτέ μη χρησιμοποιείτε το έλασμα ασφάλισης για να στηρίξετε τη μηχανή στην ανώτερη θέση όταν ρυμουλκείτε το σκάφος. Χρησιμοποιήστε μπάρα προστασίας του καθρέφτη ή παρόμοια συσκευή για να υποστηρίξετε το βάρος της μηχανής.

ΕΛΕΓΧΟΣ ΚΑΙ ΣΥΝΤΗΡΗΣΗ

ΧΡΟΝΟΔΙΑΓΡΑΜΜΑ ΣΥΝΤΗΡΗΣΗΣ

Είναι σημαντικό να ελέγχετε και να συντηρείτε την εξωλέμβια μηχανή σας τακτικά. Ακολουθείτε τον παρακάτω πίνακα. Σε κάθε μεσοδιάστημα, βεβαιωθείτε ότι κάνετε το ενδεδειγμένο σέρβις. Τα διαστήματα περιοδικής συντήρησης ορίζονται ανάλογα με τον αριθμό ωρών λειτουργίας ή τον αριθμό ημερολογιακών μηνών, οποιοδήποτε συμβεί πρώτα.

▲ ΠΡΟΕΙΔΟΠΟΙΗΣΗ

Τα καυσάερια περιέχουν μονοξειδίου του άνθρακα, ένα αέριο που είναι δύσκολο να ανιχνευθεί επειδή είναι άχρωμο και άοσμο. Η εισπνοή μονοξειδίου του άνθρακα μπορεί να προκαλέσει θάνατο ή σοβαρό τραυματισμό.

Ποτέ μην λειτουργήσετε τη μηχανή σε εσωτερικό ή σε χώρο με λίγο ή καθόλου εξαερισμό.

Αντικείμενο \ Διάστημα	Πρώτες 20 ώρες ή 1 μήνας	Κάθε 100 ώρες ή 12 μήνες	Κάθε 200 ώρες ή 12 μήνες	Κάθε 300 ώρες ή 36 μήνες
Μπουζί	-	E	-	-
Σωληνάκια καυσίμου και αναθυμιάσεων	E	E	-	-
Λάδι μηχανής	A	A	-	-
Βαλβολίνες	A	A	-	-
Λάδι κιβωτίου διεύθυνσης (μοντέλο με ενσωματωμένο τιμόνι)	-	-	-	E
Λίπανση	E	E	-	-
Ανόδια (εξωτερικά)	E	E	-	-
* Ανόδια (εσωτερικά μπλοκ / κεφαλή κυλίνδρου)	-	E	-	-
Γείωση	E	E	-	-
Μπαταρία	E	E	-	-
* Φίλτρο καυσίμου χαμηλής πίεσης	Αντικατάσταση κάθε 400 ώρες ή 2 χρόνια.			
* Φίλτρο αντλίας καυσίμου χαμηλής πίεσης	Αντικατάσταση κάθε 1000 ώρες.			
* Φίλτρο λαδιού μηχανής	A	-	A	-
* Ρελαντί	E	-	E	-
* Διάκενο βαλβίδων	-	-	-	E
* Αντλία νερού	-	-	E	-
* Φτερωτή αντλίας νερού	-	-	E	A
* Παξιμάδι & πείρος προπέλας & δακτύλιος ασφαλείας εμπρόσθιας προπέλας	E	E	-	-
* Βίδες & παξιμάδια	Σ	Σ	-	-
* Θερμοστάτης	-	E	-	-

E: Έλεγχος και καθαρίσμα, ρύθμιση, λίπανση ή αντικατάσταση, αν είναι απαραίτητο, **Σ:** Σφίξιμο, **A:** Αντικατάσταση.

ΣΗΜΕΙΩΣΗ:

Φίλτρο διαχωρισμού νερού καυσίμου

Αντικαταστήστε το στοιχείο του φίλτρου κάθε 12 μήνες (ή συχνότερα αν έτσι συνιστά ο κατασκευαστής του φίλτρου).

▲ ΠΡΟΕΙΔΟΠΟΙΗΣΗ

Λανθασμένη συντήρηση ή παράλειψη πραγματοποίησης της συνιστώμενης συντήρησης μπορεί να αποβεί επικίνδυνη. Η ελλιπής ή μηδενική συντήρηση αυξάνει την πιθανότητα ατυχήματος ή ζημιάς του εξοπλισμού.

Βεβαιωθείτε ότι κάνετε συντήρηση σύμφωνα με το χρονοδιάγραμμα του παραπάνω πίνακα.

Η SUZUKI συνιστά πως το σέρβις στα σημεία του πίνακα που είναι σημειωμένα με αστερίσκο (*) πρέπει να γίνεται μόνο από συνεργείο εξουσιοδοτημένο. Μπορείτε να κάνετε το σέρβις στα υπόλοιπα (μη σημειωμένα) σημεία που αναφέρονται στον πίνακα, χρησιμοποιώντας τις οδηγίες του εγχειριδίου, αν έχετε την απαραίτητη τεχνική κατάρτιση. Αν δεν είστε βέβαιοι πως μπορείτε να ολοκληρώσετε με επιτυχία κάποια από τις ανωτέρω εργασίες, απευθυνθείτε σε εξουσιοδοτημένο συνεργείο της SUZUKI Marine.

▲ ΠΡΟΕΙΔΟΠΟΙΗΣΗ

Η ασφάλεια, τόσο η δική σας όσο και των επιβατών σας, εξαρτάται από το πόσο καλά συντηρείτε την εξωλέμβια μηχανή σας. Ακολουθείτε προσεκτικά τις οδηγίες ελέγχου και συντήρησης.

Μην επιχειρήσετε να πραγματοποιήσετε εργασίες συντήρησης στην εξωλέμβια μηχανή σας, αν δεν έχετε την απαραίτητη τεχνική κατάρτιση. Μπορεί να τραυματιστείτε ή να προκαλέσετε ζημιές στη μηχανή.

ΠΡΟΣΟΧΗ

Τα διαστήματα περιοδικής συντήρησης της μηχανής είναι σχεδιασμένα για χρήση της μηχανής σε κανονικές συνθήκες. Αν η μηχανή χρησιμοποιείται κάτω από άσχημες συνθήκες, όπως περιγράφονται παρακάτω, η περιοδική συντήρηση θα πρέπει να γίνεται συχνότερα από ό,τι συνιστά ο πίνακας.

- Συχνή λειτουργία σε πλήρη ισχύ
- Παρατεταμένη συνεχής λειτουργία στη μέγιστη ταχύτητα
- Παρατεταμένη συνεχής λειτουργία στο ρελαντί ή ταχύτητα συρτής
- Συχνή λειτουργία σε λασπώδη, αμώδη, ρηχά, όξινα νερά ή νερά που περιέχουν άργιλο
- Λειτουργία χωρίς να έχει προηγηθεί το κατάλληλο ζέσταμα
- Συχνή απότομη επιτάχυνση ή επιβράδυνση
- Συχνή αλλαγή ταχύτητας.

Αν δεν πραγματοποιηθεί πιο συχνή συντήρηση μπορεί να προκληθεί βλάβη.

Όταν πρόκειται να αντικαταστήσετε κάποιο εξάρτημα στην εξωλέμβια μηχανή σας, η SUZUKI συνιστά την αποκλειστική χρήση γνήσιων ανταλλακτικών, καθώς οποιαδήποτε ζημιά προκληθεί από τη χρήση ανταλλακτικών άλλης προέλευσης δεν θα καλύπτεται από την εγγύηση.

ΕΡΓΑΛΕΙΟΘΗΚΗ

1. Εργαλειοθήκη
2. Σωληνωτό κλειδί 8 mm
3. Σωληνωτό κλειδί 8x10 mm
4. Σωληνωτό κλειδί 16 mm
5. Διπλό κατσαβίδι
6. Λαβή κατσαβιδίου
7. Πένσα
8. Εξάγωνο κλειδί 4 mm
9. Εξάγωνο κλειδί 8 mm
10. Εφεδρικές ροδέλες τάπας λαδιού

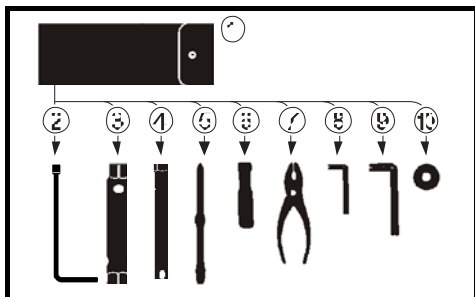

ΣΗΜΕΙΩΣΗ:

Η εργαλειοθήκη μπορεί να διαφέρει από το αναφερόμενο ανάλογα με τις προδιαγραφές του μοντέλου.

ΜΠΟΥΖΙ

ΠΡΟΣΟΧΗ

Κατά τη συντήρηση των μπουζί ιριδίου / πλατίνας, μην αγγίζετε το κεντρικό ηλεκτρόδιο, καθώς είναι εύκολο να καταστραφεί.

Μην αγγίζετε το κεντρικό ηλεκτρόδιο ενός μπουζί ιριδίου. Αποφύγετε τον καθαρισμό ή τη ρύθμιση του κενού ηλεκτροδίου.

Αφαιρέστε τα μπουζί ως εξής:

1. Αφαιρέστε το κάλυμμα της μηχανής.
2. Αφαιρέστε τα μπουλόνια του στηρίγματος του πηνίου του διακόπτη ανάφλεξης και τα στηρίγματα του πηνίου ανάφλεξης ①.

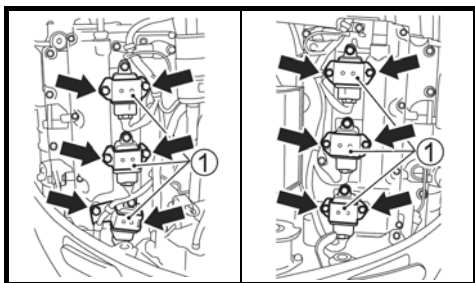

3. Αφαιρέστε το παξιμάδι που συγκρατεί το πηνίο ανάφλεξης.
4. Τραβήξτε έξω το πηνίο ανάφλεξης.

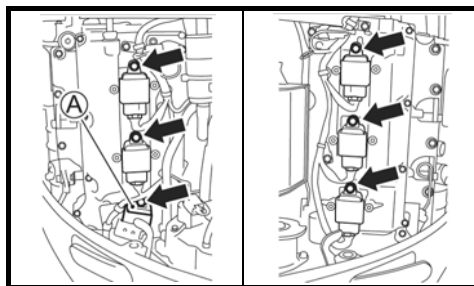

ΣΗΜΕΙΩΣΗ:

Γυρίστε το πηνίο ανάφλεξης (A) δεξιόστροφα, όπως φαίνεται στην εικόνα, για να το αφαιρέσετε.

Η εγκατάσταση είναι μια αντίστροφη διαδικασία της αφαίρεσης.

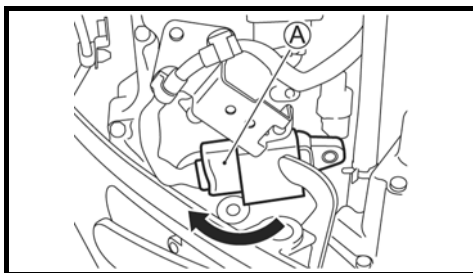

5. Χαλαρώστε και αφαιρέστε το μπουζί χρησιμοποιώντας το ειδικό κλειδί ② και το κατασαβίδι ③ που θα βρείτε στην εργαλειοθήκη.

Η εξωλέμβια μηχανή σας έρχεται από το εργοστάσιο εφοδιασμένη με τα «σάνταρ» μπουζί για κανονική χρήση.

Συνιστώμενος
τύπος μπουζί

NGK ILZKR7D8

ΠΡΟΣΟΧΗ

Διαφορετικού τύπου μπουζί μπορεί να προκαλέσουν παρεμβολές στην ηλεκτρονική ανάφλεξη προκαλώντας ρετάρισμα ή να προκαλέσουν προβλήματα σε άλλα ηλεκτρονικά όργανα και εξαρτήματα του σκάφους. Είναι σημαντικό να χρησιμοποιείτε ΠΙΑΝΤΑ μπουζί με εσωτερική αντίσταση (τύπου R).

Επιθεωρήστε το μπουζί για φθορά ηλεκτροδίων, εναποθέσεις άνθρακα ή ζημιά στον μονωτήρα. Εάν το ηλεκτρόδιο έχει υπερβολική φθορά, εναποθέσεις άνθρακα ή ζημιά στον

μονωτήρα, τότε το μπουζί πρέπει να αντικατασταθεί.

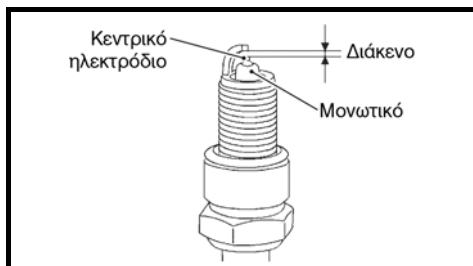

Μετρήστε το διάκενο βύσματος χρησιμοποιώντας έναν συρμάτινο μετρητή διακένου. Εάν η τιμή του διακένου του βύσματος είναι εκτός του ορίου σέρβις, αντικαταστήστε το μπουζί με ένα νέο.

ΠΡΟΣΟΧΗ

Εάν χρησιμοποιηθεί μετρητής διακένου διαφορετικός από συρμάτινο, το ηλεκτρόδιο ενδέχεται να καταστραφεί. Βεβαιωθείτε ότι χρησιμοποιείτε συρμάτινο μετρητή διακένου.

Διάκενο	0,7 - 0,8 mm (0,028 - 0,031 ίντσες)
Όριο σέρβις	1,0 mm (0,039 ίντσες)

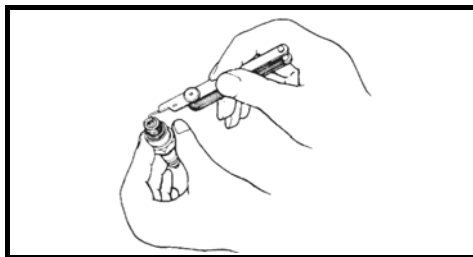

ΠΡΟΣΟΧΗ

Κατά τη συντήρηση των μπουζί ιριδίου / πλατίνας, μην αγγίζετε το κεντρικό ηλεκτρόδιο, καθώς είναι εύκολο να καταστραφεί.

Μην αγγίζετε το κεντρικό ηλεκτρόδιο ενός μπουζί ιριδίου. Αποφύγετε τον καθαρισμό ή τη ρύθμιση του κενού ηλεκτροδίου.

ΠΡΟΣΟΧΗ

Η χρήση ακατάλληλων μπουζι ή με λάθος σύσφιξη μπουζι μπορεί να προκαλέσει σοβαρή μηχανική βλάβη.

- Ποτέ μην πειραματίζεστε με μπουζί άλλου κατασκευαστή εκτός και είστε απόλυτα βέβαιοι ότι είναι ακριβώς αντίστοιχα με τον τύπο που συνιστά το εργοστάσιο. Τυχόν βλάβες που μπορεί να προκύψουν από τέτοια ενέργεια δεν πρόκειται να καλυφθούν από την εγγύηση της μηχανής. Σημειώστε ότι οι πίνακες σύγκρισης προϊόντων μπορεί να μην είναι ακριβείς.
- Για να τοποθετήσετε τα μπουζί, βιδώστε τα με το χέρι και μετά σφίξτε με δυναμόκλειδο είτε έως τη συνιστώμενη ροπή στρέψεως είτε έως την καθορισμένη γωνία κλίσης.

Σύσφιξη ροπής στρέψεως:	15-19 N·m (1,5-1,9 kg-m, 11,0-14,0 lb-ft)
Γωνία κλίσης:	
Καινούριο μπουζί	1/2-3/4 στροφής
Χρησιμοποιημένο μπουζί	1/12-1/8 στροφής

- Μην σφίξετε υπερβολικά, διαφορετικά τα σπειρώματα της κεφαλής θα καταστραφούν.

ΠΡΟΣΟΧΗ

Αν η λαβή του δείκτη λαδιού δεν είναι σωστά τοποθετημένη όταν τοποθετήσετε το κάλυμμα μηχανής, μπορεί να προκληθεί ζημιά στο δείκτη στάθμης λαδιού. Όταν πρόκειται να τοποθετήσετε το κάλυμμα μηχανής, βεβαιωθείτε ότι ο δείκτης λαδιού έχει τοποθετηθεί όπως φαίνεται στην εικόνα.

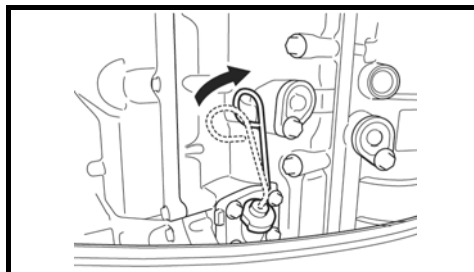

ΣΩΛΗΝΑΚΙ ΑΝΑΠΝΟΗΣ ΚΑΙ ΚΑΥΣΙΜΟΥ

Ελέγξτε το σωληνάκι αναπνοής και το σωληνάκι καυσίμου για διαρροές, ρωγμές, εξογκώματα ή άλλες φθορές. Αν παρουσιάζουν οποιαδήποτε φθορά, πρέπει να αντικατασταθούν άμεσα. Συμβουλευτείτε τον αντιπρόσωπο της SUZUKI Marine, συνεργείο εξουσιοδοτημένο ή συνεργαζόμενο αν πρέπει να το αντικαταστήσετε.

Σωληνάκι αναπνοής



Σωληνάκι καυσίμου

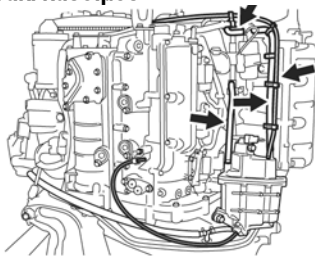

Σωληνάκι καυσίμου

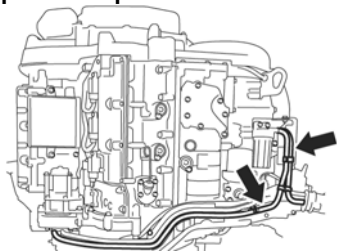

▲ ΠΡΟΕΙΔΟΠΟΙΗΣΗ

Η διαρροή καυσίμου μπορεί να προκαλέσει έκρηξη ή φωτιά, προκαλώντας σοβαρό τραυματισμό. Αν υπάρχει ένδειξη διαρροής, ρωγμής ή εξογκώματος στο σωληνάκι καυσίμου, ζητήστε από τον αντιπρόσωπο της SUZUKI Marine, συνεργείο εξουσιοδοτημένο ή συνεργαζόμενο να το αντικαταστήσει.

ΛΙΠΑΝΤΙΚΟ ΚΙΝΗΤΗΡΑ

▲ ΠΡΟΕΙΔΟΠΟΙΗΣΗ

Ποτέ μην πραγματοποιείτε κάποια από τις διαδικασίες του κεφαλαίου ΛΙΠΑΝΤΙΚΟ ΚΙΝΗΤΗΡΑ με τη μηχανή σε λειτουργία, γιατί μπορεί να συμβεί σοβαρή βλάβη. Η μηχανή πρέπει να είναι σβηστή για να πραγματοποιηθούν οι διαδικασίες που αναφέρονται παρακάτω.

ΠΡΟΣΟΧΗ

Η παρατεταμένη χρήση σε «στροφές συρτής» μπορεί να μειώσει τη διάρκεια ζωής του λαδιού. Μπορεί να προκληθεί βλάβη στη μηχανή σας αν δεν αλλάζετε λάδι μηχανής συχνά όταν τη χρησιμοποιείτε μ' αυτό τον τρόπο.

Αλλάζετε το λιπαντικό μηχανής συχνά αν η μηχανή σας χρησιμοποιείται για παρατεταμένο διάστημα σε στροφές συρτής.

Αλλαγή λαδιών μηχανής

Τα λάδια της μηχανής πρέπει να αλλάζονται όταν η μηχανή είναι ζεστή, ώστε να γίνεται καλύτερη αποστράγγιση.

Για να αλλάξετε τα λάδια:

1. Τοποθετήστε τη μηχανή σε κάθετη θέση και αφαιρέστε το κάλυμμά της.
2. Αφαιρέστε την τάπα του λαδιού.

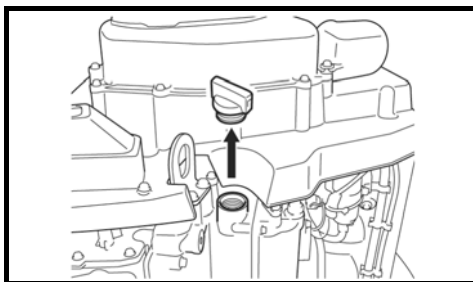

3. Τοποθετήστε ένα λεκανάκι κάτω από την τάπα αποστράγγισης.

ΠΡΟΣΟΧΗ

Η θερμοκρασία του λαδιού μηχανής μπορεί να τόσο υψηλή ώστε να σας κάψει τα δάκτυλα όταν η τάπα αποστράγγισης έχει χαλαρώσει.

Πριν αφαιρέσετε την τάπα αποστράγγισης περιμένετε να είναι αρκετά κρύα ώστε να μπορείτε να την πιάσετε με γυμνά χέρια.

4. Αφαιρέστε την τάπα αποστράγγισης ① και τη ροδέλα ② και αφήστε τα λάδια να στραγγίξουν εντελώς.

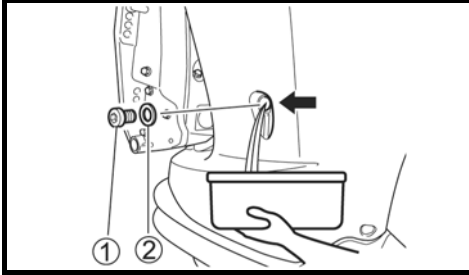

5. Τοποθετήστε την τάπα αποστράγγισης στη θέση της, με καινούρια ροδέλα.

ΠΡΟΣΟΧΗ

Μία χρησιμοποιημένη ροδέλα μπορεί να προκαλέσει διαρροή, προκαλώντας μηχανική βλάβη.

Μη χρησιμοποιήσετε ξανά την παλιά ροδέλα. Κάθε φορά που αλλάζετε τα λάδια της μηχανής σας θα πρέπει να χρησιμοποιείτε καινούρια ροδέλα.

ΣΗΜΕΙΩΣΗ:

Υπάρχουν καινούριες ροδέλες στην εργαλειοθήκη της μηχανής.

6. Γεμίστε τη μηχανή μέχρι το ανώτατο όριο με λάδι κατάλληλης προδιαγραφής. Η χωρητικότητά της είναι 8 λίτρα.
7. Ελέγξτε τη στάθμη του λαδιού με το δείκτη.

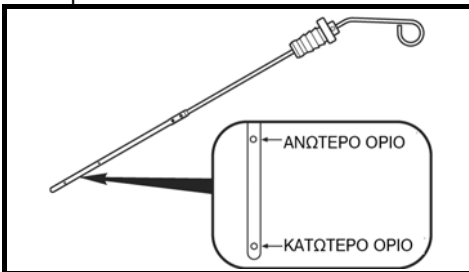

ΣΗΜΕΙΩΣΗ:

Για να αποφύγετε εσφαλμένη μέτρηση, θα πρέπει να μετρήσετε όταν η μηχανή είναι κρύα.

8. Εισάγετε το δείκτη και γυρίστε τον 90 μοίρες δεξιά και πίσω στην αρχική του θέση, όπως φαίνεται στο σχήμα.

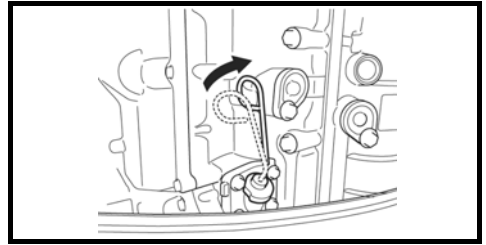

9. Τοποθετήστε την τάπα του λαδιού στη θέση της.

ΠΡΟΣΟΧΗ

Αν η λαβή του δείκτη λαδιού δεν είναι σωστά τοποθετημένη όταν τοποθετήσετε το κάλυμμα μηχανής, μπορεί να προκληθεί ζημιά στο δείκτη στάθμης λαδιού. Όταν πρόκειται να τοποθετήσετε το κάλυμμα μηχανής, βεβαιωθείτε ότι ο δείκτης λαδιού έχει τοποθετηθεί όπως φαίνεται στην εικόνα.

▲ ΠΡΟΕΙΔΟΠΟΙΗΣΗ

Το λάδι της μηχανής μπορεί να προκαλέσει βλάβη σε ανθρώπους ή κατοικίδια ζώα. Η επαναλαμβανόμενη, παρατεταμένη επαφή μπορεί να προκαλέσει καρκίνο του δέρματος. Η σύντομη επαφή με χρησιμοποιημένο λάδι μπορεί να προκαλέσει ερεθισμό στο δέρμα.

- Κρατήστε νέο ή χρησιμοποιημένο λάδι μακριά από παιδιά και κατοικίδια ζώα.
- Για να ελαχιστοποιήσετε την πιθανή επαφή σας με το λάδι φροντίστε να φοράτε ένα ρούχο με μακριά μανίκια, καθώς επίσης και αδιάβροχα γάντια.
- Σε περίπτωση που το λάδι έρθει σε επαφή με το δέρμα σας, πλυθείτε με άφθονο νερό και σαπούνι.
- Πλύνετε τυχόν ρούχα ή πανιά που θα βραχούν με λάδι.

ΣΗΜΕΙΩΣΗ:

Ανακυκλώστε ή πετάξτε σε κατάλληλο χώρο το μεταχειρισμένο λάδι. Μην το πετάξετε στα σκουπίδια, το αδειάσετε στο έδαφος, στην αποχέτευση ή στη θάλασσα.

ΒΑΛΒΟΛΙΝΕΣ

▲ ΠΡΟΕΙΔΟΠΟΙΗΣΗ

Η βαλβολίνη μπορεί να προκαλέσει βλάβη σε ανθρώπους ή κατοικίδια ζώα. Η επαναλαμβανόμενη, παρατεταμένη επαφή μπορεί να προκαλέσει καρκίνο του δέρματος. Η σύντομη επαφή με χρησιμοποιημένη βαλβολίνη μπορεί να προκαλέσει ερεθισμό στο δέρμα.

- Κρατήστε νέα ή χρησιμοποιημένη βαλβολίνη μακριά από παιδιά και κατοικίδια ζώα.
- Για να ελαχιστοποιήσετε την πιθανή επαφή σας με τη βαλβολίνη, φροντίστε να φοράτε ένα ρούχο με μακριά μανίκια, καθώς επίσης και αδιάβροχα γάντια.
- Σε περίπτωση που η βαλβολίνη έρθει σε επαφή με το δέρμα σας, πλυθείτε με άφθονο νερό και σαπούνι.
- Πλύνετε τυχόν ρούχα ή πανιά που θα βραχούν με βαλβολίνη.

Για να ελέγξετε τη στάθμη της βαλβολίνης:

1. Βεβαιωθείτε ότι η μηχανή βρίσκεται σε όρθια θέση.
2. Αφαιρέστε την τάπα στάθμης βαλβολίνης ① και την τάπα για την οπή ρύθμισης στάθμης βαλβολίνης ②.

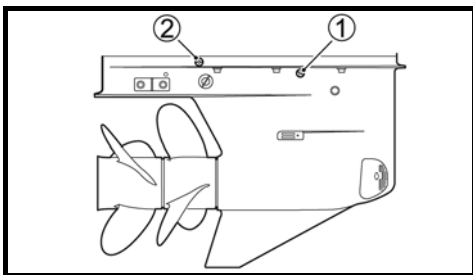

3. Εγγύστε την καθορισμένη βαλβολίνη στην οπή ρύθμισης στάθμης βαλβολίνης και βεβαιωθείτε ότι εξέρχεται από την οπή στάθμης βαλβολίνης.

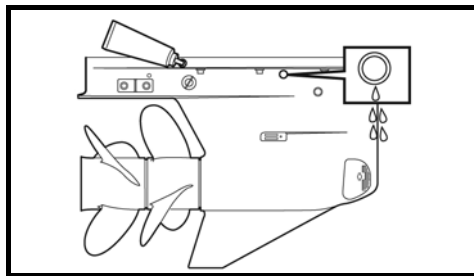

ΣΗΜΕΙΩΣΗ:

Κατά την αφαίρεση της τάπας στάθμης λαδιού κιβωτίου ταχυτήτων, η σχεδίαση του κιβωτίου ταχυτήτων επιτρέπει σε μια υπολειπόμενη ποσότητα βαλβολίνης να παραμείνει στην περιοχή της τάπας στάθμης λαδιού.

Αυτό σημαίνει ότι αν αφαιρέσετε την τάπα στάθμης βαλβολίνης, μπορεί να βγει κάποια ποσότητα λαδιού ακόμα κι αν η συνολική ποσότητα λαδιού στο κιβώτιο ταχυτήτων είναι λιγότερη από την καθορισμένη ποσότητα.

Κατά τον έλεγχο της στάθμης της βαλβολίνης, φροντίστε πάντα να ψεκάξετε το λάδι στην οπή ρύθμισης της στάθμης βαλβολίνης και να ελέγχετε ότι το λάδι βγαίνει από την οπή στάθμης βαλβολίνης.

4. Κατόπιν βάλτε τις δύο τάπες ξανά στη θέση τους, σφίγγοντάς τις καλά.

Για να αλλάξετε τις βαλβολίνες:

1. Κεντράρετε το τιμόνι, χρησιμοποιώντας το διακόπτη ρύθμισης κλίσης (P.T.T.) για να σηκώσετε τη μηχανή στη θέση full trim (όχι full tilt), όπως φαίνεται στη φωτογραφία.

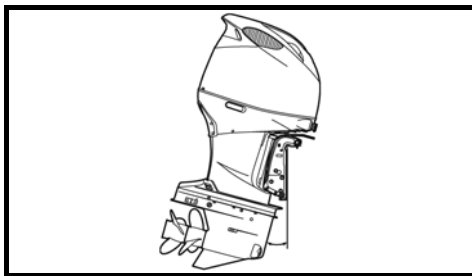

2. Αφαιρέστε τα φίλτρα νερού στην αριστερή και δεξιά πλευρά της μηχανής ③.

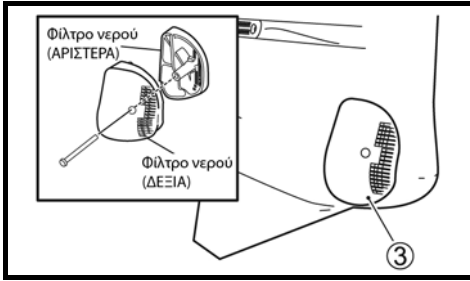

3. Τοποθετήστε ένα λεκανάκι κάτω από τη μηχανή.
4. Αφαιρέστε πρώτα την τάπα αποστράγγισης βαλβολίνης ④ και μετά την πίσω τάπα στάθμης βαλβολίνης ①.

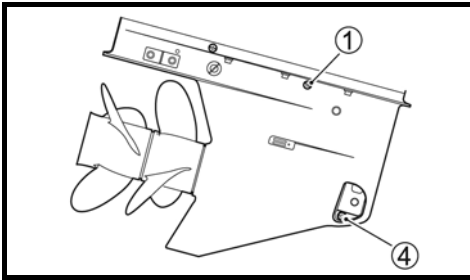

5. Αφού οι χρησιμοποιημένες βαλβολίνες στραγγίξουν εντελώς, τοποθετήστε τη μηχανή σε όρθια θέση.
6. Εισάγετε τις νέες συνιστώμενες βαλβολίνες από το κάτω άνοιγμα αποστράγγισης, μέχρι να ξεχειλίσουν από το άνω άνοιγμα ελέγχου στάθμης. Θα χρειαστούν περίπου 2.800 ml λαδιού.

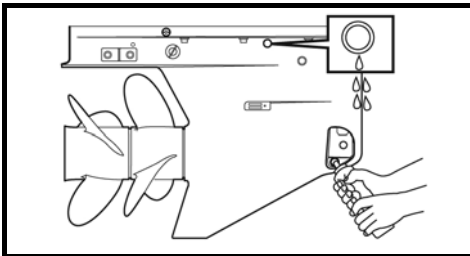

7. Επανατοποθετήστε και συσφίξτε την τάπα ελέγχου στάθμης βαλβολίνης ①, πριν αφαιρέσετε το σωλήνα φίλτρου λαδιού από το άνοιγμα αποστράγγισης.
8. Κατόπιν βάλτε γρήγορα στη θέση της και συσφίξτε την τάπα αποστράγγισης βαλβολίνης ④.

9. Ελέγξτε τη στάθμη βαλβολίνης μετά από 10 λεπτά.

ΣΗΜΕΙΩΣΗ:

Κατά την αφαίρεση της τάπας στάθμης λαδιού κιβωτίου ταχυτήτων, η σχεδίαση του κιβωτίου ταχυτήτων επιτρέπει σε μια υπολειπόμενη ποσότητα βαλβολίνης να παραμείνει στην περιοχή της τάπας στάθμης λαδιού.

Αυτό σημαίνει ότι αν αφαιρέσετε την τάπα στάθμης βαλβολίνης, μπορεί να βγει κάποια ποσότητα λαδιού ακόμα κι αν η συνολική ποσότητα λαδιού στο κιβώτιο ταχυτήτων είναι λιγότερη από την καθορισμένη ποσότητα.

Κατά τον έλεγχο της στάθμης της βαλβολίνης, φροντίστε πάντα να ψεκάξετε το λάδι στην οπή ρύθμισης της στάθμης βαλβολίνης και να ελέγχετε ότι το λάδι βγαίνει από την οπή στάθμης βαλβολίνης.

10. Τοποθετήστε τα φίλτρα νερού στην αριστερή και δεξιά πλευρά της μηχανής ③.

ΣΗΜΕΙΩΣΗ:

Ανακυκλώστε ή πετάξτε σε κατάλληλο χώρο τη μεταχειρισμένη βαλβολίνη. Μην την πετάξετε στα σκουπίδια, την αδειάσετε στο έδαφος, στην αποχέτευση ή στη θάλασσα.

ΠΡΟΣΟΧΗ

Αν τυλιχτεί πετονιά γύρω από τον άξονα περιστροφής της έλικας, πιθανόν να προκαλέσει ζημιά στην τάπα λαδιού του άξονα της έλικας, και ως τούτου εισροή νερού στο σύστημα μετάδοσης κίνησης, με αποτέλεσμα σοβαρή μηχανική βλάβη.

Οι βαλβολίνες, αναμειγμένες με νερό, έχουν το χρώμα του γάλακτος. Αν παρατηρήσετε ύπαρξη νερού στις βαλβολίνες, συμβουλευτείτε τον αντιπρόσωπο της SUZUKI Marine ή συνεργείο εξουσιοδοτημένο.

Μη θέσετε σε λειτουργία τη μηχανή αν δεν αλλάξετε πρώτα τα λάδια και εξαλειφθεί η αιτία που προκάλεσε την εισροή νερού στις βαλβολίνες.

ΦΙΛΤΡΟ ΚΑΥΣΙΜΟΥ ΧΑΜΗΛΗΣ ΠΙΕΣΗΣ

Το φίλτρο καυσίμου χαμηλής πίεσης πρέπει να αντικαθίσταται σε περιοδικά διαστήματα από τον αντιπρόσωπο της SUZUKI Marine ή συνεργείο εξουσιοδοτημένο.

Αντικαταστήστε το φίλτρο καυσίμου χαμηλής πίεσης κάθε 400 ώρες (2 χρόνια).

⚠ ΠΡΟΕΙΔΟΠΟΙΗΣΗ

Η βενζίνη είναι εξαιρετικά εύφλεκτη και τοξική. Μπορεί να προκαλέσει φωτιά και είναι επικίνδυνη σε ανθρώπους και κατοικίδια.

- Σταματήστε τη μηχανή πριν καθαρίσετε το φίλτρο καυσίμου.
- Προσέξτε να μη σας χυθεί καύσιμο, αν όμως συμβεί, σκουπίστε το αμέσως.
- Μην καπνίζετε και κρατηθείτε μακριά από εκτεθειμένες φλόγες και σπινθήρες.

⚠ ΠΡΟΕΙΔΟΠΟΙΗΣΗ

Το διαλυτικό καθαρισμού είναι τοξικό και ερεθιστικό και μπορεί να προκαλέσει τραυματισμό σε ανθρώπους και κατοικίδια.

Κρατήστε το διαλυτικό καθαρισμού μακριά από παιδιά και ζώα. Απαλλαγείτε από το χρησιμοποιημένο διαλυτικό κατάλληλα.

Επιθεωρήστε και καθαρίστε το φίλτρο καυσίμου ως εξής:

1. Σβήστε τη μηχανή και αφήστε να κρυώσει.
2. Αν έχετε εξοπλιστεί με Σύστημα Εκκίνησης Χωρίς Κλειδί: Βεβαιωθείτε ότι το Σύστημα Εκκίνησης Χωρίς Κλειδί είναι στο "OFF". Αν δεν έχετε εξοπλιστεί με Σύστημα Εκκίνησης Χωρίς Κλειδί: Βεβαιωθείτε ότι ο κεντρικός διακόπτης είναι στο "OFF".
3. Αφαιρέστε το κάλυμμα της μηχανής.
4. Αφαιρέστε τα μπουλόνια ① που συγκρατούν το καπάκι του φίλτρου καυσίμου ②.

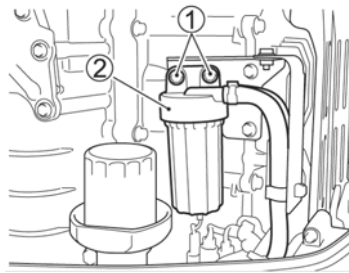

ΠΡΟΣΟΧΗ

Λανθασμένο ξεβίδωμα του ποτηριού του φίλτρου μπορεί να προκαλέσει βλάβη στο καλώδιο του αισθητήρα.

- Προσέξτε να μη στρίψετε το καλώδιο του αισθητήρα καθώς αφαιρείτε το ποτήρι του φίλτρου.
- Αποσυνδέστε το συνδετήρα του καλωδίου πριν αφαιρέσετε το κύπελλο του φίλτρου.

5. Πίστετε το σύνδεσμο κλειδώματος "a" και στη συνέχεια αποσυνδέστε το σύνδεσμο του καλωδίου του αισθητήρα νερού ③.

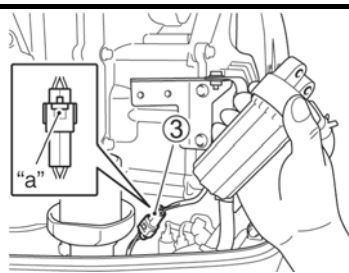

6. Τοποθετήστε ένα πανί κάτω από το φίλτρο πριν το αφαιρέσετε, για τυχόν διαρροή καυσίμου.
7. Διαχωρίστε το ποτήρι του φίλτρου ④ από την τάπα ②, γυρνώντας το ποτήρι του φίλτρου αριστερόστροφα.

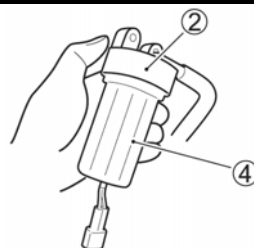

8. Αποστραγγίστε το καύσιμο και το νερό του ποτηριού του φίλτρου σε κατάλληλο δοχείο.
9. Αφαιρέστε το στοιχείο του φίλτρου ⑤. Ελέγξτε το στοιχείο ⑥, το δαχτυλίδι Ο-ριγκ ⑦ και το δακτύλιο σφραγίσματος ⑧ για τυχόν φθορές. Αν είναι φθαρμένα, αντικαταστήστε τα.

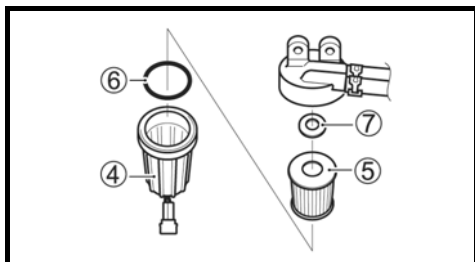

10. Πλύντε το στοιχείο με καθαρό διαλύτη και αφήστε το να στεγνώσει.
11. Τοποθετήστε στις αρχικές τους θέσεις το δακτύλιο σφραγίσματος και το στοιχείο του φίλτρου.
12. Βεβαιωθείτε ότι το δαχτυλίδι Ο-ριγκ έχει τοποθετηθεί σωστά στο πάνω μέρος του ποτηριού του φίλτρου και βιδώστε το ποτήρι στην αρχική του θέση.
13. Συνδέστε το καλώδιο του αισθητήρα νερού ③.
14. Επανατοποθετήστε το φίλτρο καυσίμου, στερεώνοντας τις βίδες.
15. Ξαναθέστε σε λειτουργία τη μηχανή για να βεβαιωθείτε ότι δεν υπάρχουν διαρροές καυσίμου γύρω από το φίλτρο.

ΣΗΜΕΙΩΣΗ:

Αν υπάρχει νερό στο ποτήρι του φίλτρου καυσίμου, αφαιρέστε το ποτήρι και αποστραγγίστε το νερό. Πρέπει πάντα να διαθέτετε με ασφάλεια την περίσσεια καυσίμου. Για απορίες, συμβουλευθείτε τον αντιπρόσωπο της Suzuki Marine ή συνεργείο εξουσιοδοτημένο.

ΛΙΠΑΝΣΗ

Η σωστή λίπανση είναι απαραίτητη για την ασφαλή, ομαλή και μακρόχρονη λειτουργία της μηχανής σας. Ο ακόλουθος πίνακας δείχνει τα σημεία όπου πρέπει να λιπαίνεται η μηχανή σας καθώς και το είδος λιπαντικού που απαιτείται.

ΘΕΣΗ	ΛΙΠΑΝΤΙΚΟ
 <p>Σύνδεσμος ταχύτητας</p>	Αδιάβροχο γράσο θαλάσσης
 <p>Άξονας έλικα</p>	
 <p>Επιφάνεια επαφής εμβόλων Trim</p>	
 <p>Μπρακέτο περιστροφής (DF300B/325A/350A)</p>	Αδιάβροχο γράσο θαλάσσης (με γρασαδόρο)



Αδιάβροχο
γράσο
θαλάσσης
(με
γρασαδόρο)

ΣΗΜΕΙΩΣΗ:

Πριν βάλετε γράσο στο γρασαδόρο του μπρακέτου τιμονιού, ασφαλίστε τη μηχανή στην ανώτατη θέση.

Χρησιμοποιήστε έναν χειροκίνητο γρασαδόρο και ακολουθήστε τα παρακάτω βήματα κατά τη συντήρηση του γρασαδόρου (A) στη βάση του κινητήρα.

1. Σβήστε τη μηχανή και αφήστε τη να κρυώσει.

2. Αφαιρέστε το κάλυμμα της μηχανής.
3. Αφαιρέστε τα μπουλόνια του οπίσθιου πάνελ και το οπίσθιο πάνελ ①.

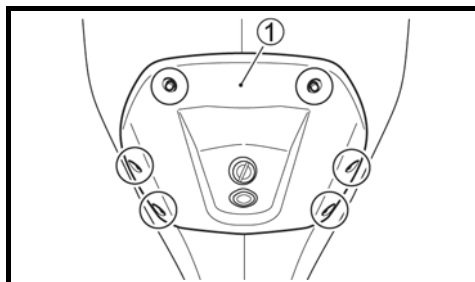

4. DF300B/325A/350A:
Αποσυνδέστε τα καλώδια PTT από το σφιγκτήρα ②.
- DF300BMD/350AMD:
Αποσυνδέστε τα καλώδια PTT από το σφιγκτήρα ② από το δεξιό πλαινό κάλυμμα ③.
5. Αφαιρέστε τα μπουλόνια του πλευρικού καλύμματος και το δεξιό κάλυμμα ③.

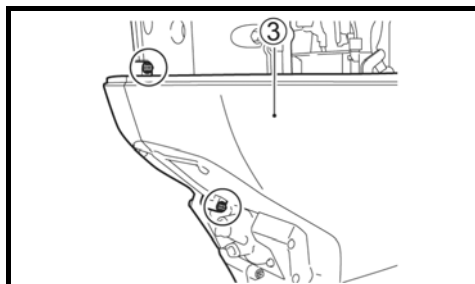
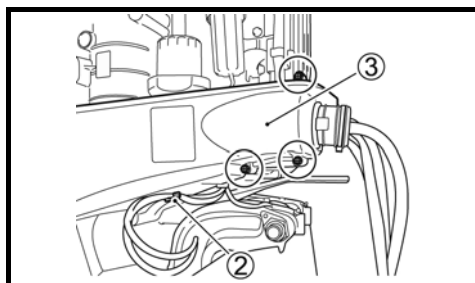

6. Γυρίστε το τιμόνι του σκάφους προς τα αριστερά, έτσι ώστε η γωνία του πηδαλιού της εξωλέμβιας μηχανής να γίνει η μεγαλύτερη.

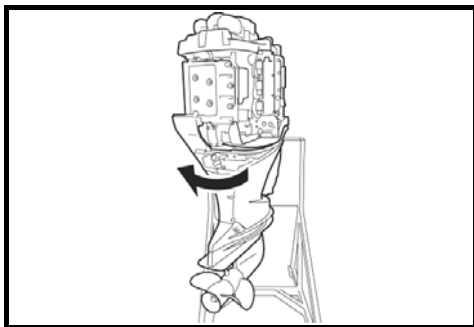

6. Εισάγετε περίπου 10 γραμμάρια γράσου στις αρχικές 20 ώρες.
Εισάγετε περίπου 5 γραμμάρια γράσου κάθε 100 ώρες (12 μήνες).

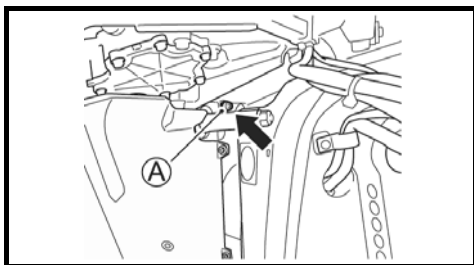

ΠΡΟΣΟΧΗ

Χρησιμοποιώντας ένα υδραυλικό ή αεροκίνητο πιστόλι λίπανσης στον γρασαδόρο (A), μπορεί να προκληθεί βλάβη σε τσιμούχες λαδιού.
Μη χρησιμοποιείτε μη χειροκίνητα πιστόλια λίπανσης για το γρασάρισμα του γρασαδόρου (A).

ΣΗΜΕΙΩΣΗ:

Αν το γράσο δεν εισέλθει στο εξάρτημα, συμβουλευθείτε τον εξουσιοδοτημένο αντιπρόσωπο της Suzuki Marine.

ΑΝΟΔΙΑ ΚΑΙ ΚΑΛΩΔΙΑ ΣΥΝΔΕΣΗΣ

Ανόδια

Η μηχανή προστατεύεται από την οξειδωση με ανόδια. Αυτά τα εξαρτήματα ελέγχουν την ηλεκτρόλυση και εμποδίζουν τη διάβρωση. Τα ανόδια διαβρώνονται στη θέση των εξαρτημάτων τα οποία προστατεύουν. Θα πρέπει να ελέγχονται περιοδικά και να αντικαθίστανται αν έχουν διαβρωθεί κατά τα 2/3 τους.

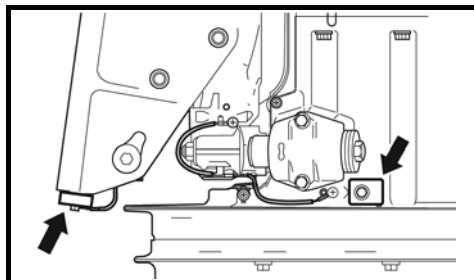
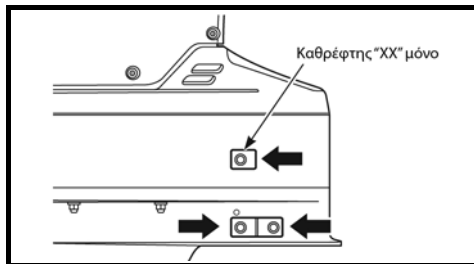
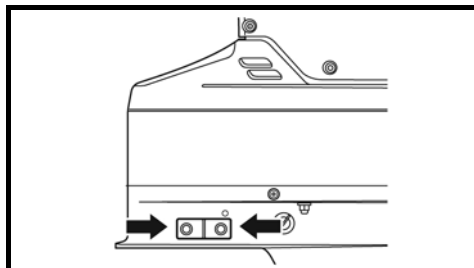

ΠΡΟΣΟΧΗ

Αν τα ανόδια δεν είναι προσαρμοσμένα στη θέση τους ή έχουν διαβρωθεί, τα αλουμινένια μέρη της μηχανής δεν προστατεύονται από τη διάβρωση που προκαλεί το αλμυρό νερό και μπορεί να καταστραφούν.

- Περιοδικά να επιθεωρείτε τα ανόδια για να είστε βέβαιοι ότι δεν έχουν βγει από τη θέση τους.
- Μη βάφετε τα ανόδια διότι το στρώμα χρώματος στην επιφάνειά τους εμποδίζει την αποτελεσματική προστασία της μηχανής.
- Τα ανόδια θα πρέπει να καθαρίζονται περιοδικά με μια συρμάτινη βούρτσα, ώστε να απομακρυνθεί τυχόν στρώμα άλατος που μπορεί να μειώσει την αποτελεσματικότητά τους.

ΣΗΜΕΙΩΣΗ:

Συμβουλευθείτε τον εξουσιοδοτημένο αντιπρόσωπο της Suzuki Marine για την επιθεώρηση και αντικατάσταση των εσωτερικών ανοδιών που είναι τοποθετημένα στο μπλοκ και στην κεφαλή.

Καλώδια σύνδεσης

Τα καλώδια σύνδεσης χρησιμοποιούνται ώστε όλα τα τμήματα της μηχανής να είναι συνδεδεμένα μεταξύ τους και να αποτελούν ένα ενιαίο κύκλωμα. Με τον τρόπο αυτό, προστατεύεται η μηχανή από την ηλεκτρόλυση. Τα καλώδια αυτά, καθώς και οι ακροδέκτες τους, θα πρέπει να ελέγχονται περιοδικά για να είστε βέβαιοι ότι δεν έχουν υποστεί βλάβη.

DF300B/325A/350A

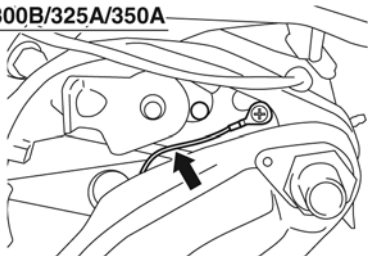

DF300B/325A/350A

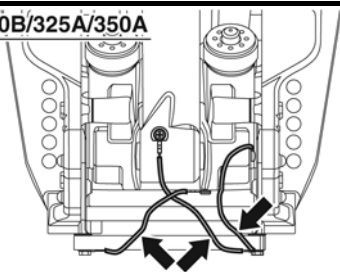

DF300B/325A/350A

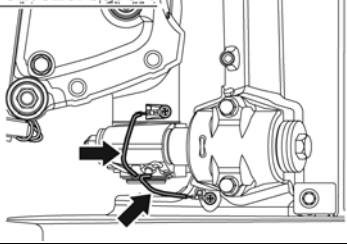

DF300BMD/350AMD

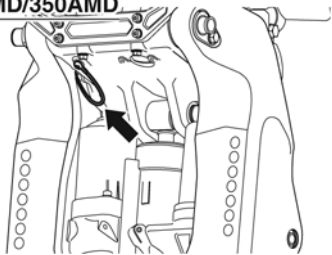

DF300BMD/350AMD

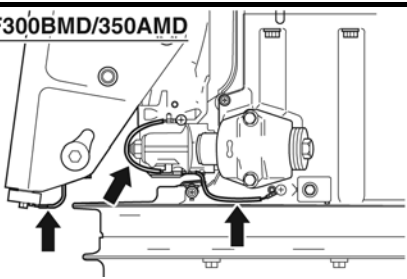

ΠΑΞΙΜΑΔΙ ΕΛΙΚΑΣ, ΠΕΡΟΝΗ & ΔΑΚΤΥΛΙΟΣ ΑΣΦΑΛΕΙΑΣ ΜΠΡΟΣΤΙΝΗΣ ΕΛΙΚΑΣ

Επιθεωρήστε την έλικα για λυγισμένα, φθαρμένα ή σπασμένα πτερύγια.

Επιθεωρήστε το παξιμάδι και την ασφαλιστική περόνη για ζημιές.

Επιθεωρήστε το εμπρόσθιο δακτύλιο ασφαλείας της έλικας για ρωγμές ή ζημιά.

Για την αφαίρεση της έλικας, ανατρέξτε στην ενότητα ΑΦΑΙΡΕΣΗ ΕΛΙΚΑΣ.

Για την εγκατάσταση της έλικας, ανατρέξτε στην ενότητα ΤΟΠΟΘΕΤΗΣΗ ΕΛΙΚΑΣ.

ΜΠΑΤΑΡΙΑ

Η στάθμη του ηλεκτρολύτη πρέπει να βρίσκεται μεταξύ του MIN (ελάχιστο) και του MAX (μέγιστο). Αν βρίσκεται κάτω από το MIN, προσθέστε ΑΠΟΣΤΑΓΜΕΝΟ ΝΕΡΟ ΜΟΝΟ, μέχρι η στάθμη να φθάσει στο MAX.

▲ ΠΡΟΕΙΔΟΠΟΙΗΣΗ

Το ηλεκτρολυτικό διάλυμα της μπαταρίας περιέχει οξύ, το οποίο είναι δηλητηριώδες και διαβρωτικό και μπορεί να προκαλέσει τραυματισμό.

Αποφύγετε την επαφή με τα μάτια, το δέρμα, τα ρούχα και τις βαμμένες επιφάνειες. Σε περίπτωση που το οξύ έρθει σε επαφή με κάποιο από αυτά, πλύνετε το με άφθονη ποσότητα νερού. Αν το οξύ έρθει σε επαφή με τα μάτια ή το δέρμα, ζητήστε αμέσως ιατρική βοήθεια.

▲ ΠΡΟΕΙΔΟΠΟΙΗΣΗ

Αν δεν είστε προσεκτικοί κατά τον έλεγχο ή τη συντήρηση της μπαταρίας, μπορεί να προκληθεί βραχυκύκλωμα, που μπορεί να οδηγήσει σε έκρηξη, φωτιά ή βλάβη στο κύκλωμα.

Κατά τον έλεγχο ή τη συντήρηση της μπαταρίας, αποσυνδέστε το αρνητικό (μαύρο) καλώδιο. Προσέξτε να μην έρθουν σε επαφή μεταλλικά αντικείμενα με τους πόλους της μπαταρίας και τη μηχανή ταυτόχρονα, γιατί θα προκληθεί βραχυκύκλωμα.

▲ ΠΡΟΕΙΔΟΠΟΙΗΣΗ

Οι πόλοι της μπαταρίας, οι ακροδέκτες και τα συναφή παρελκόμενα περιέχουν μόλυβδο και μίγματα μολύβδου.

Να πλένετε τα χέρια σας μετά το χειρισμό.

ΠΡΟΣΟΧΗ

Από τη στιγμή και μετά που η μπαταρία έχει φορτιστεί για πρώτη φορά, ΠΟΤΕ μην προσθέσετε διάλυμα θειικού οξέως διότι θα καταστρέψετε τα στοιχεία της. Ακολουθήστε τις οδηγίες του κατασκευαστή της μπαταρίας για τη συντήρησή της.

ΦΙΛΤΡΟ ΛΑΔΙΟΥ ΜΗΧΑΝΗΣ

Το φίλτρο λαδιού μηχανής πρέπει να αλλάζεται περιοδικά από αντιπρόσωπο της SUZUKI Marine, συνεργείο εξουσιοδοτημένο.

Αντικαταστήστε το φίλτρο λαδιού μηχανής μετά τις πρώτες 20 ώρες (1 μήνας).

Αντικαταστήστε το φίλτρο λαδιού μηχανής κάθε 100 ώρες (12 μήνες).

ΚΑΘΑΡΙΣΜΟΣ ΣΥΣΤΗΜΑΤΟΣ ΥΔΡΟΨΥΞΗΣ

Μετά από χρήση σε λασπωμένο, υφάλμυρο ή αλμυρό, θα πρέπει να καθαρίσετε τις διόδους του νερού ψύξης και το εξωτερικό πλαίσιο της μηχανής με καθαρό, γλυκό νερό.

Αν δεν καθαρίσετε τις διόδους του νερού, το αλάτι μπορεί να διαβρώσει το κινητήρα και να μικρύνει τη διάρκεια ζωής του. Καθαρίστε τις διόδους του νερού ψύξης ως εξής:

Η ΜΗΧΑΝΗ ΛΕΙΤΟΥΡΓΕΙ – Κάθετη Θέση –

Η SUZUKI συνιστά να καθαρίζετε τις διόδους νερού ακολουθώντας αυτή τη διαδικασία.

Για να ξεπλύνετε τις διόδους νερού, πρέπει να διαθέτετε έναν αντάπτορα από αυτούς που διατίθενται στο εμπόριο.

▲ ΠΡΟΕΙΔΟΠΟΙΗΣΗ

Τα καυσάερια περιέχουν μονοξειδίο του άνθρακα, ένα επικίνδυνο αέριο, άχρωμο και άοσμο, που είναι δύσκολο να ανιχνευθεί, και μπορεί να προκαλέσει θάνατο ή σοβαρή βλάβη στην υγεία.

Ποτέ μην εκκινείτε τη μηχανή ή την αφήνετε να δουλεύει σε κλειστό χώρο ή χώρο που αερίζεται λίγο ή καθόλου.

▲ ΠΡΟΕΙΔΟΠΟΙΗΣΗ

Αν παραλείψετε να λάβετε τις απαραίτητες προφυλάξεις κατά τον καθαρισμό συστήματος υδρόψυξης μπορεί να αποβεί καταστροφικό. Όταν καθαρίζετε το σύστημα υδρόψυξης, να λαμβάνετε πάντα τις παρακάτω προφυλάξεις:

- Βεβαιωθείτε ότι έχετε επιλέξει «NE-KPO» κατά τη διάρκεια του πλυσίματος, διαφορετικά η περιστροφή της έλικας μπορεί να προκαλέσει τραυματισμό.
- Βεβαιωθείτε ότι ο κινητήρας είναι σίγουρα στερεωμένος σε βάση ή στο σκάφος και παρακολουθείτε τον συνεχώς.
- Κρατάτε παιδιά, ζώα μακριά από κινούμενα μέρη της μηχανής όσο αυτή δουλεύει.

ΠΡΟΣΟΧΗ

Σοβαρή ζημιά στον κινητήρα μπορεί να προκληθεί μέσα σε μόνο 15 δευτερόλεπτα αν η μηχανή έχει ξεκινήσει χωρίς να υπάρχει παροχή νερού στο κύκλωμα ψύξης.

Ποτέ μην ξεκινήσετε τη μηχανή χωρίς να υπάρχει παροχή νερού στο κύκλωμα υδρόψυξης.

1. Βεβαιωθείτε ότι ο κινητήρας έχει σταματήσει.
2. Τοποθετήστε στο πόδι τον αντάπτορα πλυσίματος ②, όπως φαίνεται στο σχήμα, έτσι ώστε να καλύπτονται οι εισαγωγές του νερού από τα λάστιχα.

ΣΗΜΕΙΩΣΗ:

- Συμβουλευθείτε τον εξουσιοδοτημένο αντιπρόσωπο της Suzuki Marine για γνήσια ανταλλακτικά.
- Ανατρέξτε στο «Εγχειρίδιο Οδηγιών Αντάπτορα Πλυσίματος» που παρέχεται με το προϊόν για λεπτομερείς οδηγίες χρήσης.

3. Συνδέστε στον αντάπτορα το λάστιχο του νερού και ανοίξτε τη βρύση για να επιτευχθεί επαρκής ροή νερού γύρω από τον αντάπτορα.
4. Βεβαιωθείτε ότι το νερό ψύξης εξέρχεται από τις θυρίδες παροχής νερού ② και ③.

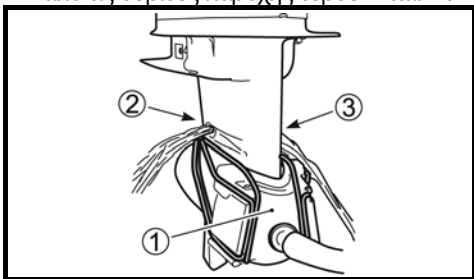

5. Επιλέξτε από το μοχλό του τηλεχειριστηρίου «NEKPO», αφαιρέστε την έλικα και ξεκινήστε τη μηχανή. Αμέσως μόλις λειτουργήσει η μηχανή, θα πρέπει να ψεκάζεται νερό έξω από την οπή ελέγχου νερού ④, δείχνοντας τη σωστή λειτουργία της αντλίας νερού. Αν δεν ψεκάζεται νερό, σταματήστε τη μηχανή αμέσως και συμβουλευθείτε τον αντιπρόσωπο της Suzuki Marine.

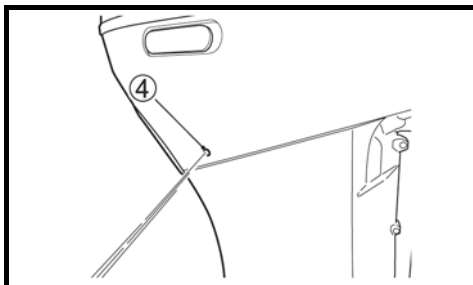

6. Αφήστε τη μηχανή να λειτουργεί μόνο στο ρελαντί κατά τη διάρκεια του ξεπλύματος. Ξαναρυθμίστε την παροχή νερού, αν χρειάζεται, ώστε να υπάρχει επαρκής ροή νερού γύρω από τον αντάπτορα ①.
7. Βεβαιωθείτε ότι εξέρχεται νερό από τις θυρίδες παροχής νερού ② και ③.

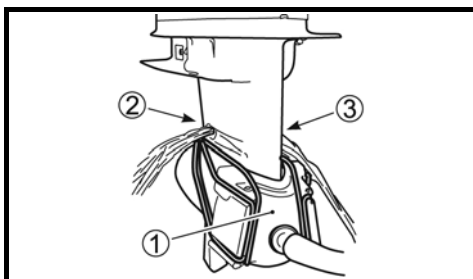

ΣΗΜΕΙΩΣΗ:

Εάν η ροή του νερού ψύξης είναι χαμηλή, ο συναγερμός υπερθέρμανσης μπορεί να ενεργοποιηθεί κατά τη λειτουργία και μπορεί να ακουστεί ο βομβητής συναγερμού. Όταν ηχεί ο βομβητής, αυξήστε τη ροή του νερού ψύξης.

8. Αφήστε το νερό να συνεχίσει να κυκλοφορεί για πέντε λεπτά.
9. Σβήστε πρώτα τη μηχανή και κατόπιν κλείστε την παροχή νερού.
10. Αφαιρέστε τον αντάπτορα πλυσίματος από την οπή εισαγωγής νερού.
11. Καθαρίστε την επιφάνεια της μηχανής και απλώστε μια στρώση προστατευτικού κερίου στις εξωτερικές επιφάνειες της μηχανής.

Η ΜΗΧΑΝΗ ΔΕΝ ΛΕΙΤΟΥΡΓΕΙ

– Κάθετη θέση –

1. Βεβαιωθείτε ότι ο κινητήρας είναι σβηστός.
2. Αφαιρέστε την τάπα (A) ή την τάπα (C) από τα δύο σημεία εισαγωγής νερού.

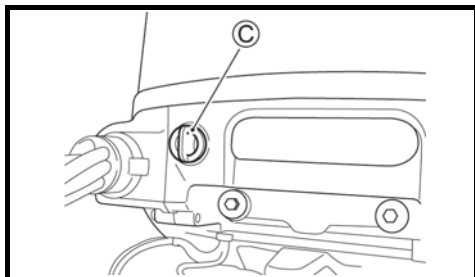
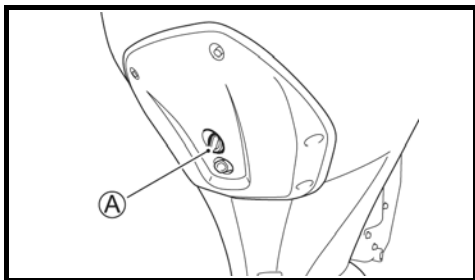

3. Τοποθετήστε τη σωλήνα νερού χρησιμοποιώντας έναν αντάπτορα που θα εφαρμόζει στο σπείρωμα (B).
[Σπείρωμα (B): 0,75 – 11,5 NHR (ANSI)].

ΣΗΜΕΙΩΣΗ:

Ο συνδετήρας του σωλήνα (αντάπτορας πλυσίματος) που ταιριάζει με το σπείρωμα (B) του σημείου πλυσίματος περιλαμβάνεται στα εξαρτήματα της συσκευασίας.

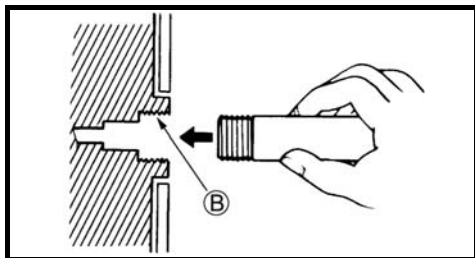

4. Ανοίξτε τη βρύση ώστε να υπάρχει επαρκής ροή νερού. Ξεπλύνετε τη μηχανή για περίπου πέντε λεπτά.
5. Κλείστε τη βρύση.
6. Αφαιρέστε τη σωλήνα και τον αντάπτορα (αν χρησιμοποιήσατε) και ξανατοποθετήστε την τάπα που βγάλατε.
7. Αφήστε τη μηχανή σε κάθετη θέση μέχρι η μηχανή να έχει στραγγίσει πλήρως.

Η ΜΗΧΑΝΗ ΔΕΝ ΛΕΙΤΟΥΡΓΕΙ

– Θέση μέγιστης κλίσης πάνω –

1. Σηκώστε τη μηχανή στην ανώτερη θέση.
 2. Ακολουθήστε τις οδηγίες της παραγράφου «Η ΜΗΧΑΝΗ ΔΕΝ ΛΕΙΤΟΥΡΓΕΙ – Κάθετη θέση».
- ΜΗΝ ΕΚΚΙΝΗΣΕΤΕ ΤΗ ΜΗΧΑΝΗ ΤΕΡΜΑ ΣΗΚΩΜΕΝΗ.
3. Κατεβάστε τη μηχανή και αφήστε τη σε κάθετη θέση μέχρι η μηχανή να στραγγίσει πλήρως.

ΟΛΙΚΗ ΒΥΘΙΣΗ ΤΗΣ ΜΗΧΑΝΗΣ

Μία μηχανή, η οποία έχει από ατύχημα βυθιστεί ολικά στο νερό, πρέπει να υποστεί γενική επισκευή το συντομότερο δυνατό για την αποφυγή διάβρωσης. Στην περίπτωση που η μηχανή σας βυθιστεί από ατύχημα, κάνετε τις παρακάτω ενέργειες:

1. Ανελκύστε τη μηχανή το συντομότερο δυνατό.
2. Πλύνετε τη μηχανή καλά με καθαρό νερό για να αφαιρέσετε το αλάτι, τη λάσπη και τα φύκια.
3. Αφαιρέστε τα μπουζί. Στραγγίξτε το νερό από τους κυλίνδρους μέσω των ανοιγμάτων των μπουζί γυρνώντας χειροκίνητα το βολάν αρκετές φορές. Αν διαπιστώσετε τριβή ενόσω γυρίζετε το βολάν, σταματήστε αμέσως και μην επιχειρήσετε να εκκινήσετε τη μηχανή.
4. Ελέγξτε αν υπάρχει εμφανές νερό στα λάδια της μηχανής. Αν ναι, τότε θα πρέπει να αφαιρέσετε την τάπα αποστράγγισης λαδιού και να αδειάσετε τη μηχανή από λάδια. Μετά την αποστράγγιση, σφίξτε την τάπα αποστράγγισης λαδιού.
5. Στραγγίξτε το σωληνάκι καυσίμου και όλα τα φίλτρα.

▲ ΠΡΟΕΙΔΟΠΟΙΗΣΗ

Η βενζίνη είναι ιδιαίτερα εύφλεκτη και τοξική. Μπορεί να προκαλέσει φωτιά και μπορεί να επικίνδυνη σε ανθρώπους και κατοικίδια.

Κρατήστε το καύσιμο μακριά από φλόγες και σπινθήρες. Απαλλαγείτε από το ανεπιθύμητο καύσιμο με κατάλληλο τρόπο.

6. Ρίξτε λιπαντικό στη μηχανή μέσα από τα ανοίγματα των μπουζί. Γυρίστε χειροκίνητα το βολάν αρκετές φορές, ώστε να λιπανθούν τα εσωτερικά μέρη της μηχανής.

ΠΡΟΣΟΧΗ

Σοβαρή μηχανική βλάβη μπορεί να προκληθεί αν συνεχίσετε να γυρίζετε τη μηχανή ενώ συναντάτε τριβή ή αντίσταση. Αν συναντήσετε τριβή ή αντίσταση ενώ γυρίζετε τη μηχανή, σταματήστε αμέσως και μην επιχειρήσετε να εκκινήσετε τη μηχανή μέχρι να βρείτε και να διορθώσετε το πρόβλημα.

7. Πηγαίνετε τη μηχανή στον αντιπρόσωπο της SUZUKI Marine ή συνεργείο εξουσιοδοτημένο όσο το δυνατόν γρηγορότερα, για γενική επισκευή.

ΠΡΟΣΟΧΗ

Αν υπάρχει νερό μέσα στο καύσιμο, μπορεί να προκληθεί σοβαρή μηχανική βλάβη. Αν η δεξαμενή καυσίμου του σκάφους και η οπή εξαερισμού βυθίστηκαν, επιθεωρήστε την παροχή καυσίμου ώστε να σιγουρευτείτε ότι δεν υπάρχει νερό.

ΔΙΑΔΙΚΑΣΙΑ ΑΠΟΘΗΚΕΥΣΗΣ

ΑΠΟΘΗΚΕΥΣΗ ΜΗΧΑΝΗΣ

Όταν πρόκειται να αποθηκεύσετε τη μηχανή σας για μεγάλο χρονικό διάστημα (π.χ. στο τέλος της θερινής περιόδου), είναι προτιμότερο να απευθυνθείτε στον αντιπρόσωπο της SUZUKI Marine, συνεργείο εξουσιοδοτημένο. Εν τούτοις, αν αποφασίσετε να προετοιμάσετε τη μηχανή για αποθήκευση μόνοι σας, ακολουθήστε την παρακάτω διαδικασία:

1. Αλλάξτε τις βαλβολίνες, όπως περιγράφεται στο κεφάλαιο «ΒΑΛΒΟΛΙΝΕΣ».
2. Αλλάξτε το λάδι του κινητήρα, όπως περιγράφεται στο κεφάλαιο «ΛΙΠΑΝΤΙΚΟ ΚΙΝΗΤΗΡΑ».
3. Προσθέστε συντηρητικό καυσίμου στο δοχείο βενζίνης, σύμφωνα με τις οδηγίες της συσκευασίας του συντηρητικού.
4. Καθαρίστε το σύστημα υδρόψυξης επισταμένως. Αναφερθείτε στο κεφάλαιο «ΚΑΘΑΡΙΣΜΟΣ ΣΥΣΤΗΜΑΤΟΣ ΥΔΡΟΨΥΞΗΣ».
5. Ρυθμίστε τη ροή του νερού και αφήστε τον κινητήρα να λειτουργήσει στις 1.500 σ.α.λ. στο νεκρό για πέντε λεπτά, ώστε το καύσιμο με το συντηρητικό να κυκλοφορήσει.
6. Σταματήστε τη μηχανή. Κατόπιν κλείστε το νερό και αποσυνδέστε τον αντάπτορα πλυσίματος.
7. Λιπάνετε όλα τα κινούμενα μέρη, όπως αναφέρεται στο κεφάλαιο «ΛΙΠΑΝΣΗ».
8. Πλύνετε το εξωτερικό της μηχανής με φρέσκο νερό. Μετά το πλύσιμο, σκουπίστε όσο νερό έχει μείνει με στενά πανιά. Πλυστικό υψηλής πίεσης θα πρέπει να χρησιμοποιείται μόνο για εξωτερικό πλύσιμο και το στόμιο του πλυστικού υψηλής πίεσης να είναι πολύ μακριά από τη μηχανή.
9. Περάστε με κεριά τα εξωτερικά καλύμματα της μηχανής. Σε περίπτωση που έχει φθαρεί το χρώμα, βάψτε πριν εφαρμόσετε το κεριά.
10. Αποθηκεύστε τη μηχανή σε κάθετη θέση, σε ξηρό, καλά αεριζόμενο χώρο.

▲ ΠΡΟΕΙΔΟΠΟΙΗΣΗ

Όταν η μηχανή λειτουργεί, υπάρχουν πολλά κινούμενα μέρη που μπορούν να προκαλέσουν σοβαρό τραυματισμό. Όταν η μηχανή λειτουργεί, κρατάτε χέρια, μαλλιά, ρούχα μακριά.

ΠΡΟΣΟΧΗ

Σοβαρή ζημιά στον κινητήρα μπορεί να προκληθεί μέσα σε μόνο 15 δευτερόλεπτα αν η μηχανή έχει ξεκινήσει χωρίς να υπάρχει παροχή νερού στο κύκλωμα ψύξης.

Ποτέ μην ξεκινάτε τη μηχανή χωρίς να υπάρχει παροχή νερού στο κύκλωμα υδρόψυξης.

ΑΠΟΘΗΚΕΥΣΗ ΜΠΑΤΑΡΙΑΣ

1. Όταν η μηχανή πρόκειται να μείνει αχρησιμοποίητη για περισσότερο από ένα μήνα, αφαιρέστε τη μπαταρία και αποθηκεύστε τη σε δροσερό και σκοτεινό μέρος. Φορτίστε πλήρως τη μπαταρία πριν την ξαναχρησιμοποιήσετε.
2. Αν η μπαταρία πρόκειται να αποθηκευτεί για μεγάλο χρονικό διάστημα, ελέγχετε το ειδικό βάρος του ηλεκτρολύτη τουλάχιστον μια φορά το μήνα και φορτίζετε την αν η τάση της είναι χαμηλή.

▲ ΠΡΟΕΙΔΟΠΟΙΗΣΗ

Παράλειψη να πάρετε τις απαραίτητες προφυλάξεις κατά τη φόρτιση της μπαταρίας μπορεί να αποβεί καταστροφικό. Οι μπαταρίες παράγουν εύφλεκτες αναθυμιάσεις και μπορεί, κάτω από ειδικές συνθήκες, να εκραγούν. Το ηλεκτρολυτικό διάλυμα της μπαταρίας είναι δηλητηριώδες και διαβρωτικό και μπορεί να προκαλέσει σοβαρό τραυματισμό.

- Μην καπνίζετε και φροντίστε να κρατάτε τη μπαταρία μακριά από φλόγα ή σπινθήρες.
- Για να αποφύγετε τη δημιουργία σπινθήρων κατά τη φόρτιση της μπαταρίας, συνδέστε σωστά τη μπαταρία στο φορτιστή πριν βάλετε το φορτιστή σε λειτουργία.
- Να χειρίζεστε τη μπαταρία με μεγάλη προσοχή. Αποφύγετε επαφή του ηλεκτρολύτη με το δέρμα.
- Χρησιμοποιείτε κατάλληλα προστατευτικά μέσα (γυαλιά, γάντια).

ΜΕΤΑ ΤΗΝ ΑΠΟΘΗΚΕΥΣΗ

Όταν βγάλετε τη μηχανή από την αποθήκη, ακολουθείστε την παρακάτω διαδικασία για να την επαναφέρετε σε κατάσταση λειτουργίας:

1. Καθαρίστε επιμελώς τα μπουζί. Αντικαταστήστε τα, αν αυτό είναι απαραίτητο.
2. Ελέγξτε τη στάθμη της βαλβολίνης και συμπληρώστε, αν χρειάζεται. Συμβουλευθείτε το κεφάλαιο «ΒΑΛΒΟΛΙΝΕΣ» για περισσότερες λεπτομέρειες.
3. Φροντίστε να λιπάνετε όλα τα κινούμενα μέρη, όπως υποδεικνύεται στον «ΠΙΝΑΚΑ ΛΙΠΑΝΣΗΣ».
4. Ελέγξτε τα λάδια της μηχανής.
5. Καθαρίστε τη μηχανή και κερώστε τις βαμμένες επιφάνειες.
6. Φορτίστε πλήρως τη μπαταρία πριν την ξαναεγκαταστήσετε.

ΕΝΤΟΠΙΣΜΟΣ ΒΛΑΒΩΝ

Ο παρακάτω οδηγός θα σας βοηθήσει να εντοπίσετε τις πιο συνηθισμένες περιπτώσεις προβλημάτων.

ΠΡΟΣΟΧΗ

Αδυναμία να εντοπιστεί και να διορθωθεί σωστά κάποιο πρόβλημα μπορεί να προκαλέσει βλάβη στη μηχανή. Λανθασμένες επιδιορθώσεις και ρυθμίσεις μπορεί να δημιουργήσουν βλάβη που δεν καλύπτεται από την εγγύηση.

Αν δεν είστε σίγουροι για τις απαιτούμενες ενέργειες, απευθυνθείτε στον αντιπρόσωπο της SUZUKI Marine, συνεργείο εξουσιοδοτημένο.

Η μίζα δεν λειτουργεί:

- Ο διακόπτης ασφαλείας δεν είναι σε θέση ασφάλισης.
- Έχει καεί η ασφάλεια της μίζας.
- Έχει καεί η ασφάλεια του δευτερεύοντος καλωδίου μπαταρίας.
- Ο επιλογέας δεν είναι στο «ΝΕΚΡΟ» σημείο.
- Η σύνδεση των ακροδεκτών της μπαταρίας έχει διαβρωθεί ή χαθεί.
- Η ισχύς της μπαταρίας έχει χαθεί.
- Αν είναι εφοδιασμένο με Σύστημα Εκκίνησης Χωρίς Κλειδί:

- Ο διακόπτης μηχανής ή ο διακόπτης έναρξης/παύσης (start/stop) δεν λειτουργεί.
- Αν δεν έχετε εξοπλιστεί με Σύστημα Εκκίνησης Χωρίς Κλειδί:
Ο διακόπτης ανάφλεξης ή ο διακόπτης έναρξης/παύσης (start/stop) δεν λειτουργεί.
- Η μίζα έχει χαλάσει.
- Ο κεντρικός διακόπτης ή ο διακόπτης “start & stop” έχει χαλάσει.
- Η ηλεκτρική συνδεσμολογία έχει χαλαρώσει.

Η μηχανή δεν ξεκινά ή δυσκολεύεται να ξεκινήσει:

- Δεν υπάρχουν καύσιμα στο δοχείο βενζίνης.
- Τα καύσιμα είναι χαλασμένα.
- Υπάρχει σφάλμα στη διαδικασία εκκίνησης της μηχανής.
- Το εξαεριστικό δεξαμενής καυσίμου δεν είναι ανοιχτό.
- Το σωληνάκι καυσίμου δεν είναι καλά προσαρμοσμένο στη μηχανή.
- Το σωληνάκι καυσίμου είναι τσακισμένο ή τρύπιο.
- Το φίλτρο καυσίμου έχει φράξει.
- Η αντλία καυσίμου έχει βλάβη.
- Τα μπουζί είναι λερωμένα.
- Το σύστημα εκκίνησης είναι λερωμένο.
- Η ηλεκτρική συνδεσμολογία έχει χαλαρώσει.

Η μηχανή έχει ασταθές ή δεν κρατάει ρεβαντί:

- Τα μπουζί είναι λερωμένα.
- Το σωληνάκι καυσίμου είναι τσακισμένο ή τρύπιο.
- Το σωληνάκι καυσίμου δεν είναι καλά προσαρμοσμένο στη μηχανή.
- Τα καύσιμα είναι χαλασμένα.
- Το φίλτρο καυσίμου έχει φράξει.
- Η αντλία καυσίμου έχει βλάβη.
- Το σύστημα εκκίνησης είναι λερωμένο.
- Δεν έχει χρησιμοποιηθεί το κατάλληλο λάδι μηχανής.
- Υπάρχει βλάβη στο θερμοστάτη.
- Η ηλεκτρική συνδεσμολογία έχει χαλαρώσει.

Έχει ενεργοποιηθεί κάποιο σύστημα προειδοποίησης (ηχείο ο βομβητής ή ανάβει κάποια ενδεικτική λυχνία προειδοποίησης):

- Οι διοδοί του νερού ψύξης είναι φραγμένες.
- Υπάρχει βλάβη στο θερμοστάτη.
- Υπάρχει βλάβη στην αντλία νερού.

- Έχει ενεργοποιηθεί το σύστημα υπενθύμισης αλλαγής λαδιού.
- Το λάδι μηχανής δεν είναι αρκετό ή είναι χαλασμένο.
- Το φίλτρο λαδιού μηχανής είναι φραγμένο.
- Η αντλία λαδιού έχει βλάβη.
- Η έλικά έχει βλάβη.
- Έχει χαθεί η ισχύς της μπαταρίας.
- Υπάρχει βλάβη στον αισθητήρα ελέγχου μηχανής.
- Η ηλεκτρική συνδεσμολογία έχει χαλαρώσει.

Η λειτουργία αλλαγής ταχύτητας δεν μπορεί να ενεργοποιηθεί:

- Υπάρχει βλάβη στο ηλεκτρονικό σύστημα ελέγχου αλλαγής ταχύτητας.
- Διακοπή ή απενεργοποίηση σύνδεσης.

Η έλικά δεν περιστρέφεται:

- Το σινεμπλόκ της έλικας είναι φθαρμένο ή χαλασμένο.
- Ο άξονας κίνησης είναι χαλασμένος.
- Ο άξονας της έλικας είναι χαλασμένος.

Η μηχανή δεν ανεβάζει στροφές (χαμηλή δύναμη της μηχανής):

- Υπάρχει ζημιά στην έλικά.
- Η έλικά δεν είναι καθαρή.
- Δεν χρησιμοποιείται η κατάλληλη έλικά για το βάρος του σκάφους.
- Η εξωλέμβια μηχανή δεν έχει εγκατασταθεί σωστά.
- Η γωνία κλίσης δεν έχει ρυθμιστεί σωστά.
- Το μπουζί είναι λερωμένο ή δεν έχει επιλεγεί το κατάλληλο.
- Το σωληνάκι καυσίμου είναι τσακισμένο ή τρύπιο.
- Τα καύσιμα είναι χαλασμένα.
- Η αντλία καυσίμου έχει βλάβη.
- Υπάρχει βλάβη στο σύστημα εκκίνησης.
- Υπάρχει βλάβη στο ηλεκτρονικό σύστημα γκαζιού.
- Υπάρχει υπερβολικό φορτίο στο σκάφος.
- Υπάρχει εισροή νερού στο σκάφος.
- Το κάτω μέρος του σκάφους δεν είναι καθαρό ή έχει υποστεί ζημιά.

Η μηχανή παρουσιάζει υπερβολικούς κραδασμούς:

- Υπάρχει ζημιά στην έλικά.
- Οι βίδες στήριξης της μηχανής έχουν λασκάρει.

Το Σύστημα Εκκίνησης Χωρίς Κλειδί δεν γυρίζει στο “ON” ακόμα και όταν λειτουργεί ο βασικός διακόπτης. Ο ήχος σφάλματος (τρία σύντομα μπιπ από τον βομβητή) ΔΕΝ ΑΚΟΥΓΕΤΑΙ. (Αν έχετε εξοπλιστεί με Σύστημα Εκκίνησης Χωρίς Κλειδί)

- Ο διακόπτης ασφαλείας δεν είναι σε θέση ασφάλισης.
- Η σύνδεση των ακροδεκτών της μπαταρίας έχει διαβρωθεί ή χαθεί.
- Η ισχύς της μπαταρίας έχει χαθεί.
- Υπάρχει σφάλμα στη μονάδα ελέγχου του Συστήματος Εκκίνησης Χωρίς Κλειδί.
- Η ηλεκτρική συνδεσμολογία έχει χαλαρώσει.
- Υπάρχει σφάλμα στον πίνακα διακοπών της μηχανής.

Το Σύστημα Εκκίνησης Χωρίς Κλειδί δεν γυρίζει στο “ON” ακόμα και όταν λειτουργεί ο βασικός διακόπτης. Ο ήχος σφάλματος (τρία σύντομα μπιπ από τον βομβητή) ΑΚΟΥΓΕΤΑΙ. (Αν έχετε εξοπλιστεί με Σύστημα Εκκίνησης Χωρίς Κλειδί)

- Το τηλεχειριστήριο-κλειδί είναι εκτός της εμβέλειας λειτουργίας.
- Η μπαταρία του τηλεχειριστηρίου-κλειδιού έχει εξαντληθεί.
- Η επικονωσία του τηλεχειριστηρίου-κλειδιού είναι γυρισμένη στο “OFF”.
- Το Τηλεχειριστήριο-κλειδί δεν είναι αυθεντικό.
- Υπάρχει αποτυχία επικοινωνίας λόγω ισχυρών ραδιοκυμάτων ή θορύβου.
- Υπάρχει σφάλμα ηλεκτρικής συνδεσμολογίας μεταξύ της μονάδας ελέγχου του Συστήματος Εκκίνησης Χωρίς Κλειδί και της εξωλέμβιας μηχανής.
- Υπάρχει σφάλμα αναγνώρισης μεταξύ της μονάδας ελέγχου του Συστήματος Εκκίνησης Χωρίς Κλειδί και της εξωλέμβιας μηχανής.
- Υπάρχει ανωμαλία στο σύστημα ηλεκτρονικού ελέγχου της μηχανής.

Το Σύστημα Εκκίνησης Χωρίς Κλειδί δεν γυρίζει στο “OFF” ακόμα και όταν λειτουργεί ο βασικός διακόπτης:

- Η ηλεκτρική συνδεσμολογία έχει χαλαρώσει.
- Υπάρχει σφάλμα στον πίνακα διακοπών της μηχανής.

ΑΣΦΑΛΕΙΑ

1. Αν έχετε εξοπλιστεί με Σύστημα Εκκίνησης Χωρίς Κλειδί:
Γυρίστε το Σύστημα Εκκίνησης Χωρίς Κλειδί στο “OFF”.
Αν δεν έχετε εξοπλιστεί με Σύστημα Εκκίνησης Χωρίς Κλειδί:
Γυρίστε το βασικό διακόπτη στη θέση “OFF”.
2. Αφαιρέστε το κάλυμμα της μηχανής.
3. Αφαιρέστε το καπάκι από το κουτί ασφαλειών και τραβήξτε έξω την ασφάλεια.

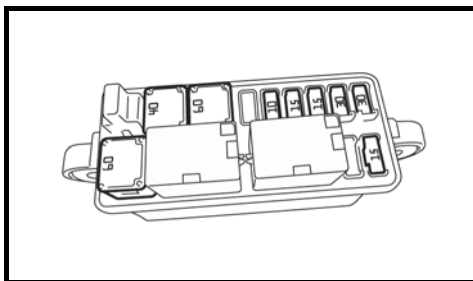

ΣΗΜΕΙΩΣΗ:

Χρησιμοποιήστε τη λαβίδα ασφαλειών που βρίσκεται πίσω από το καπάκι του κουτιού ασφαλειών για να αφαιρέσετε ή να τοποθετήσετε μία ασφάλεια.

4. Αφαιρέστε την ασφάλεια του δευτερεύοντος καλωδίου μπαταρίας.

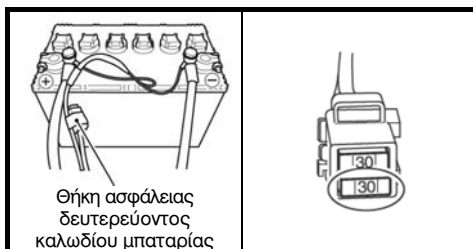

5. Επιθεωρήστε την ασφάλεια και αντικαταστήστε τη με καινούρια, αν χρειάζεται.

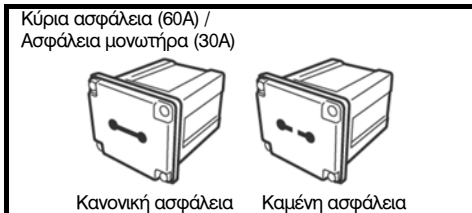

ΣΗΜΕΙΩΣΗ:

Αν κάποια ασφάλεια έχει καεί, προσπαθήστε να προσδιορίσετε τη βασική αιτία και να τη διορθώσετε. Αν η αιτία δεν διορθωθεί, η ασφάλεια μπορεί να ξανακαεί.

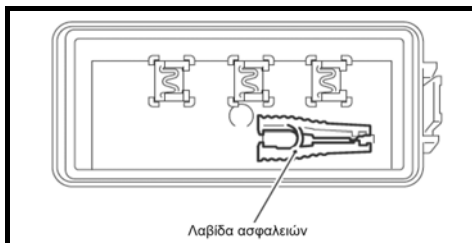

▲ ΠΡΟΕΙΔΟΠΟΙΗΣΗ

Αν αντικαταστήσετε μια καμμένη ασφάλεια με μια άλλη διαφορετικών αμπερ ή με κάποιο υποκατάστατο, όπως αλουμινοχαρτο ή σύρμα, μπορεί να προκληθεί εκτεταμένη ζημιά στο ηλεκτρικό σύστημα με πιθανό αποτέλεσμα την πρόκληση φωτιάς. Πάντα να αντικαθιστάτε μια καμμένη ασφάλεια με καινούρια ίδιου τύπου και ταξινόμησης.

ΠΡΟΣΟΧΗ

Αν η καινούρια ασφάλεια καίγεται σε σύντομο χρονικό διάστημα, ίσως να υπάρχει σοβαρό πρόβλημα στο ηλεκτρικό σύστημα. Συμβουλευθείτε αμέσως τον αντιπρό-

Σωπο της SUZUKI Marine ή έναν εξουσιοδοτημένο μηχανικό.

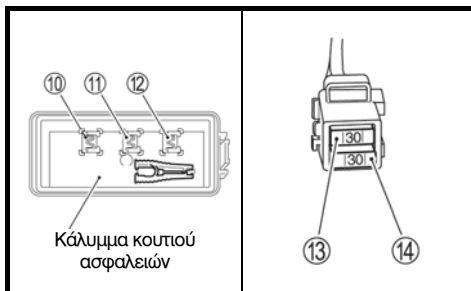
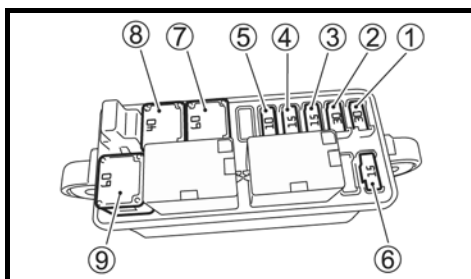

1. Ασφάλεια ρελέ μίζας: 30A
2. Ασφάλεια πηνίου ανάφλεξης / Μπεκ / Εγκέφαλος κινητήρα / Αντλία υψηλής πίεσης καυσίμου: 30A
3. Ασφάλεια μοτέρ γκαζιού: 15A
4. Ασφάλεια μοτέρ ταχυτήτων: 15A
5. Ασφάλεια διακόπτη ρύθμισης κλίσης (P.T.T.): 10A
6. Ασφάλεια αντλίας βενζίνης χαμηλής πίεσης: 15A
7. Κύρια ασφάλεια: 60A
7. Ασφάλεια επιλογής απομονωτή: 40 A
8. Εφεδρική ασφάλεια: 60A
9. Εφεδρική ασφάλεια: 30A
10. Εφεδρική ασφάλεια: 15A
11. Εφεδρική ασφάλεια: 10A
12. Εφεδρική ασφάλεια: 30A
13. Ασφάλεια δεύτερης φόρτισης μπαταρίας: 30A

ΣΗΜΕΙΩΣΗ:

Οι εφεδρικές ασφάλειες (10), (11) και (12) προμηθεύονται από το πίσω μέρος του καλύμματος του κουτιού ασφαλειών.

ΠΡΟΔΙΑΓΡΑΦΕΣ

ΕΙΔΟΣ	DF300B DF300BMD	DF325A	DF350A DF350AMD
Τύπος μηχανής	Τετράχρονη		
Αριθμός κυλίνδρων	6		
Διάμετρος x Διαδρομή	98,0 x 97,0 mm (3,86 x 3,82 ίντσες)		
Κυβισμός	4.390 cm ³ (267,9 κυβικές ίντσες)		
Μέγιστη απόδοση	220,7 kW (300 PS)	239,0 kW (325 PS)	257,4 kW (350 PS)
Μέγιστος αριθμός στροφών λειτουργίας	5.300-6.300 σ.α.λ.		5.700-6.300 σ.α.λ.
Σύστημα ανάφλεξης	Ηλεκτρονική (Full-transistor)		
Λίπανση μηχανής	Γραναζωτή αντλία υψηλής πίεσης		
Χωρητικότητα δεξαμενής λαδιού	8 λίτρα		
Χωρητικότητα βαλβολίνης	2,8 λίτρα		
Μπουζί	NGK ILZKR7D8		
Κενό μπουζί	Στάνταρ: 0,7-0,8 mm (0,28-0,031 ίντσες) Όριο σέρβις: 1,0 mm (0,39 ίντσες)		
Διάκενο βαλβίδων	ΕΙΣΑΓ: 0,23-0,27 mm (0,009-0,011 ίντσες) ΕΞΑΓ: 0,33-0,37 mm (0,013-0,015 ίντσες)		
Τύπος καυσίμου	Αμόλυβδη βενζίνη χωρίς αλκοόλη		
Ελάχιστα οκτάνια	91 (Μέθοδος Έρευνας)		94 (Μέθοδος Έρευνας)

ΠΛΗΡΟΦΟΡΙΕΣ ΣΧΕΤΙΚΑ ΜΕ ΟΔΗΓΙΕΣ Ε.Ε.

Επίπεδο θορύβου A

Το επίπεδο θορύβου A αυτής της μηχανής, σύμφωνα με την Οδηγία Ε.Ε. είναι:

Κανονισμός	Όριο επιπέδου ηχητικής πίεσης
2013 / 53 / Ε.Ε.	75 dB(A)

Το όριο επιπέδου ηχητικής πίεσης βασίζεται στο πρότυπο ISO 14509-1:2018.

ΠΙΝΑΚΑΣ ΣΥΣΤΗΜΑΤΟΣ ΥΠΕΝΘΥΜΙΣΗΣ ΑΛΛΑΓΗΣ ΛΑΔΙΟΥ

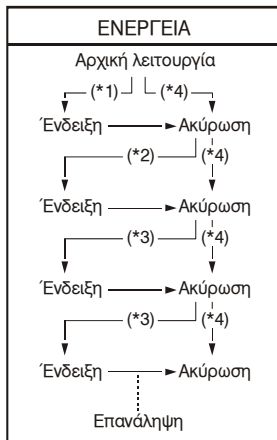

*1: 20 πρώτες ώρες

*2: 80 ώρες

*3: 100 ώρες

*4: Όταν γίνεται ακύρωση πριν εμφανιστεί ένδειξη

ΕΓΓΥΗΣΗ ΕΞΩΛΕΜΒΙΟΥ ΚΙΝΗΤΗΡΑ SUZUKI

Η “SUZUKI MOTOR CORPORATION”, που θα αναφέρεται στο εξής για συντομία ως “SUZUKI”, εγγυάται για την καλή λειτουργία κάθε νέας εξωλέμβιας μηχανής που πωλήθηκε, τοποθετήθηκε και παραδόθηκε, από τον τοπικό Εισαγωγέα ή Αντιπρόσωπό της.

A. ΟΡΟΙ - ΠΡΟΫΠΟΘΕΣΕΙΣ

1. Η εγγύηση ισχύει με την προϋπόθεση ότι, η εξωλέμβια μηχανή θα χρησιμοποιείται κανονικά, σύμφωνα με τις οδηγίες χρήσης του σχετικού εγχειριδίου που παραδίδεται κατά την πώληση στον αγοραστή και θα έχει την κατάλληλη/προσήκουσα τακτική συντήρηση, από εξουσιοδοτημένο επισκευαστή, ήτοι, εναλλακτικά: **Στις είκοσι (20) πρώτες ώρες λειτουργίας, ή σε ένα (1) μήνα από την αγορά, στις εκατό (100) ώρες χρήσης, ή σε δώδεκα (12) μήνες από την αγορά και περαιτέρω κάθε εκατό (100) ώρες λειτουργίας, ή δώδεκα (12) μήνες, αλλά και το τέλος κάθε σεζόν (Φθινόπωρο)**. Η τακτική συντήρηση θα αποδεικνύεται από τη σφραγίδα/υπογραφή του εξουσιοδοτημένου επισκευαστή, επί του Μητρώου Ελέγχου & Συντήρησης, όπου θα αναγράφεται και η ημερομηνία που αυτή διενεργήθηκε.
2. Ο εξουσιοδοτημένος επισκευαστής θα αποκαταστήσει δωρεάν κάθε βλάβη που δεν οφείλεται σε «κακή χρήση» της εξωλέμβιας μηχανής.

B. ΤΙ ΔΕΝ ΚΑΛΥΠΤΕΙ Η ΕΓΓΥΗΣΗ

1. Βλάβες που οφείλονται σε ακατάλληλο «στρώσιμο» κατά τις πρώτες είκοσι (20) ώρες λειτουργίας.
2. Χρήση μη γνήσιων ανταλλακτικών.
3. Χρησιμοποίηση ακατάλληλων λιπαντικών και νοθευμένου καυσίμου.
4. Αποσυναρμολόγηση, ρύθμιση ή επισκευή της μηχανής από μη εξουσιοδοτημένο προς τούτο, επισκευαστή.
5. Τροποποιήσεις που δεν έχουν εγκριθεί από την “SUZUKI”.
6. Βλάβες που οφείλονται σε αγώνες, κάθε είδους.
7. Εργασίες ρύθμισης, καθαρισμού του συστήματος τροφοδοσίας καυσίμου και ξεκάπνισμα της μηχανής.
8. Φθορές/βλάβες που οφείλονται σε κακή αποθήκευση εκτός ύδατος.
9. Φυσιολογικές φθορές, που δημιουργήθηκαν από τη χρήση της μηχανής, όπως ενδεικτικά: μπουζί, φίλτρο βενζίνης, πλατίνες, καρβουνάκια, ασφάλειες, καλύμματα μπουζί, έλικες, πείροι, ανόδια, κοπίλιες, βίδες, ροδέλες, σχοινί εκκίνησης και όλα τα ελαστικά μέρη, εκτός από τις τσιμούχες λαδιού.
10. Έξοδα μεταφοράς, ρυμούλκησης, λιμενισμού, ταξιδιού, διαμονής, φαγητού, τηλεφωνημάτων, κατεστραμμένων πραγμάτων, αποθετική ζημία, έξοδα επί τόπου αποστολής ειδικευμένου τεχνίτη και συναφή όλων των παραπάνω έξοδα.

Γ. ΔΙΑΡΚΕΙΑ ΕΓΓΥΗΣΗΣ

Η διάρκεια της παρούσας εγγύησης είναι:

- α. Για ιδιωτική χρήση, τρία (3) έτη.
- β. Για επαγγελματική χρήση ένα (1) έτος.

Και στις δύο περιπτώσεις, η εγγύηση αρχίζει από την ημέρα αγοράς της μηχανής, με την προϋπόθεση ότι, εντός δεκαπέντε (15) ημερών, θα έχει αποσταλεί στον Εισαγωγέα το απόκομμα αυτής (εγγύησης), καθώς και απόκομμα του «πιστοποιητικού ελέγχου πριν την παράδοση», συμπληρωμένο και σφραγισμένο από τον αντιπρόσωπο/πωλητή.

ΜΗΤΡΩΟ ΕΛΕΓΧΟΥ ΚΑΙ ΣΥΝΤΗΡΗΣΗΣ

<p style="text-align: center;">↻ 1° SERVICE</p> <p>Παρατηρήσεις: _____ _____ _____</p> <p>Συνεργείο (εξουσιοδοτημένο ή συνεργαζόμενο) Σφραγίδα</p> <p>Ημερομηνία:</p>	<p style="text-align: center;">↻ 2° SERVICE</p> <p>Παρατηρήσεις: _____ _____ _____</p> <p>Συνεργείο (εξουσιοδοτημένο ή συνεργαζόμενο) Σφραγίδα</p> <p>Ημερομηνία:</p>
<p style="text-align: center;">↻ 3° SERVICE</p> <p>Παρατηρήσεις: _____ _____ _____</p> <p>Συνεργείο (εξουσιοδοτημένο ή συνεργαζόμενο) Σφραγίδα</p> <p>Ημερομηνία:</p>	<p style="text-align: center;">↻ 4° SERVICE</p> <p>Παρατηρήσεις: _____ _____ _____</p> <p>Συνεργείο (εξουσιοδοτημένο ή συνεργαζόμενο) Σφραγίδα</p> <p>Ημερομηνία:</p>
<p style="text-align: center;">↻ 5° SERVICE</p> <p>Παρατηρήσεις: _____ _____ _____</p> <p>Συνεργείο (εξουσιοδοτημένο ή συνεργαζόμενο) Σφραγίδα</p> <p>Ημερομηνία:</p>	<p style="text-align: center;">↻ 6° SERVICE</p> <p>Παρατηρήσεις: _____ _____ _____</p> <p>Συνεργείο (εξουσιοδοτημένο ή συνεργαζόμενο) Σφραγίδα</p> <p>Ημερομηνία:</p>

ΔΕΛΤΙΟ ΕΓΓΥΗΣΗΣ

WARRANTY REGISTRATION DETAILS

ΟΝΟΜΑΣΙΑ ΜΟΝΤΕΛΟΥ MODEL NAME	ΚΩΔΙΚΟΣ ΜΟΝΤΕΛΟΥ PREFIX	ΣΕΙΡΙΑΚΟΣ ΑΡΙΘΜΟΣ ENGINE SERIAL NUMBER
ΗΜΕΡΟΜΗΝΙΑ ΠΩΛΗΣΗΣ REGISTRATION DATE	ΟΝΟΜΑΤΕΠΩΝΥΜΟ CUSTOMER NAME	HELLAS
ΗΜ ΜΗΝ ΕΤΟΣ DAY YEAR YEAR	ΔΙΕΥΘΥΝΣΗ ADDRESS	
<input type="checkbox"/> ΧΡΗΣΗ ΑΝΑΨΥΧΗΣ PLEASURE USE <input type="checkbox"/> ΧΡΗΣΗ ΕΠΑΓΓΕΛΜΑΤΙΚΗ COMMERCIAL USE		
ΣΦΡΑΓΙΔΑ ΑΝΤΙΠΡΟΣΩΠΟΥ DEALER STAMP	ΥΠΟΓΡΑΦΗ ΠΕΛΑΤΗ CUSTOMER SIGNATURE	NIC. J THEOCARAKIS SA MARINE DIVISION 42 RETSINA str 185 40 PIRAEUS HELLAS Tel. 0030-210-4833328-30 Fax. 0030-210-4128436 E-mail: info@suzuki-marine.gr
ΥΠΟΓΡΑΦΗ SIGNATURE		

Για να ισχύει η εγγύηση πρέπει απαραίτητα:

1. Να συμπληρώσετε προσεκτικά και με ακρίβεια τα στοιχεία.
2. Να κόψετε το απόκομμα στη διακεκομμένη γραμμή και να το στείλετε, το πολύ εντός 15 ημερών, στην Αντιπροσωπεία.
3. Να κρατήσετε και να φυλάξετε το δελτίο της εγγύησης.



ΔΕΛΤΙΟ ΕΓΓΥΗΣΗΣ
WARRANTY REGISTRATION DETAILS

ΟΝΟΜΑΣΙΑ ΜΟΤΕΛΟΥ
MODEL NAME

ΚΩΔΙΚΟΣ ΜΟΤΕΛΟΥ
PREFIX

ΣΕΙΡΙΑΚΟΣ ΑΡΙΘΜΟΣ
ENGINE SERIAL NUMBER

ΗΜΕΡΟΜΗΝΙΑ ΠΩΛΗΣΗΣ
REGISTRATION DATE

ΗΜ ΜΗΝ ΕΤΟΣ
DAY YEAR YEAR

--	--	--	--

ΧΡΗΣΗ ΑΝΑΨΥΧΗΣ
PLEASURE USE

ΧΡΗΣΗ ΕΠΑΓΓΕΛΜΑΤΙΚΗ
COMMERCIAL USE

ΟΝΟΜΑΤΕΠΩΝΥΜΟ
CUSTOMER NAME

ΔΙΕΥΘΥΝΣΗ
ADDRESS

HELLAS

ΣΦΡΑΓΙΔΑ ΑΝΤΙΠΡΟΣΩΠΟΥ
DEALER STAMP

ΥΠΟΓΡΑΦΗ
SIGNATURE

ΥΠΟΓΡΑΦΗ ΠΕΛΑΤΗ
CUSTOMER SIGNATURE

NIC. J THEOCARAKIS SA
MARINE DIVISION

42 RETSINA str
185 40 PIRAEUS

HELLAS

Tel. 0030-210-4833328-30

Fax. 0030-210-4128436

E-mail: info@suzuki-marine.gr

